

31 OCT



MODELO DE UTILIDAD

por 20 años

A favor de D. FRANCISCO ROIG BACH, de nacionalidad  
española, residente en SABADELL (Barcelona), San  
Félix, 2. - - - - -  
por: "JUGUETE PERFECCIONADO". - - - - -

MEMORIA DESCRIPTIVA

El presente modelo de utilidad se refiere a  
un juguete, del tipo conocido con el nombre de "yo-yo",  
que comprende dos discos iguales unidos por un eje de  
5 manera que entre ellos existe una separación en la que  
se encuentra dicho eje, al que se halla vinculado un  
cordel del cual el jugador suspende con la mano el  
conjunto de los citados discos y que mediante impulsos  
imprimidos por el jugador se arrolla y desenrolla sobre  
10 el aludido eje, produciéndose el giro y ascenso y des-



censo de los discos a lo largo del citado cordel.

El juguete objeto de este modelo de utilidad está notablemente perfeccionado, caracterizándose esencialmente por el hecho de que los discos  
5 presentan, en sus respectivas caras situadas opuestamente al exterior, sendos huecos, en cada uno de los cuales se aloja una pila conectada a un foco luminoso, conectado a su vez a un contacto fijo, cuya pila se halla, además, conectada a un contacto móvil que, en  
10 virtud de la fuerza centrífuga que tiene lugar al girar los discos se aproxima a la periferia de los mismos y se combina con el contacto fijo, encendiéndose el foco luminoso, cuya luz es visible a través de una placa traslúcida o transparente de dichos discos.

15 Para facilitar una explicación más detallada, se acompaña una hoja de dibujos, en los que se ha representado un caso práctico de realización, que se cita sólo a título de ejemplo no limitativo del alcance del presente modelo de utilidad.

20 En dichos dibujos:

La figura 1 es una vista en alzado del juguete.

La figura 2 corresponde a una vista en planta del mismo, seccionada por el plano II-II de la figura 1.

La realización que se describe comprende  
25 dos cazoletas iguales -1- y -1'- unidas en posición opuesta por un núcleo o eje -2- sobre el que se arrolla un cordel -2'- unido al mismo. En cada una de las cazoletas existen, en disposición simétrica, unos tabiquillos -3- que forman un alojamiento para una pila  
30 seca -4- que por uno de sus polos establece conexión

31 OCT



con un contacto -5- fijo entre los tabiquillos  
-3-, una porción de la periferia de la cazoleta  
y dos salientes -6- de la misma, con cuyo contacto  
se combina un foco luminoso constituido por una  
5 bombilla -7- que encaja entre unos de los tabiquillos  
-3-, un tabiquillo -8- y un tabiquillo arqueado -9-.

La pila seca -4-, por el polo opuesto al  
de conexión con el contacto fijo -5-, establece  
conexión con un contacto -10- debidamente conformado  
10 para ello y sujeto entre unos de los tabiquillos  
-3-, una zona de la periferia de la cazoleta -1-,  
dos salientes -11- y -12- y un tabiquillo -13-,  
cuyo contacto presenta una porción movable -14- que  
termina cerca de un extremo de un contacto -15-  
15 retenido a la cazoleta con ayuda de un tetón -16-  
de la misma , cuyo extremo del contacto -15- está  
doblado en ángulo recto para recibir la porción  
movible -14- del contacto -10-. El contacto fijo  
-15- queda dispuesto entre unos de los tabiquillos  
20 -3- y está doblado en su extremo opuesto al citado,  
estableciendo conexión con la bombilla -7-.

Las cazoletas -1- y -1'- están provistas  
de respectivas placas -17- y -17'- translúcidas o  
transparentes que mediante un reborde perfilado  
25 encajan a presión en el borde de tales cazoletas,  
las cuales tienen en un punto de tal borde una muesca  
-18- que facilita la extracción, con ayuda de un  
destornillador u otro útil oportuno, de las mencio  
nadas placas, para recambiar las pilas -4-, la  
30 bombilla -7-, o efectuar reparaciones en otros



elementos del juguete.

Gracias a la disposición del juguete,  
tomándolo suspendido por el cordel -2'- e impri-  
miendo adecuados impulsos, las cazoletas giran,  
5 arrollándose y desenrollándose dicho cordel sobre  
el eje -2-, obteniéndose el ascenso y el descenso  
de las cazoletas a lo largo del cordel, lo que motiva  
una fuerza centrífuga, que determina el que la porción  
movible -14- del contacto -10- se aproxime a la peri-  
10 feria de la cazoleta y establezca conexión con el  
contacto fijo -15-, con lo que, como se ve, se cierra  
el circuito y se enciende la bombilla -7-, cuya luz  
es visible a través de las placas translúcidas o  
transparentes -16-, produciendo ello un grato efecto  
15 recreativo.

Por lo demás, debe hacerse constar que el  
modelo, dentro de su esencialidad, puede ser llevado  
a la práctica en otras formas de realización que  
difieran sólo en detalle de la indicada a título de  
20 ejemplo, a las que alcanzará igualmente la protección  
que se recaba. Podrá, por lo tanto, ser fabricado el  
presente juguete en cualquier forma y tamaño y con  
los materiales y medios más convenientes, por quedar  
todo ello comprendido en el espíritu de las siguientes  
25 reivindicaciones.

N O T A

Se reivindica como objeto del presente  
modelo de utilidad:

1.- Juguete perfeccionado, del tipo conocido



por "yo-yo" constituido por dos discos iguales, unidos por un eje con una separación y al que está vinculado un cordel con el que el jugador suspende e impulsa con la mano el conjunto de los discos haciéndolos girar con ascenso y descenso por arrollamiento y desenrollamiento del cordel sobre dicho eje, caracterizado esencialmente por el hecho de que los discos presentan, en sus respectivas caras situadas opuestamente al exterior, sendos huecos, en cada uno de los cuales se aloja una pila conectada a un foco luminoso, conecado a su vez a un contacto fijo, cuya pila se halla, además, conectada a un contacto movable que, en virtud de la fuerza centrífuga que se produce al girar los discos, se aproxima a la periferia de los mismos y establece conexión con el contacto fijo, encendiéndose el foco luminoso, cuya luz es visible a través de una tapa translúcida o transparente encajada en el borde de dichos discos.

20                   2.- Juguete perfeccionado, según la reivindicación 1, caracterizado por el hecho de que el borde de los discos está provisto de una muesca que facilita la extracción, mediante un útil apropiado, de las tapas translúcidas o transparentes, para el acceso al interior de los discos.

25                   3.- JUGUETE PERFECCIONADO.



Consta la presente memoria descriptiva de seis hojas mecanografiadas, foliadas, numeradas y escritas por una sola cara, acompañada de una lámina de dibujos.

Barcelona, para Madrid, a 31 OCT 1968

FRANCISCO ROIG BACH

P. A.

MANUEL DE RAFAEL  
P. R.

A handwritten signature in dark ink, appearing to read 'Manuel de Rafael', is written over the typed name and initials.

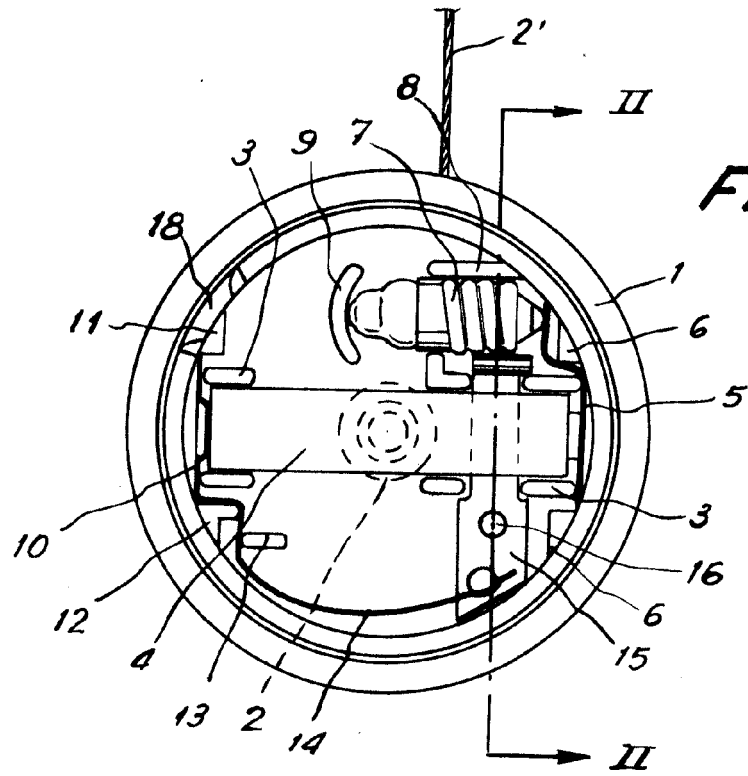

Fig. 1

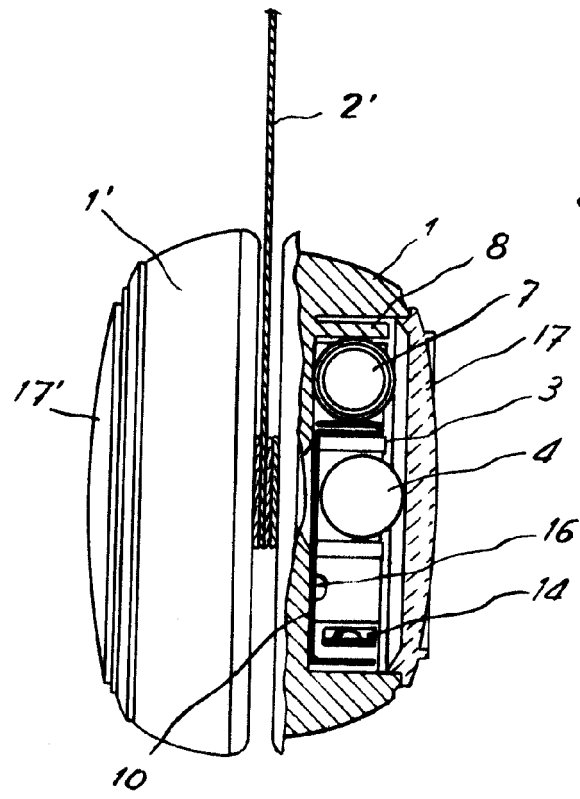

Fig. 2

MANUEL DE RAFAEL  
P.R.