

143257



M O D E L O D E U T I L I D A D

por VEINTE años

en España, a favor de D. Antonio GOMEZ GARCIA, de nacionalidad española, residente en GUARDAMAR DEL SEGURA (Alicante) - Mayor, 54, cuyo Modelo de Utilidad se refiere a:

"UN PERFIL CON MEDIOS DE RETENCION PARA CARPINTERIA METALICA"

.o.o.o.o.

M E M O R I A D E S C R I P T I V A

El presente Modelo se refiere, conforme su enunciado indica, a un dispositivo para la fijación de perfiles, perfeccionado en sus características de diseño y montaje, el cual cumple el fin para el que, específicamente, ha sido concebido

5. con una seguridad y eficacia máximas.

Esencialmente, el Modelo, aporta una solución efectiva al problema que plantea la sujeción oculta de junquillos metálicos de estructuración laminar, al determinar un adosamiento por presión elástica de estos sobre sus respectivas bases de fijación.

10.

El Modelo se concreta a crear un perfil especial de sección tubular cuadrada con preferencia, pero no exclusivamente, un junquillo de aplicación en carpintería metálica que, por uno de sus planos presenta, sin solución de continuidad, una abertura longitudinal, para la adaptación del perfil en -

15.

143257



5. forma corrediza al espárrago de, por lo menos, un tornillo - que enlaza mecánicamente con otra parte de la construcción de tal manera que la cabeza de dicho tornillo quede situada en el interior del perfil o junquillo a sujetar para que al apretar dicho tornillo la base inferior de su cabeza se apriete enérgicamente contra los planos internos de la pared abierta del citado junquillo reteniendolo contra otra parte de la construcción.

10. La característica esencial, nueva, que constituye el objeto del Modelo, consiste en dotar longitudinalmente a los bordes de la ranura prevista en el junquillo, de sendas alas rebatidas hacia el interior del perfil, estando desviadas estas alas, en sentido divergente para que puede adaptarse sobre ellas la base inferior, cónica, de un tornillo, de tal forma -
15. que al ser éste apretado actúe sobre dichas alas obligandolas a flexar y a mantenerlas con cierta tensión para presionar sobre la base cónica de la cabeza del tornillo traccionando su espárrago.

20. Mediante esta especial disposición se consigue prácticamente la inmovilización del tornillo en su acoplamiento asegurando la permanente estabilidad del junquillo en la posición de montaje elegida.

25. Una vez se haya comprendido con mayor claridad el conjunto del Modelo, otros detalles y características del mismo se irán poniendo de manifiesto en el transcurso de la descripción que se da a continuación, en la que se exponen los detalles más particulares del Modelo, como, asimismo, de los medios que para su puesta en practica pueden emplearse. Estos detalles se dan a título de ejemplo, haciendo referencia a un caso posible de realización practica, pero el Modelo no queda limitado, exactamen-
30.

143257

20



te, a los detalles que aquí se exponen, debiendo ser conside
rada, por tanto, esta descripción, desde un punto de vista -
ilustrativo y sin limitaciones de ninguna clase.

Una idea más amplia de la invención la proporciona
5. la descripción siguiente, en la que se hace referencia a la
lámina de dibujo ilustrativo que a esta memoria se acompaña, y
en la que de manera un tanto esquemática y exclusivamente por
via de ejemplo, se representan los detalles preferidos por el
invento.

10. En estos dibujos se usan marcas de referencia seme
jantes, para indicar piezas, conjuntos o partes, que se co
rresponden en las distintas vistas presentadas, cuyas pie
zas, detalle y organización se definen de una manera especí
fica en el transcurso de esta memoria y después, se concretan
15. en las notas reivindicatorias finales.

En dichos dibujos:

La figura 1ª es una vista en sección transversal -
del conjunto formado por un junquillo del tipo propuesto por
el modelo, por el tornillo y por otro elemento de la construc
20. ción, por ejemplo una placa. Se aprecia claramente en este
dibujo que de acuerdo con el caso práctico propuesto se em
plea un tornillo convencional cuya cabeza tiene su base infe
rior en forma de cono invertido que se aplica sobre las alas
longitudinales desviadas, inclinadas que parten de los bordes
25. de la ranura del junquillo. En la comentada figura 1ª, el tor
nillo no está apretado y tiene su cabeza separada de las cita
das alas.

La figura 2ª es una vista semejante a la figura 1ª,
mostrando el tornillo en la posición de máximo apriete. Se ob
30. serva como la base cónica del tornillo comprime las alas in-

143257

- 4 -



teriores inclinadas del junquillo.

La figura 3ª es un detalle ampliado de la cabeza del tornillo y de las alas inclinadas del perfil antes de ocupar aquel la posición de máximo apriete.

5. La figura 4ª corresponde a un caso particular de montaje del perfil propuesto en el cual, el tornillo se adapta directamente sobre una placa.

- Comentando estos dibujos se hace la aclaración de que, con el nº -1- se indica el perfil especial que ha sido concebido, con preferencia, pero no exclusivamente, para constituir un junquillo. Posee, en uno de sus planos -2-, una ranura longitudinal, -3- capaz, para permitir el paso del espárrago -4- de un tornillo. Los bordes de esta ranura -3-, están desviados hacia el interior -5- del perfil -1- formando las solapas divergentes -6- y -7- sobre las que toma apoyo la base inferior cónica -8- de la cabeza del tornillo.
10. 15.

- Cuando dicho tornillo es apretado merced a la tuerca -9- (Figuras 1ª y 2ª) o bien roscando directamente sobre otro elemento de la construcción, por ejemplo sobre la placa -10- (Figura 4ª) la cabeza del tornillo presiona enérgicamente sobre las solapas desviadas divergentes -6- y -7- del junquillo -1- obligandolas a flexar y manteniendolas en tensión lo que asegura la inmovilización del tornillo en la posición correcta de montaje, según se representa en la figura 2ª.
- 20.

- El nº -11- indica la parte de la construcción en la que se aplica el junquillo -1- que puede ser una placa o bien otra pieza con el perfil adecuado para la construcción elegida.
- 25.

- Se comprenderá fácilmente, después de observar los dibujos y la descripción precedente que la actual concepción
- 30.

143257



- 5 -

proporciona una construcción sencilla y efectiva, susceptible de poder ser llevado a la práctica con gran facilidad, asegurando la obtención de una manufactura relativamente barata.

5. Este detalle de economía adquiere gran importancia si se considera en los términos de una producción en escala, ya que es evidente, que el mercado puede absorber en cantidades muy considerables del objeto que constituye la inmersión y cualquier pequeño ahorro, logrado mediante la aportación de ciertas mejoras durante su fabricación, puede adquirir elevadas proporciones.

10. Se reitera, que el objeto que constituye el actual Modelo serán susceptibles de introducirse todas aquellas modificaciones de detalle que las circunstancias y la práctica pudieran aconsejar, siempre y cuando que, con las variantes que se introduzcan no se cambie, altere o modifique la esencialidad del objeto descrito.

NOTA :

15. Se declara como de propiedad y novedad para todo el territorio español el contenido de las siguientes

REIVINDICACIONES :

20. 1ª.- Un perfil con medios de retención para carpintería metálica, del tipo constituido por un cuerpo de sección tubular con una abertura longitudinal en uno de sus planos -
25. caracterizado porque los bordes longitudinales que delimitan dicha abertura, están desviados hacia el interior del perfil formando sendas solapas orientadas en sentidos divergentes para constituir entre ambas un lecho sobre el que toma asiento un tornillo cuya cabeza tiene cónica por lo menos, la
30. base inferior mientras que el espárrago de dicho tornillo se

143257



- 6 -

bresale del perfil por la abertura longitudinal que este tiene practicada para enlazar mecánicamente con otros elementos de la construcción sobre los que retiene el citado perfil.

5. 2ª.- Un perfil con medios de retención para carpintería metálica, caracterizado porque el tornillo que retiene el perfil, de acuerdo con la nota 1ª, en su posición de máximo apriete origina la flexión de las alas del perfil manteniéndolas en tensión para asegurar la inmovilización del citado tornillo.

10. 3ª.- "UN PERFIL CON MEDIOS DE RETENCION PARA CARPINTERIA METÁLICA".

Todo ello, conforme se describe y reivindica en la presente memoria que consta de SEIS hojas, escritas a máquina por una sola de sus caras y dibujos que la ilustran.

Madrid, 20 de noviembre 1.968

E. GONZALEZ YACAS
P. P.

143257

D. ANTONIO GOMEZ GARCIA

HOJA UNICA

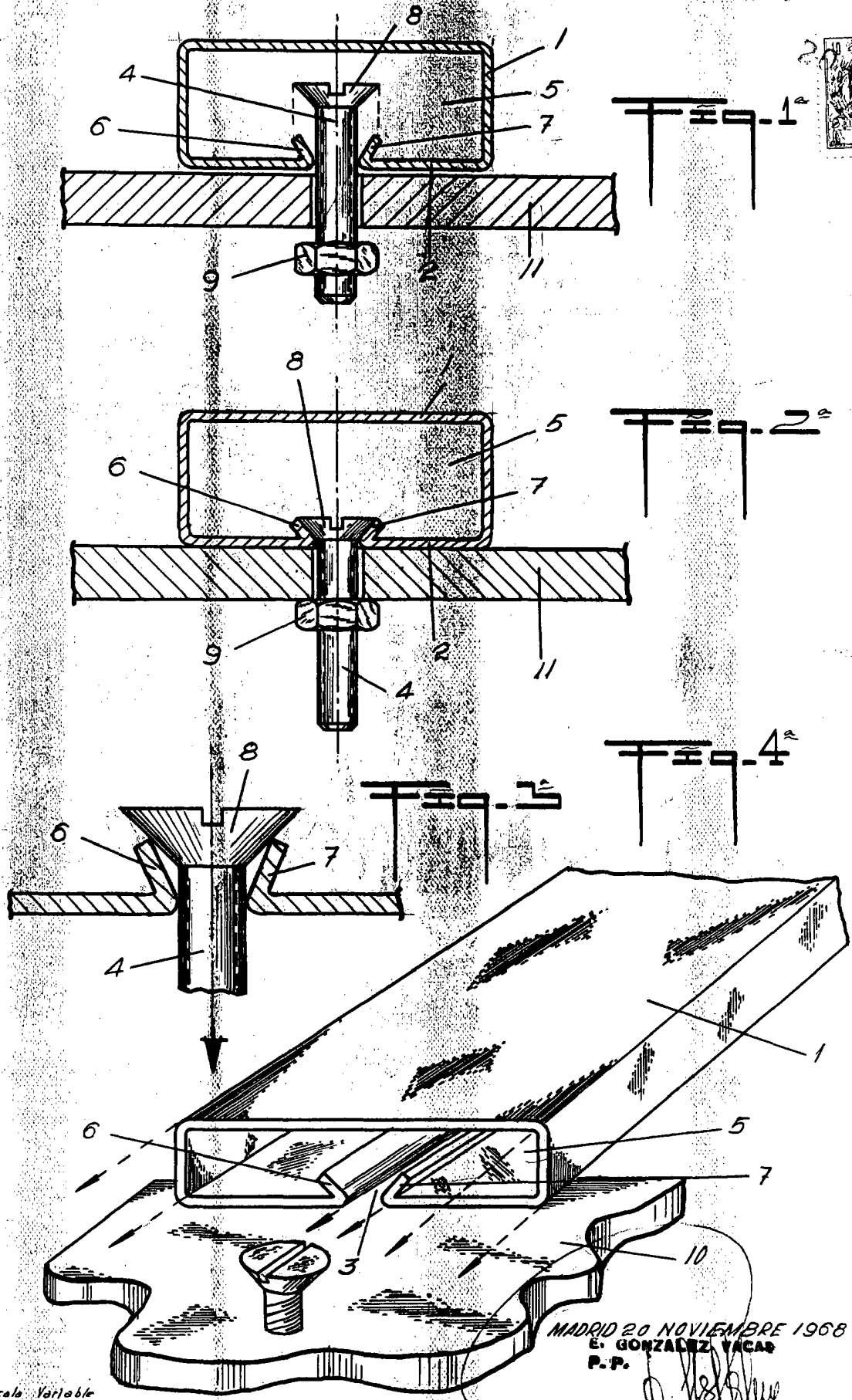

Escala Variable

MADRID 20 NOVIEMBRE 1968
E. GONZALEZ YACAR
P.P.

[Handwritten signature]