

143114

143114

13 NOV. 1938



MODELO DE UTILIDAD  
=====

por VEINTE años

cuyo privilegio se solicita para España,  
sus territorios y plazas de soberanía,  
a favor de:

PERPETUUM-EBNER ESPAÑOLA, S.A.

entidad de nacionalidad española, domici-  
liada en Barcelona, calle Padilla, núm.  
327, relativo a:

"EQUIPO AMPLIFICADOR PARA VENTA DE DISCOS"

=====

143114



MEMORIA DESCRIPTIVA

La presente invención se refiere, tal como indica su enunciado, a un equipo amplificador para venta de discos que, constituyendo una unidad autónoma, es acoplable en un número indefinido de unidades a un estante, o estantes, de venta para prueba de discos por parte del público. - - - - -

A fin de que el público pueda efectuar la selección y las pruebas de calidad de los discos que piensa adquirir, modernamente se ha impuesto en la mayoría de establecimientos de venta la costumbre de disponer uno o varios tocadiscos con sus correspondientes amplificadores a disposición del público para efectuar tales pruebas, disponiendo, además, a fin de que se puedan realizar pruebas simultáneas por parte de distintos clientes sin interferencias acústicas, de uno o más auriculares por tocadiscos a fin de que el disco sólo sea audible previa aplicación del auricular al oído. Dado que el tocadiscos debe quedar situado hacia el interior del estante, es decir hacia el lado en que se sitúa el vendedor, y hacia este mismo lado quedan situados los mandos del amplificador, el cliente se ve precisado a requerir la presencia del vendedor dándole instrucciones sobre volumen, tono, balance, etc., hasta alcanzar las características de audición deseadas, las cuales, por lo subjetivas, no siempre se alcanzan plenamente dado que la audición corresponde a una persona y los mandos son manejados por otra, según instrucciones de aquélla. - - - - -

A fin de eliminar los citados inconvenientes se ha desarro-

143114



llado con resultados enteramente satisfactorios el equipo amplificador de invención mediante el cual se posibilita la actuación sobre los mandos del amplificador por parte del propio cliente en audición. - - - - -

5. Por otra parte, los equipos actuales son poco compactos y requieren una instalación de cableado complicado, especialmente cuando son varios los amplificadores dispuestos. - - -

10. Esencialmente se caracteriza el equipo de invención por comprender un amplificador alojado en una caja, preferentemente paralelepípedica, cuya cara superior se extiende superando las dimensiones de su opuesta, manteniendo optativamente la forma en planta rectangular. De dicha cara superior emergen verticalmente los mandos del amplificador y constituyéndola, por lo tanto, en tablero de mando, que comprende, además, dos orificios con sendos soportes para dos auriculares conectados al referido amplificador, mediante sendos cordones, constituyéndose dicho tablero de mando en base de suspensión del equipo de invención, alojable en el hueco del estante de venta sobre el que apoya la parte sobresaliente de dicho tablero de mando. - - - - -

20. Naturalmente, las características de la invención admiten variantes, aparte de su forma, que no afectan a su esencialidad, tales como la existencia de un conmutador para conectar el amplificador a un equipo de altavoces; la conexión a la alimentación mediante interruptor; jacks de acoplamiento, etc.; la alimentación por pilas o acumuladores; la conexión de los auriculares al amplificador por jacks de acoplamiento; conexión auxiliar para un segundo juego de auriculares, etc. - - - - -

143114



Para facilitar la comprensión de cuanto se ha expuesto, dando a conocer simultáneamente diversos detalles de orden constructivo, seguidamente se hace referencia a la lámina de dibujos que acompaña a la presente memoria, en la que se

5. expone un ejemplo de realización entre los muchos que podrían describirse, por cuyo motivo, dado su fin meramente ilustrativo, debe considerarse como desprovista de todo carácter limitativo respecto al alcance de la protección legal que se recaba. En los dibujos: - - - - -

10. Figura 1, representa una vista frontal en alzado del equipo que se describirá como ejemplo. - - - - -

Figura 2, representa una vista en perspectiva del mismo equipo de la figura anterior, alojado en el respectivo hueco del estante de venta, a tal fin representado parcialmente

15. seccionado y en líneas de trazos. - - - - -

En las referidas figuras pueden observarse la caja paralelepípedica 1, el tablero de mando 2, los mandos del amplificador 3, dos auriculares 4, sus conexiones al amplificador 5, el conmutador para conexión al equipo de altavoces 6, el interruptor para conexión a la red de alimentación 7 y el estante en el que monta el descrito equipo 8. - - - - -

20. En el ejemplo que se describe existen dos auriculares 4 que posibilitan la escucha por parte de un cliente de discos estereofónicos, si tal permite el amplificador alojado en el interior del recinto 1, o bien la escucha por parte de dos clientes de un mismo disco si se trata de discos monoaurales. 25. Por otra parte, para la escucha simultánea de discos estereofónicos por dos clientes se prevé la existencia de otras dos tomas 9 para la conexión de sendos auriculares, no represen-

143114

13 NOV.



5. tados en las figuras. Ambos auriculares 4 se prevén conectados al amplificador alojado en el interior del recinto 1 mediante sendos jacks 10, u otros, y conexiones arrolladas en espiral 5, estando apoyados en los soportes 11 del tablero de mando 2 de los cuales son extraíbles para la escucha, pasando los referidos conductores 5 a través de los orificios de los respectivos soportes 11. - - - - -

10. El conjunto se monta en un hueco del estante de venta 8 sobre el que se apoya, o se aloja en un rebaje al efecto, el tablero de mando 2. Quedando situado en el lado C de la figura 2 el cliente y en el lado V el vendedor puede constatarse como el cliente tendrá tan fácil acceso a los auriculares 4 como a los mandos 3 del amplificador, tal como se pretendía, y que en el ejemplo se han representado en número de cuatro por considerar se trata de un aplificador estereofónico que, además del control de volumen, agudos y graves contiene un cuarto mando de balance entre ambos auriculares 4. - - - - -

20. Sobre el estante de venta 8 pueden disponerse múltiples equipos como el descrito, conectables uno, o cada uno de ellos independientemente, a un equipo de altavoces mediante el ya citado conmutador 6. - - - - -

25. Evidentemente se comprende que el equipo objeto de la invención presenta grandes ventajas en cuanto a su instalación en los estantes de venta, eludiendo los engorrosos cableados y conexiones obligados en los equipos tradicionales. - - - - -

Habiendo descrito suficientemente las características,

143114



13 NOV

ventajas y utilidad del equipo amplificador para venta de discos según invención debe hacerse constar, en resumen, que en el mismo podrán introducirse cuantas variantes de detalle la experiencia y la práctica puedan aconsejar en todas aquellas cuestiones que no afecten a su esencialidad, que es la que se concreta en la primera de las reivindicaciones que siguen.

N O T A

Se declaran de novedad, utilidad y propiedad para España sus territorios y plazas de soberanía, las siguientes: - - - -

10.

R E I V I N D I C A C I O N E S

1.- Equipo amplificador para venta de discos, caracterizado por comprender una caja en cuyo interior se aloja el amplificador, cuya cara superior se extiende, constituyendo un tablero de soporte del equipo, del que emergen los mandos del amplificador y dispone de dos orificios con sendos soportes para el alojamiento de otros tantos auriculares conectados al amplificador, alojándose el equipo en el hueco de un estante, sobre el que apoya la citada cara superior. - - - - -

15.

2.- "EQUIPO AMPLIFICADOR PARA VENTA DE DISCOS". - - - -

20.

Todo ello conforme se describe y reivindica en la presente memoria que consta de seis hojas, foliadas y mecanografiadas por una sola de sus caras, y de dos figuras que la ilustran.

MADRID, 13 NOV. 1968

P. A. M. CURELL SUÑOL



FIG. 1

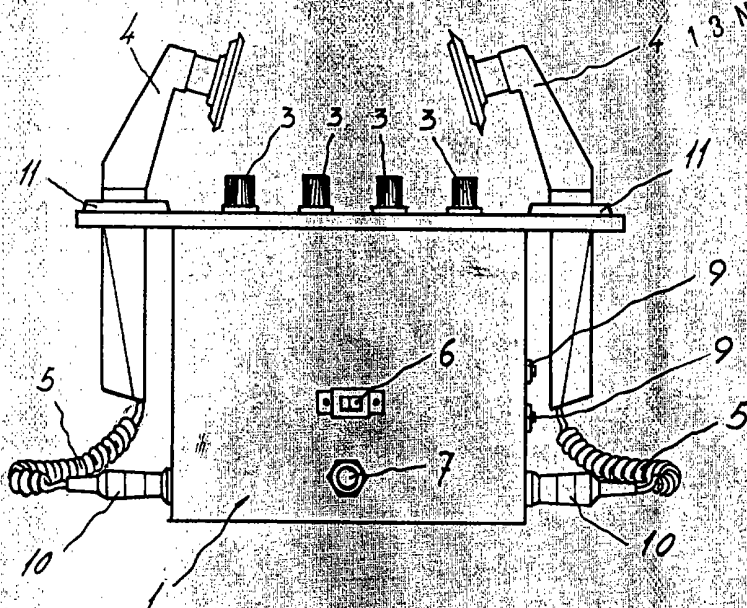
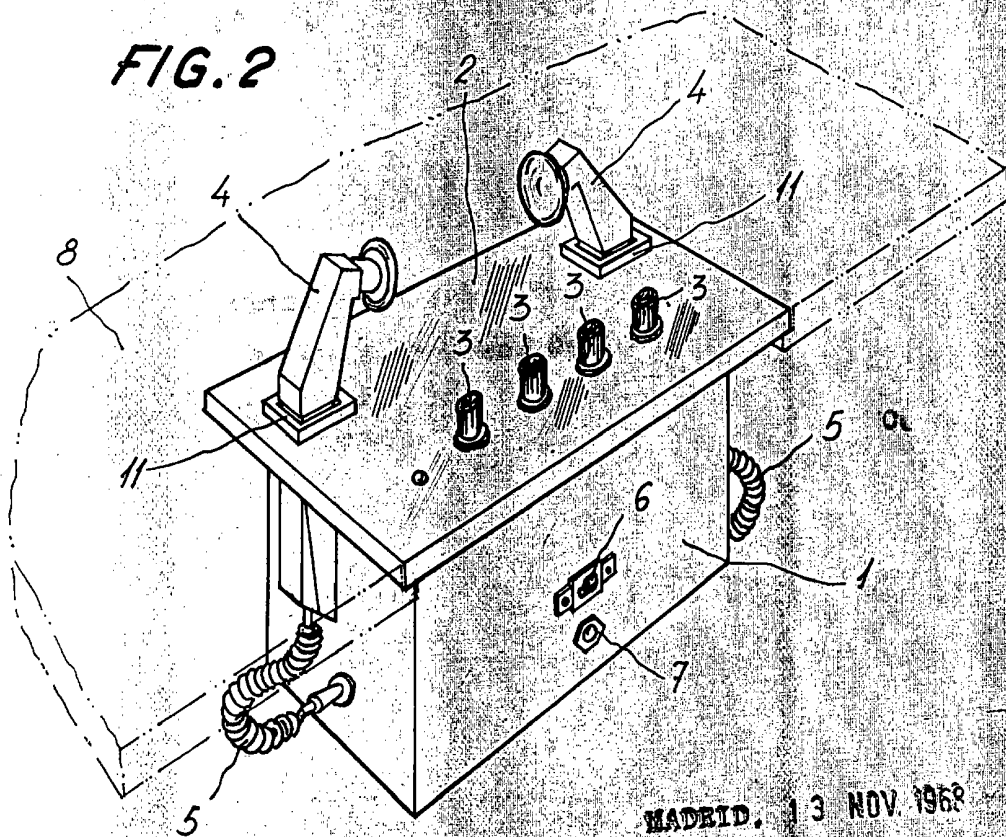

FIG. 2



MADRID, 13 NOV. 1962

P. A. M. CURELL SUÑOL