

1958



19 NOV 1958

1958

MEMORIA DESCRIPTIVA.

MODELO DE UTILIDAD.

PAIS : ESPAÑA.

DURACION : 20 AÑOS.

OBJETO : "UN DISPOSITIVO PORTA-ESQUIES EXTENSIBLE".

A nombre de : DON GIOVANNI MORRA.

Residente en : TORINO (Italia), Via Andorno Micca, 28.

Nacionalidad : ITALIANA.

(M. U. 1.958, A-R).



les y en la cual se hace deslizar con rozamiento.

Según otra particularidad del invento los elementos laterales en correspondencia con el gancho dispuesto sobre las guías verticales tienen en la pared superior un agujero para el paso de un macho extraíble de la estampa de formación.

Estos y otros detalles resultarán de los dibujos adjuntos y de la descripción que sigue, descripción y dibujos que se dan sólo a simple título de ejemplo no limitativo.

La figura 1, representa en sección la reproducción del techo de un vehículo con un porta esquíes de acuerdo con el invento fijado sobre los dos canales laterales.

La figura 2, representa a mayor escala, en sección parcial, uno de los dos elementos laterales con el travesaño de unión al otro elemento.

Con referencia a dichos dibujos: con 1 se indica el techo del autovehículo, con 2 los canales laterales, con 3 y 4 los dos elementos laterales, con 5 el travesaño de unión.

El elemento 3, como el elemento 4, tiene un ánima 6 perfilada en G, metálica, para dar refuerzo y rigidez, plegada en un extremo, revestida con material plástico 7. En la parte inferior del revestimiento 7 están dispuestos los puentes 8 reforzadores y que sirven para la guía del travesaño 5 de unión.

Con 9 y 10 se han indicado las guías verticales que constituyen el par para el alojamiento de los esquíes.

Con 11 se ha indicado el tensor de material elástico con los terminales de argolla 12 y 13 para el bloqueo de los esquíes sobre las guías 9 y 10.



La guía 9 tiene sobre la cara exterior un pico de gancho 14 con la abertura 15 vuelta hacia abajo enfrentada a un agujero 16 para el paso del macho extraíble de la estampa de formación para recubrir con material plástico el ánima 6.

En la guía 9 la abertura 15 del gancho está próxima a la pared superior del elemento lateral para bloquear el anillo 12 del tirante 11, mientras que en la guía 10 dicha abertura está más separada para permitir el enganche y el desenganche del anillo 13; con 17 se ha indicado una prolongación del tensor 11 para poderlo coger con los dedos. Con 18 se ha indicado la unión ajustable de tipo conocido para fijar el porta-esquíes a los canales laterales 2.

Naturalmente, podrán introducirse diversas modificaciones en el porta-esquíes arriba descrito e ilustrado. Por ejemplo, el tirante podrá ser sustituido por un tipo diverso, variarse el tipo de unión al vehículo, el travesaño podrá revestirse de plástico, etc., sin salirse del ámbito del invento.

75.- REIVINDICACIONES.

1ª.- Un dispositivo porta-esquíes extensible, caracterizado porque está constituido por dos elementos laterales con sección en G de material plástico preferiblemente semi-rígido que envuelve a un ánima metálica para dar fuerza y rigidez, teniendo dichos dos elementos un extremo plegado en escuadra sobre los cuales está aplicada de manera ajustable la unión de fijación al canal del techo del vehículo y tienen salientes por pares, guías verticales para el alojamiento de las tablas de los esquíes, estando dichas guías provistas sobre el lado exterior de ganchos para la

19 NOV 1968

fijación de los anillos del tensor elástico de bloqueo de los esquies, estando los dos elementos laterales provistos inferiormente de puentes que unen las alas de refuerzo y para la guía del travesaño de los dos elementos laterales en los cuales es hecho correr con rozamiento.

2a.- Un dispositivo según la reivindicación 1a, caracterizado porque los elementos laterales tienen en correspondencia con los ganchos de las guías un agujero para el paso del macho de la estampa de formación.

95.- 3a.- Un dispositivo según las reivindicaciones precedentes, caracterizado porque uno de los ganchos tiene un paso restringido para la argolla del tirante y el otro gancho tiene un espacio grande para el paso de la otra argolla.

4a.- "UN DISPOSITIVO PORTA-ESQUIES EXTENSIBLE".

Madrid, 19 NOV. 1968

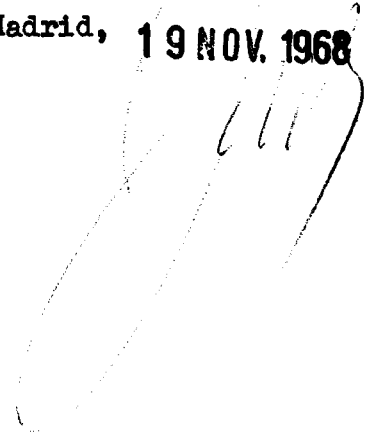



FIG. 2

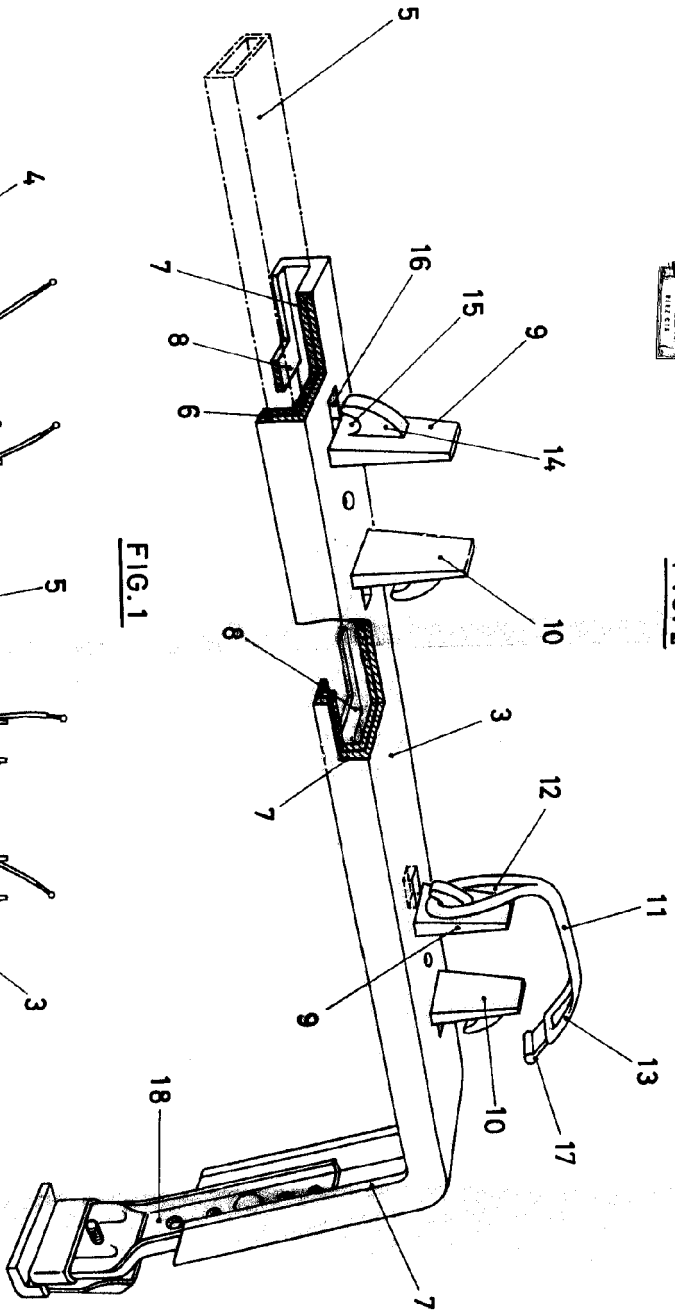
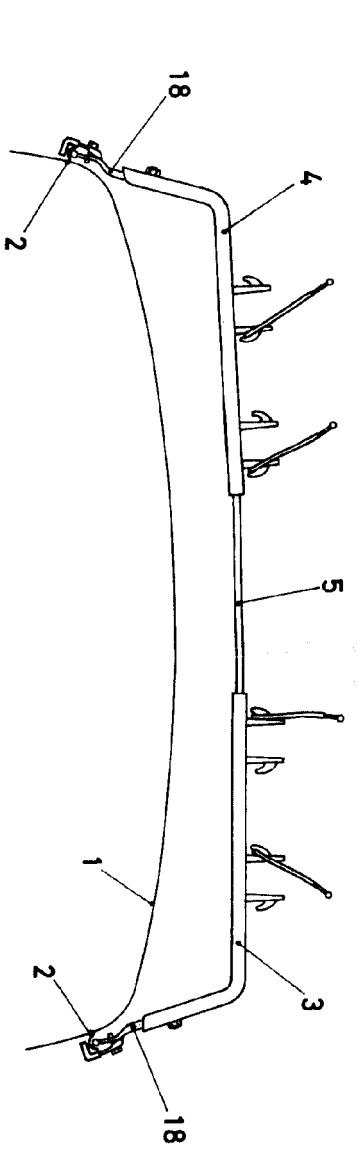

FIG. 1



MADRID, P.A. - 2

Handwritten signature or initials.