



143,104

143104

M O D E L O
D E
U T I L I D A D

a favor de Don José ANDRÉS IVARS., de nacionalidad española, residente en Sardanyola (Barcelona), calle Castillo, 34, por "MONTURA PARA UTENSILIOS DE CUARTOS DE ASEO".

- . -

MEMORIA DESCRIPTIVA

5. El presente modelo se refiere a una montura para utensilios de cuartos de aseo, consistente en dos elementos complementarios uno de los cuales se fija directamente a la pared por medio de tornillos de fijación, al tiempo que el restante elemento se adapta al interior cubriéndolo.

10. Esta operación está determinada por la existencia en una de las piezas de las aletas salientes y en la otra de resaltos que se acoplan tras una de las aletas y de un tornillo prisionero que se acopla con la aleta res-



tante.

5. La pieza de cubrición comporta además diversas particularidades determinativas de la fijación respecto al conjunto, de un órgano funcional que puede consistir en un soporte de finalidad diversa, como una jabonera o cualquier otro elemento idóneo.

10. Las ventajas inherentes a la montura en cuestión se circunscriben a su multiplicidad de usos así como el hecho de ocultar por completo a los elementos de fijación respecto del muro o tabique lo cual comporta un acabado de mejor apariencia.

15. Los dibujos adjuntos muestran, a título de ejemplo no limitativo del alcance del actual modelo, una forma preferida de llevarlo a la práctica, en representaciones esquemáticas.

20. En dichos dibujos: La figura 1 representa una sección longitudinal de la montura en cuestión, ilustrativa de la posición relativa estable referente a los elementos constitutivos de la misma; al tiempo que la figura 2 muestra un despiece en perspectiva, referido a la totalidad de las piezas implicadas en el montaje de la referida montura.

25. En las antedichas representaciones se pone de manifiesto la existencia de la pieza -1- de anclaje sobre la pared, constituida por un elemento plano, con alas -2- y -3- dobladas oblicuamente hacia un mismo lado, figurando además, una amplia ventana estructural -4- para elementos que puedan ser necesarios en ciertos casos, así como



diversos orificios -5- para los medios de fijación.

Por lo que respecta a la pieza complementaria -6- adopta configuración cóncava con accidentes internos en sus aristas transversales, de las cuales, las superiores -7- se disponen configurados en bisel al tiempo que la expansión inferior -8- comporta un orificio para el paso del tornillo -9-.

5. En posición centrada y por la cara interna de la mencionada pieza complementaria aparece un resalte -10- con orificios -11- para el anclaje de un elemento funcional de naturaleza optativa, que en el caso presente se ancla mediante tornillos -12- estando constituido por un soporte -13- inmovilizable por medio de tuercas -14-.

10. Tal soporte, por ejemplo para un toallero, se asocia con otro similar, entre los que se fija la correspondiente barra por medio de cavidades -15-.

De conformidad con las precedentes enumeraciones, la secuencia ordenada de operaciones que culminan en la disposición práctica de la montura para utensilios de cuartos de aseo, se inicia con la adaptación del elemento laminar -1- a la pared, lo cual se lleva a efecto por medio de tornillos que se incluyen por los orificios -5-.

20. Seguidamente, se procede a la adaptación mutua de las piezas -6- y -13- con el concurso de los medios ya especificados, restando únicamente el montaje final, que se consigue acoplado entre sí las piezas -1- y -6- de manera que el ala -2- de aquélla sea sujeta por las expansiones biseladas -7- de la segunda.

25.

140104



5. Tal operación ya mantiene un equilibrio relativo requiriéndose para constituir un anclaje suficientemente rígido, que el tornillo -9- atraviese el orificio del núcleo -8- inmovilizando el sistema por el anclaje de tal tornillo sobre el ala -3- del elemento -1-.

10. Como se desprende de cuanto antecede, la referida montura presupone un montaje rápido y sencillo incorporando las distintas particularidades ventajosas ya especificadas que le confieren una plena y eficiente operatividad.

15. Serán independientes del alcance del presente modelo de utilidad, los detalles constructivos y demás características que no alteren su esencialidad, utilizados en su puesta en práctica, por quedar todo ello comprendido dentro del espíritu de las siguientes reivindicaciones.

- . -

N O T A

Se reivindica como objeto del presente modelo de utilidad :

20. 1. Montura para utensilios de cuartos de aseo, caracterizada por estar constituida por dos elementos complementarios uno de los cuales es de configuración laminar y presenta dos alas opuestas y salientes oblicuamente hacia un mismo lado así como orificios para paso de los medios de inserción de tal pieza a la pared, al tiempo que

143 104



el restante elemento es de configuración cóncava, superponible sobre el anterior en posición estable a causa de la adecuada acomodación relativa determinada por la existencia de resaltes internos de la pieza cóncava, en correspondencia con las alas de la precitada pieza laminar y de un tornillo de presión que se acopla contra la otra aleta.

5.

2. Montura para utensilios de cuartos de aseo, según la reivindicación anterior, caracterizada porque el elemento cóncavo incorpora medios para la estabilización posicional de un tercer elemento dependiente del uso del dispositivo.

10.

3. Montura para utensilios de cuartos de aseo.

La presente memoria consta de cinco hojas foliadas escritas a máquina por una sola cara.

Barcelona, 30 de octubre de 1.968

José ANDRÉS IVARS

p.a.

A large, stylized handwritten signature in black ink, written over the typed name and initials. The signature is enclosed within a large, irregular oval shape drawn with the same ink.

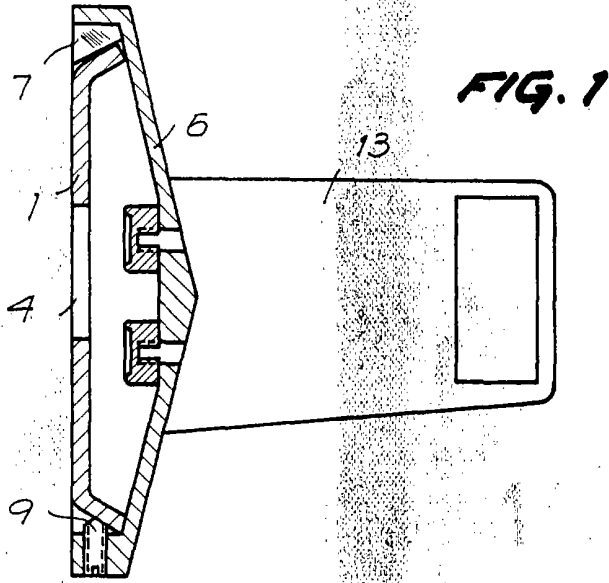

FIG. 1

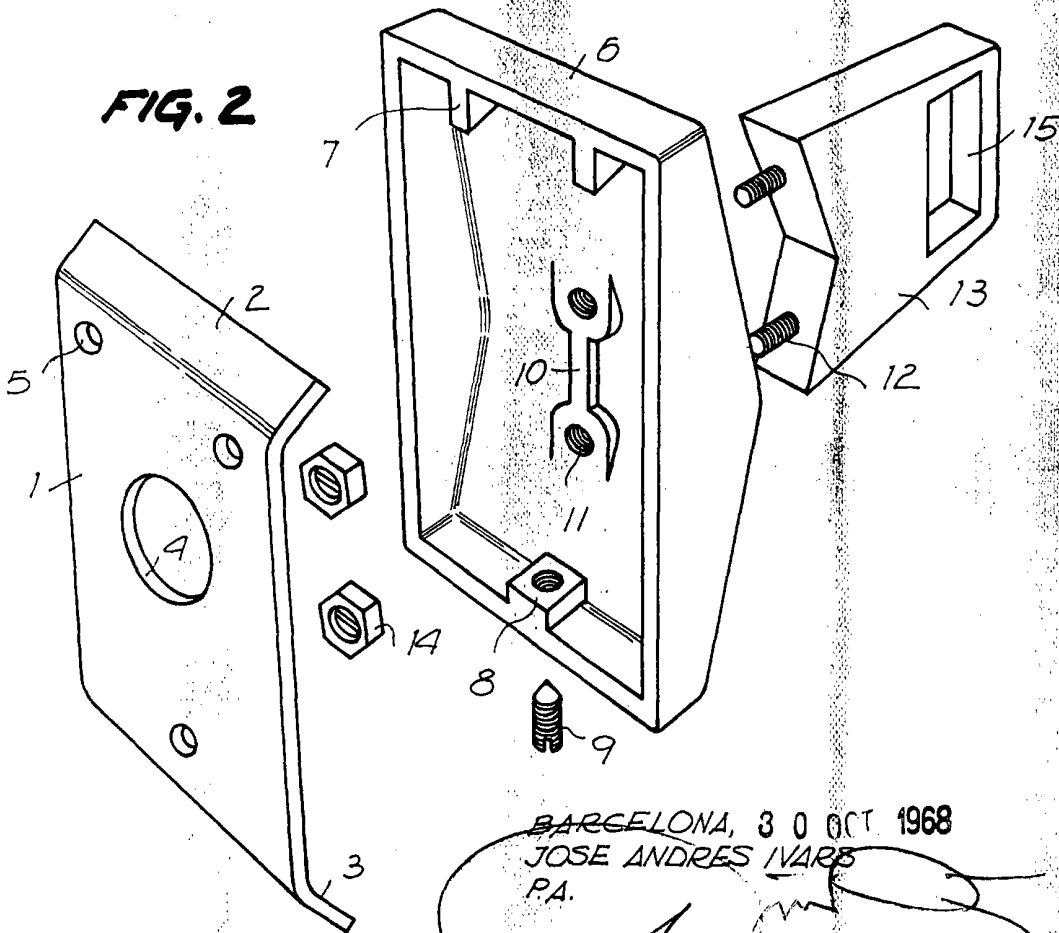

FIG. 2

BARCELONA, 30 OCT 1968

JOSE ANDRES IVARS
P.A.

16543/1