

143033

29



M O D E L O  
D E  
U T I L I D A D

a favor de Don Fernando OLIVERÓ DOMÉNECH, de nacionalidad española, residente en Barcelona, calle Muntaner, 272, por "PORTAOBJETOS CONSOLA PARA VEHÍCULOS".

- . -

MEMORIA DESCRIPTIVA

La presente invención se refiere a un portaobjetos consola para vehículos.

5. La multitud de objetos que suelen llevarse en el interior del vehículo, relacionados con la limpieza, con la marcha del mismo, y con los pasajeros, hace que las bandejas y guanteras de que está provisto usualmente, no sean suficientes para contenerlos con un cierto orden.

10. Por otra parte existen algunos estantes suplementarios para guardar objetos, pero son totalmente descu-



biertos y no quedan debidamente acondicionados.

Para solventar las deficiencias expuestas, se ha ideado el portaobjetos consola objeto de la invención, caracterizado porque comprende una caja provista de tapa

5. abatible, con medios de fijación sobre el túnel de la carrocería, dotada de un compartimento interno en el que se halla alojada la palanca del cambio de marchas, la cual sobresale por una abertura frontal de la caja, siendo ésta y el compartimento de dimensiones holgadas para permitir todos los movimientos de la palanca.
- 10.

Sobre una de las caras de la caja aparece un panel en el que están montados mandos diversos para el accionamiento de otros tantos interruptores relacionados con la instalación eléctrica del vehículo.

15. Para la mejor comprensión de cuanto queda descrito en la presente memoria, se acompaña un dibujo en el que, tan sólo a título de ejemplo, se representa un caso práctico de realización del objeto de la invención.

20. En dichos dibujo, la figura 1 es una vista en alzado lateral seccionado de la caja y la figura 2 es una vista en perspectiva con la tapa abierta.

25. El portaobjetos consola para vehículos descrito, consta en el aludido dibujo de una caja -1- dotada de un compartimento -2- en el que se halla alojada la palanca -3- del cambio de marchas del vehículo. El compartimento presenta una abertura -4- al exterior, por la que sale la palanca. Tanto el compartimento como la abertura son lo suficientemente holgados para que la

117073

29



palanca pueda maniobrar sin dificultad.

5. El compartimento contiguo al descrito, forma el portaobjetos propiamente dicho, y está dotado de una tapa abatible -5-, de forma que los objetos -6- que están contenidos en su interior, quedan perfectamente acondicionados y ocultos.

10. Sobre la cara superior de la caja, en la zona correspondiente al compartimento -2-, está montado un panel en el cual se hallan situados interruptores -6- accionables cómodamente por el conductor, correspondientes a la instalación eléctrica del vehículo.

15. Tales interruptores pueden formar parte de la instalación que ya lleva el vehículo de origen, o bien de accesorios eléctricos colocados con posterioridad, como son: faros antiniebla, bocina de carretera, ventilador, etc. De esta forma no es preciso modificar el tablero del vehículo cuando se instala un aparato eléctrico con mando de interruptor.

20. La caja está dotada de medios apropiados para su fijación sobre el túnel central -7- del piso del vehículo,

25. Serán independientes del objeto de la invención, los materiales empleados en la construcción de los distintos elementos que la integran, formas y dimensiones de los mismos y cuantos detalles accesorios puedan presentarse, siempre y cuando no afecten a su esencialidad.

173033

29



N O T A

Se reivindica como objeto del presente modelo de utilidad :

5. 1. Portaobjetos consola para vehículos, caracterizado esencialmente por el hecho de que comprende una caja provista de tapa abatible, con medios para su fijación sobre el túnel central de la carrocería, dotada de un compartimento interno en el que se halla alojada la palanca del cambio de marchas, la cual sobresale por una abertura de la cara frontal de la caja, siendo ésta y el compartimento de dimensiones holgadas para permitir todos los movimientos de la palanca.

10. 2. Portaobjetos consola para vehículos, según la reivindicación 1, caracterizado esencialmente por el hecho de que sobre una de sus caras aparece un panel en el que están montados mandos diversos para el accionamiento de otros tantos interruptores relacionados con la instalación eléctrica del vehículo.

15. 3. Portaobjetos consola para vehículos.

Todo ello según queda escrito y reivindicado

143033



en la presente memoria descriptiva que consta de  
cinco hojas foliadas escritas por una sola cara.

Barcelona, 29 de octubre de 1.968

Fernando OLIVERÓ DOMÉNECH

p.a.

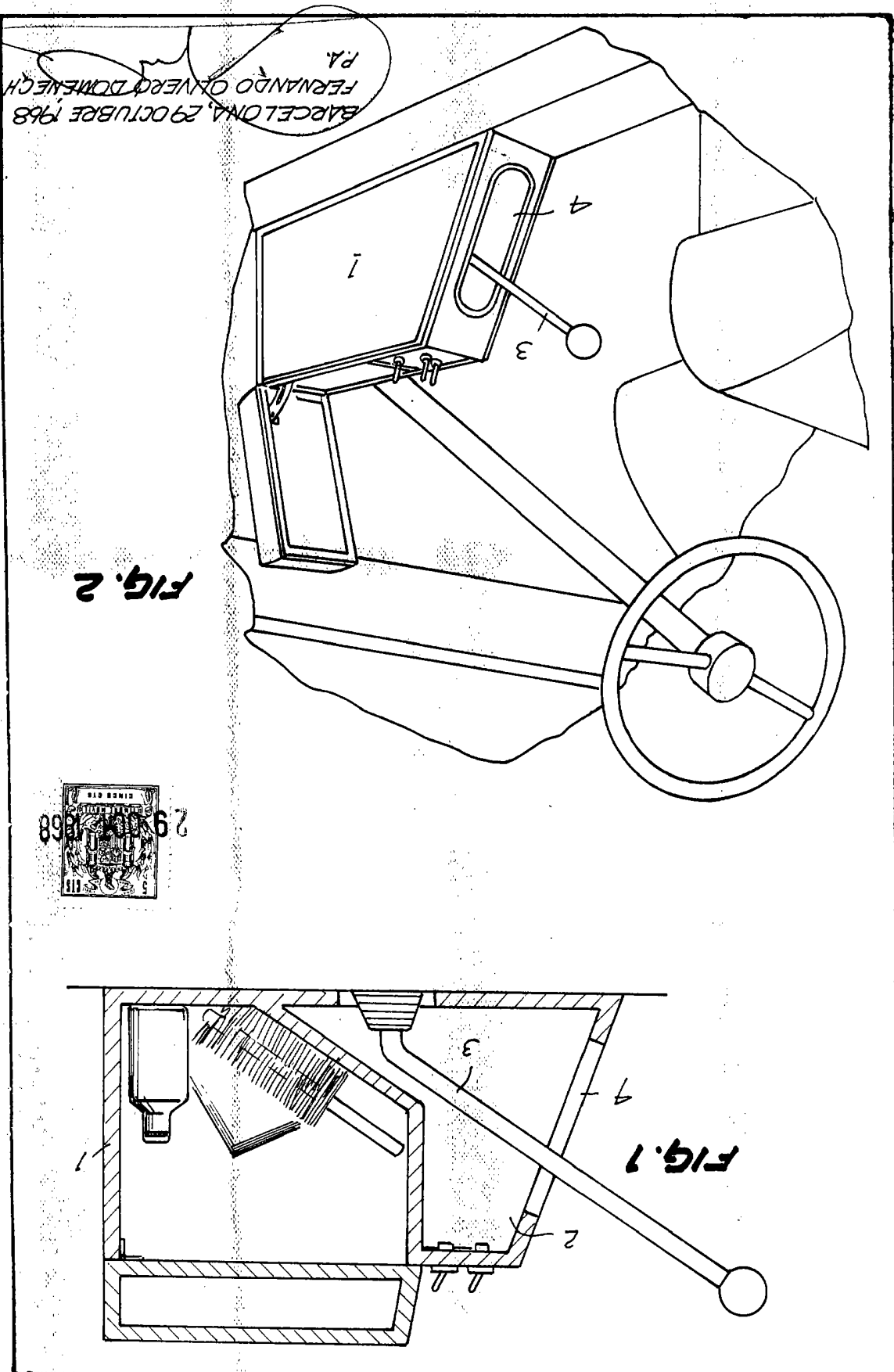

BARCELONA, 29 OCTUBRE 1968  
 P.A.  
 FERNANDO OLIVERO DOMENECH

FIG. 2



FIG. 1

D. FERNANDO OLIVERO DOMENECH  
 HOJA ÚNICA

16750/1