



142981

M O D E L O
D E
U T I L I D A D

a favor de Don Enrique ZAPATER GALCERÁ, de nacionalidad española, residente en Barcelona, calle Pujadas, 56, por "CAJA PARA ELECTRÓFONOS".

- . -

MEMORIA DESCRIPTIVA

La presente invención se refiere a una caja para electrófonos que reúne ciertas ventajas sobre las conocidas.

5. En efecto, es usual el disponer los altavoces de esta clase de aparatos en la tapa o tapas de la maleta o caja portátil que los contiene, lo cual, si bien da lugar a soluciones extremadamente prácticas desde el punto de vista de la manejabilidad del aparato, este último no siempre está de acuerdo con los cánones en uso sobre aspecto y decoración, tanto si la caja se
- 10.

- 2 -
142981

25 OCT



5. encuentra cerrada como si han sido separadas de ella las tapas con los altavoces, y tanto si se trata de una sola tapa, una tapa dividida en dos secciones o dos tapas independientes, según se trate de aparatos monoaurales o estereofónicos.

10. La caja para electrófonos objeto de la presente invención, perteneciente a la clase indicada anteriormente tiene la particularidad de estar formada por un cuerpo central portador de los mecanismos del aparato y que ajusta dentro de las cavidades de ambas tapas que, en la posición de cierre, ajustan contra topes externos previstos en las paredes del citado cuerpo, habiéndose previsto medios de sujeción para mantener unidos los tres elementos citados, y un asa de transporte situada en el mismo plano que los citados topes.

15. Los dibujos adjuntos muestran, a título de ejemplo no limitativo del alcance de la presente invención, una forma preferida de llevarla a la práctica, en representaciones esquemáticas.

20. En dichos dibujos: La figura 1 es una sección del conjunto del aparato en posición de transporte; la figura 2 es un despiece en perspectiva del mismo, y la figura 3 una vista en perspectiva del electrófono cerrado y en posición de transporte.

25. El aparato ilustrado en los dibujos comprende el cuerpo central -1- y las dos tapas -2- y -3-.

El cuerpo -1- tiene la plataforma giradiscos -4- y el amplificador cuyos mandos se aprecian en -5-,

142981

25 OCT 1968



5. así como patas de apoyo -6- y un asa -7- en uno de sus costados mayores. Dos costados opuestos, adyacentes al anterior, tienen sendos listones salientes -8- que sirven de topes para los cantos de las dos tapas portadoras de los altavoces -9- y que ajustan el cuerpo -1- guiadas mediante las paredes laterales del mismo. Cada uno de los listones de tope -8- tiene un par de dispositivos de cierre convencionales -10-, mediante los que las tapas son sujetadas positivamente contra el cuerpo.

10.

Se aprecia que el montaje y desmontaje del aparato descrito es extremadamente sencillo. Por otra parte, la estética del conjunto es excelente, tanto en la posición cerrada, de transporte, como cuando sus elementos están separados e instalados independientemente para el uso del aparato.

15.

Serán independientes del alcance de la invención los detalles y características auxiliares empleadas en la puesta en práctica de la misma, por quedar todo ello comprendido dentro del espíritu de las siguientes reivindicaciones.

20.

N O T A

Se reivindica como objeto del presente modelo de utilidad:

142981

25 OCT 1968



5. 1. Caja para electrófonos, del tipo que comprenden un cuerpo que lleva los mecanismos y una o dos tapas en las que están montados los altavoces, caracterizada por el hecho de que el cuerpo ajusta dentro de las cavidades de ambas tapas que, en la posición de cierre, ajustan contra topes externos, previstos en las paredes laterales de aquél, habiéndose previsto medios de sujeción para mantener unidos los tres elementos del conjunto y un asa de soporte situada en el mismo plano que los citados topes.

10. 2. Caja para electrófonos, de acuerdo con la reivindicación 1, caracterizada por el hecho de que los topes están formados por dos listones situados en caras opuestas del cuerpo, y cada uno de los cuales tiene un par de dispositivos de sujeción amovibles, acoplables con elementos complementarios de ambas tapas.

15. 3. Caja para electrófonos.

La presente memoria consta de cuatro hojas foliadas escritas a máquina por una sola cara.

Barcelona, 25 de octubre de 1968

ENRIQUE ZAPATER GALCERÁ

P. a.

I. PONTA

P. E.

D. ENRIQUE ZAPATER GALCERÀ

DOS HOJAS
HOJA Nº 1

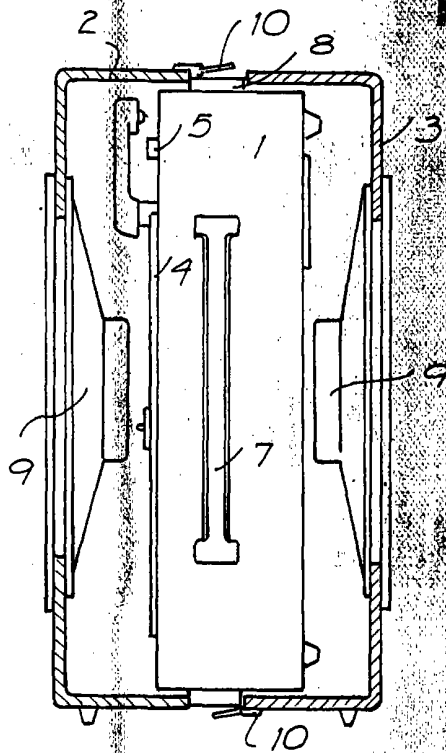

FIG. 1

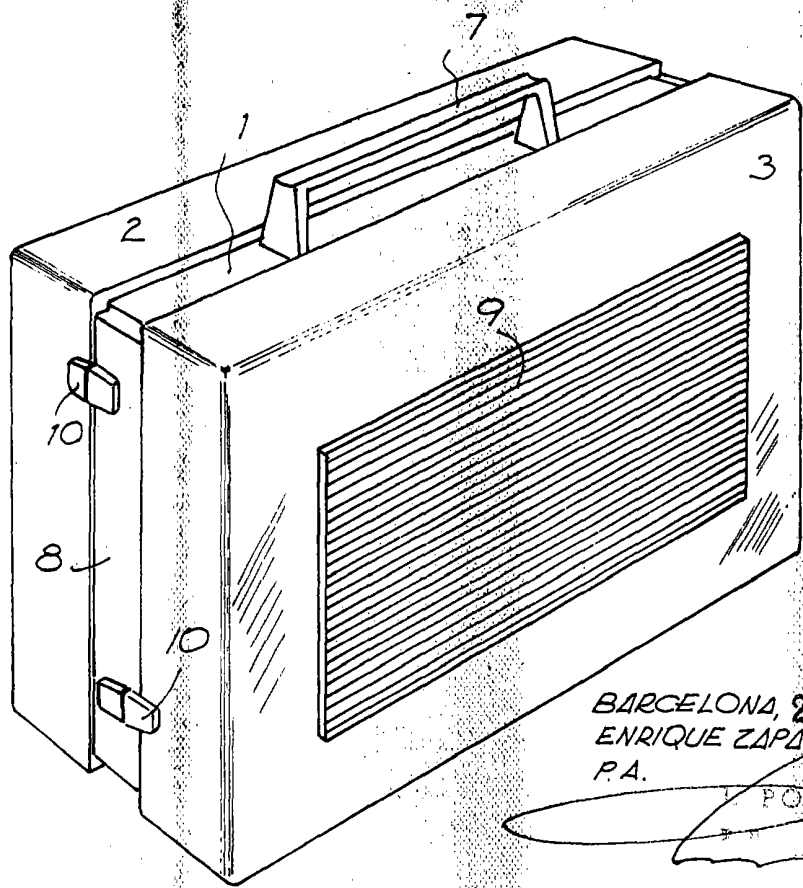

FIG. 3

BARCELONA, 25 OCT 1968
ENRIQUE ZAPATER GALCERÀ
P.A.

[Handwritten signature]

16617/2

D. ENRIQUE ZAPATER GALCERÀ

DOS HOJAS
HOJA N.º 2

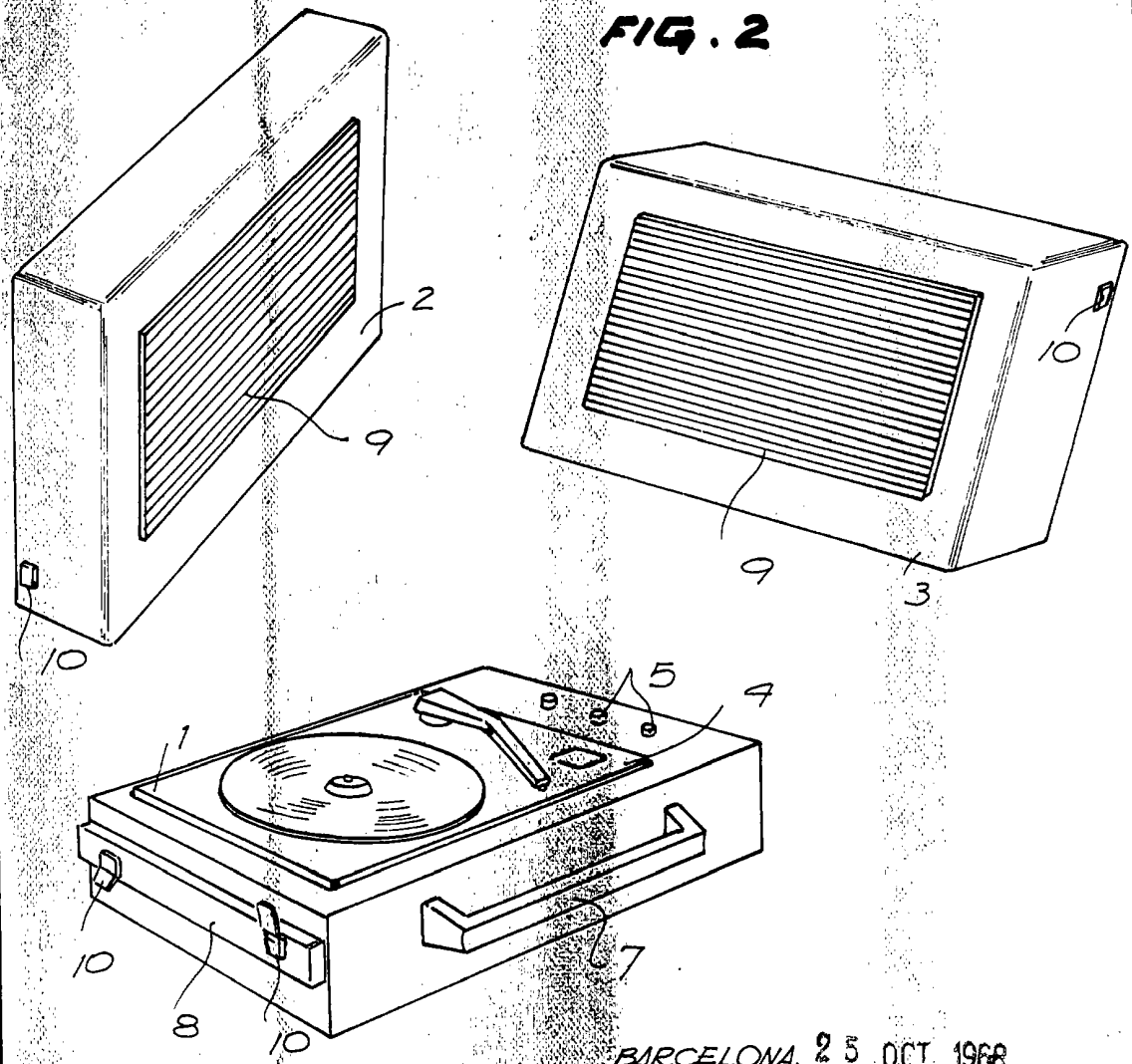
25 OCT 1968

FIG. 2



BARCELONA, 25 OCT. 1968
ENRIQUE ZAPATER GALCERÀ
P.A.

16617/2