

142926



142,926

MODELO DE UTILIDAD

por 20 años

A favor de D. MANUEL JANE VIDAL, de nacionalidad española, residente en BARCELONA, Cartagena, 203. por: "CHASIS PLEGABLE PERFECCIONADO PARA COCHECITOS INFANTILES". -----

MEMORIA DESCRIPTIVA

El presente modelo de utilidad se refiere a un chasis plegable perfeccionado para cochecitos infantiles, cuyo manejo, plegado y desplegado son sumamente sencillos y rápidos, resultando el mismo muy resistente, con ventaja respecto de los chasis conocidos.

Concurriendo a todo ello, el chasis en cuestión se caracteriza, en líneas generales, por el hecho de comprender lateralmente dos brazos articulados



a puntos delanteros del bastidor portarruedas y sobre los que son desplazables sendos casquillos, articulados inferiormente a respectivos brazos que se articulan a puntos posteriores de dicho bastidor, a cuyos primeros brazos se articulan en su extremo libre las ramas del elemento en U del manillar, que llevan articulados más arriba sendos tirantes que se articulan superiormente a los citados casquillos, a los que, a su vez, se articulan otros dos brazos articulados al bastidor soporte del capazo o silla del cochecito, a cuyo bastidor se articulan los brazos articulados al manillar, cuyas ramas llevan articulados respectivos fiadores que prenden en otras tantas espigas de dichos últimos brazos para mantener el bastidor desplegado, el cual, separando los fiadores de las espigas, se pliega, quedando entonces todos los elementos en posición sustancialmente horizontal encima del bastidor portarruedas.

Para facilitar la explicación más detallada, se acompañan unos dibujos, en los que se ha representado un caso práctico de realización, que se cita solamente a título de ejemplo no limitativo del alcance del presente modelo de utilidad.

En dichos dibujos:

La figura 1 es una vista en alzado lateral que muestra el chasis desplegado.

La figura 2 ilustra en igual vista el chasis que demuestra como tiene efecto su plegado.

El chasis para cochecitos infantiles de que se trata comprende dos brazos laterales -1- que se

- 3142926

24 OCT



articulan a puntos delanteros del bastidor -2- en  
el que están dispuestas las ruedas -3-. Sobre dichos  
brazos -1- son desplazables sendos casquillos -4- que  
se articulan a respectivos brazos -5- articulados a  
5 puntos posteriores del citado bastidor -2-. A los  
brazos -1- se articulan en puntos extremos las  
respectivas ramas -6- del elemento en U que determina  
el manillar del cochecito y a las que van articulados  
respectivos tirantes -7- que se articulan a los men-  
10 cionados casquillos -4-, a los que, a su vez, se articulan  
respectivos cortos brazos -8- que se hallan articulados  
al bastidor -9- destinado al acoplamiento de un capazo,  
silla o similar, estando tal bastidor articulado asimismo  
a los brazos -1- del chasis.

15 En los puntos de articulación de las ramas -6-  
del manillar a los tirantes -7- van articulados sendos  
fiadores -10-, susceptibles de prender en otras tantas  
espigas -11- previstas en los brazos -1-, de manera que  
se mantiene el bastidor en posición desplegada, como  
20 puede apreciarse en la figura 1.

Para desplegar el bastidor (Figura 2) los  
fiadores -10- se separan de las espigas -11-, con lo que  
los elementos del bastidor se mueven en el sentido que  
indican las flechas, desmenuando, hasta quedar en posi-  
25 ción horizontal sobre el bastidor -2- portador de las  
ruedas -3-.

El modelo, dentro de su esencialidad, puede  
ser llevado a la práctica en otras formas de realización  
que difieran en detalle de la indicada solamente a  
30 título de ejemplo, a las que alcanzará igualmente la



protección que se recaba. Podrá, por tanto ser fabricado el presente chasis perfeccionado para cochecitos infantiles en cualquier forma y tamaño y con los materiales y medios más adecuados, por quedar todo  
5 ello comprendido en el espíritu de las siguientes reivindicaciones.

N O T A

Se reivindica como objeto del presente modelo de utilidad:

10 1.- Chasis plegable perfeccionado para cochecitos infantiles, que se caracteriza esencialmente por comprender dos brazos articulados a puntos delanteros del bastidor portarruedas y sobre los que son desplazables sendos casquillos, articulados a respectivos  
15 brazos que se articulan a puntos posteriores de dicho bastidor, a cuyos primeros brazos se articulan las ramas del elemento en constitutivo del manillar, las cuales llevan articulados sendos tirantes que se articulan a los citados casquillos, a los que a su vez  
20 se articulan otros dos brazos articulados al bastidor soporte del cochecito, a cuyo marco se articulan asimismo los brazos articulados al manillar, llevando las ramas de éste respectivos fiadores articulados que prenden en  
25 mantener el bastidor desplegado, el cual separando los fiadores de las espigas, se pliega quedando entonces todos los elementos en posición sustancialmente horizontal encima del bastidor portarruedas.

2.- CHASIS PLEGABLE PERFECCIONADO PARA COCHECITOS

- 5 -

142926



INFANTILES.

Consta la presente memoria descriptiva de cinco hojas mecanografiadas, foliadas, numeradas y escritas por una sola cara, acompañada de una lámina de dibujos.

Barcelona, para Madrid, a 24 de Octubre de 1968.

MANUEL JANE VIDAL

P.A.

A handwritten signature in dark ink, which appears to be 'Manuel Jane Vidal', is written over two parallel diagonal lines that serve as a signature line.

142926

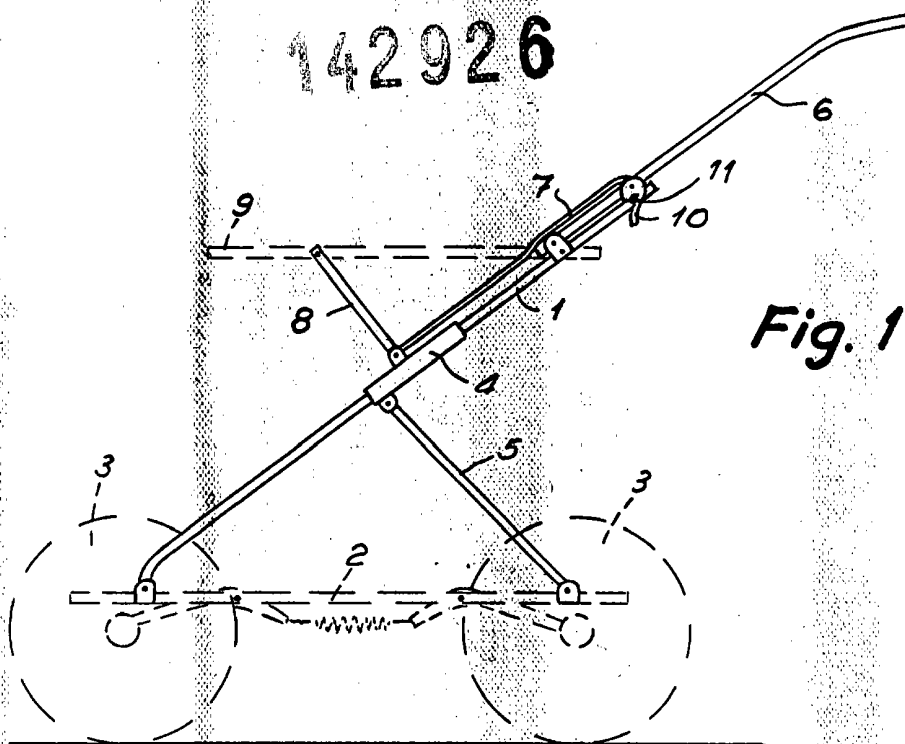
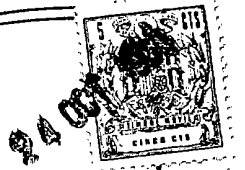

Fig. 1

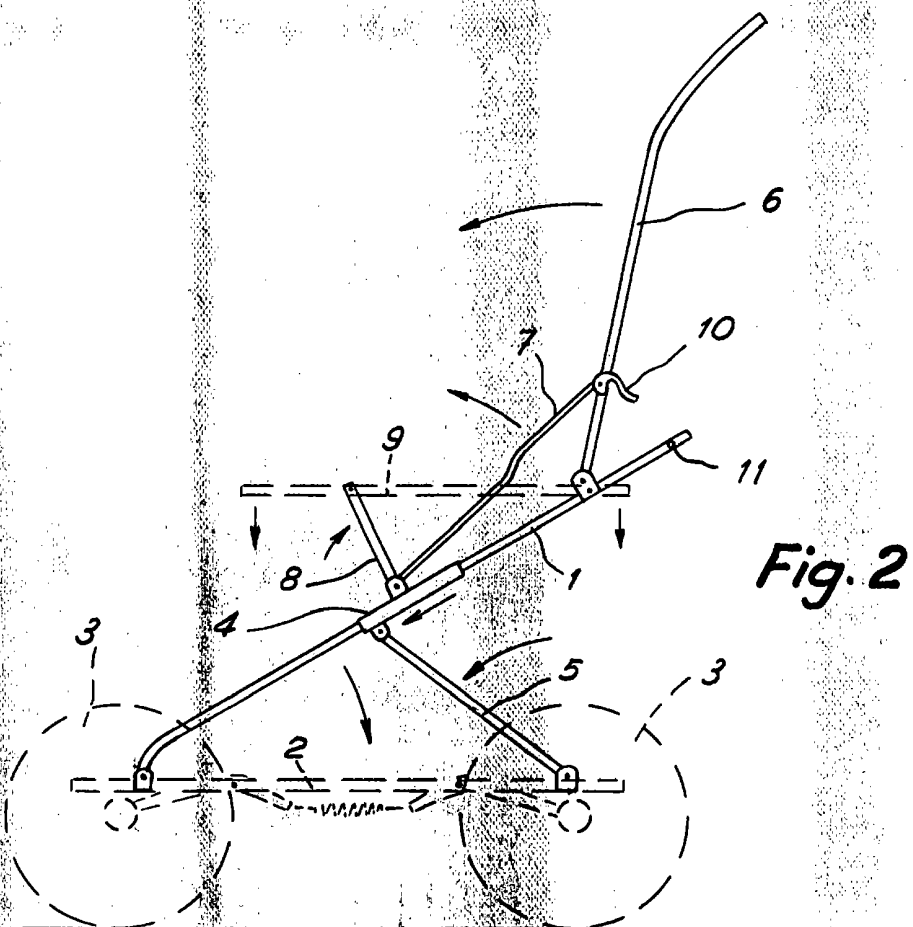

Fig. 2

Barcelona, 24 Octubre 1968

p.a. *[Signature]*