



-2 No

MEMORIA DESCRIPTIVA

=====

Correspondiente al registro de Modelo de Utilidad que, por veinte años, se solicita, a favor de Don José-Oriol VIDAL ROCA y Don Herminio CUBEDO AMAT, ambos de nacionalidad española, residentes en Barcelona, Avda. de Sarriá, nº 134-136, 3º, 2º el primero y en Gavá (Barcelona), Pasaje Ramblas, nº 6, 1º, el segundo - - - - -

5.

p o r

"RUEDA MÚLTIPLE ESCALADORA"

10.

El objeto del presente Modelo de Utilidad es un nuevo tipo de rueda múltiple escaladora, aplicable a cualquier tipo o medio de transporte, la cual merced a su especial concepción, diseño y construcción permite remontar o descender fácilmente y sin brusquedad peldaños o terrenos situados a distinto nivel.

15.

Esta nueva rueda múltiple de que se trata, está com-

148702



5. puesta, esencialmente, por tres ruedas auxiliares, giratorias sobre sus respectivos ejes y dispuestas a 120° con relación al eje principal del vehículo, las cuales van montadas sobre una pieza soporte de las mismas, de forma similar a una estrella de tres puntas, la cual, a su vez, puede girar alrededor del eje principal antes mencionado.

10. Con dicha rueda completa, es posible lograr una composición de movimientos cuya resultante es un suave movimiento curvilíneo de traslación, al desplazarse por encima del terreno escalonado en cuestión, ya sea en forma ascendente o descendente, eliminando grandes esfuerzos, y sin acusar golpes bruscos por efecto de dichos cambios de nivel.

15. A continuación se describe un caso de realización práctica, a título de ejemplo, no limitativo, de una rueda según la invención, acompañándose de una hoja de dibujos en la que:

20. En la figura 1, se representa una vista lateral de la presente rueda múltiple escaladora de la que se trata.

En la figura 2, una vista frontal de la figura 1.

Y en la figura 3, muestra la secuencia de movimientos descritos por dicha rueda múltiple, en distintas fases durante la operación de remontar o descender una serie de

25. Consiste la invención en que la rueda está compuesta esencialmente de tres ruedas auxiliares (1), (2) y (3) dispuestas a 120° con relación al eje (4) principal del vehículo y montadas sobre una pieza (5), de forma conveniente para soporte de las antes mencionadas ruedas auxiliares (1), (2) y (3), con la particularidad de que dicha pieza soporte (5) gira, asimismo, alrededor del eje principal (4) en que

30.



-2N3

115702

va montada, para lo cual tiene dispuesta en el centro geométrico de la misma un agujero pasante (6) incluso dotado de casquillo para facilitar dicho movimiento de giro.

5. Se sobreentiende que en el presente caso, serán variables cuantos detalles de construcción y acabado, no alteren, cambien o modifiquen la esencia de la invención.

N O T A

10. Descrito el objeto y utilidad de la invención, lo que se declara como no divulgado ni practicado en España, comprende las siguientes reivindicaciones:

15. 1ª.- Rueda múltiple escaladora, caracterizada por el hecho de que la rueda está compuesta esencialmente de tres ruedas auxiliares, dispuestas a 120° con relación al eje principal del vehículo y montadas sobre una pieza, de forma conveniente para soporte de las antes mencionadas ruedas auxiliares, con la particularidad de que dicha pieza soporte gira, asimismo, alrededor del eje principal en que va montada, para lo cual tiene dispuesta en el centro geométrico de la misma un agujero pasante incluso dotado de casquillo para facilitar dicho movimiento de giro.
20. 2ª.- RUEDA MULTIPLE ESCALADORA.

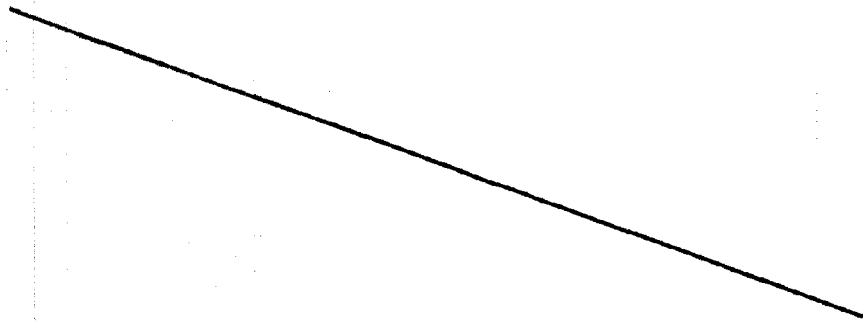

-2 N



110709

Según se describe y reivindica en la presente Memoria descriptiva, que consta de cuatro hojas foliadas y escritas por una sola cara y acompañada de una hoja de dibujos,

Madrid, a 2 de Noviembre de mil novecientos sesenta y ocho.

P.A.,
Antonio Aricha
p.p.

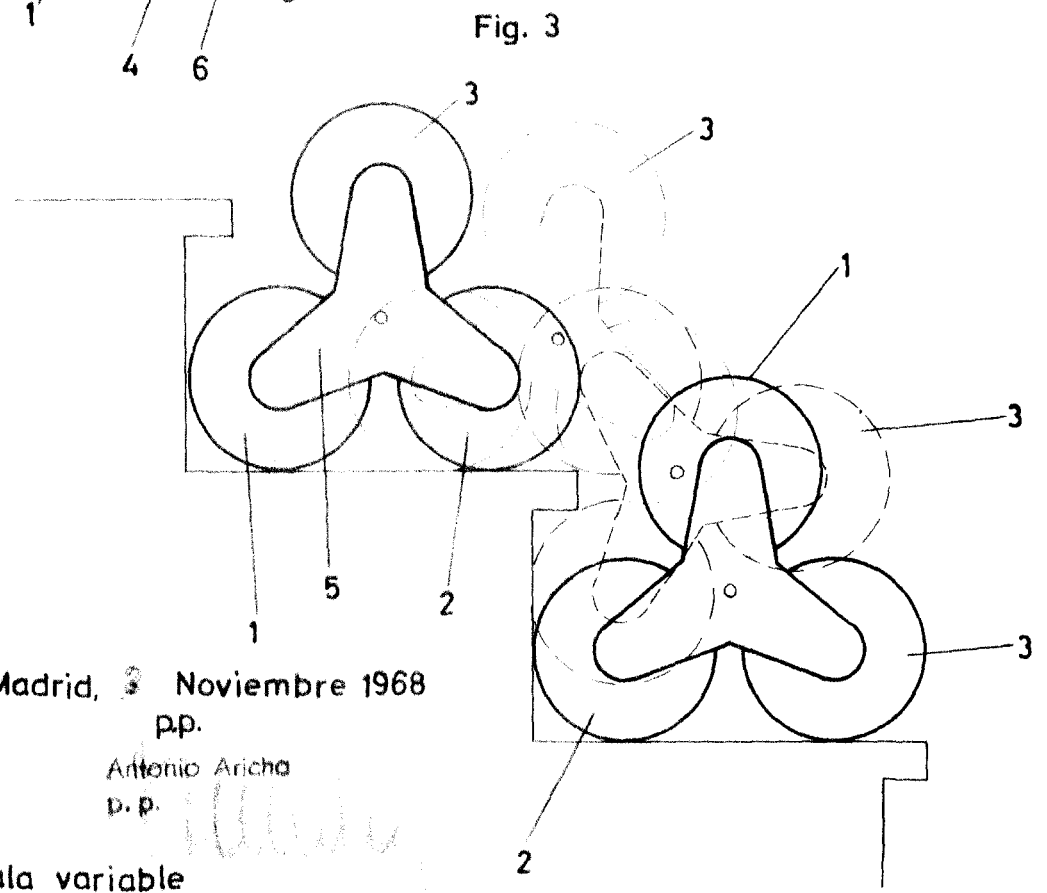
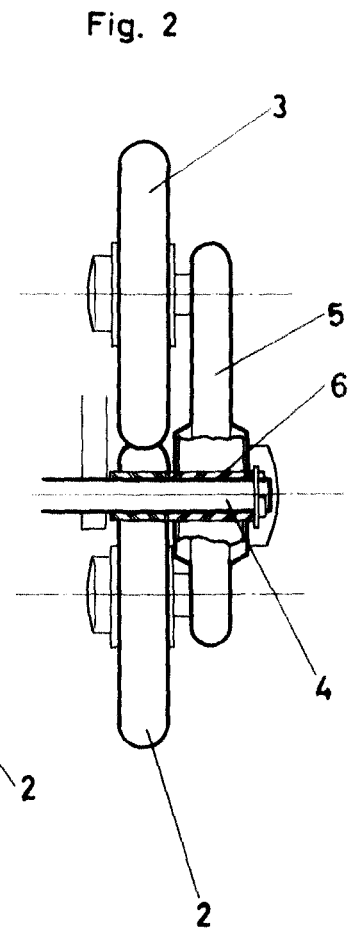
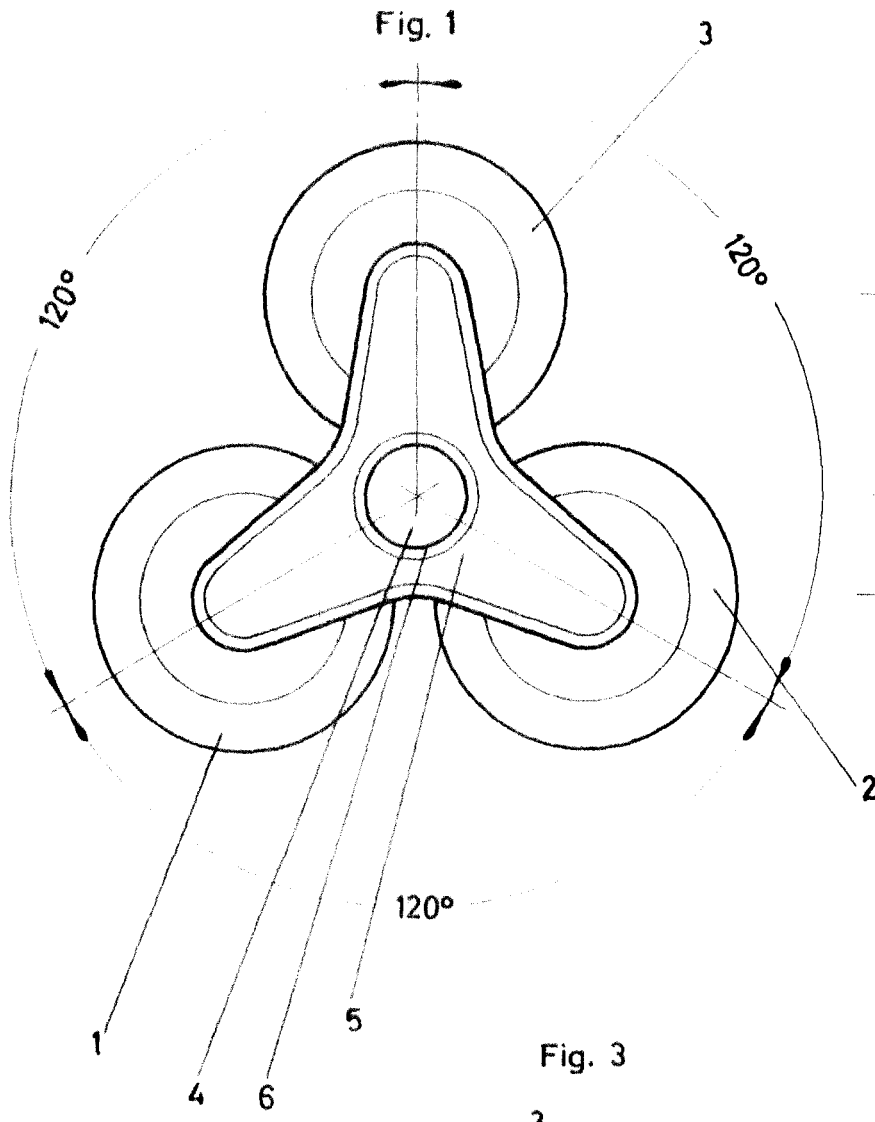

Madrid, 3 Noviembre 1968
pp.
Antonio Aricha
p.p.

Escala variable