



1936

- 2 -

10

líneas de fuerza del paso de derivación hacia el campo de im-
pulsión. Cambiando la sección de la derivación puede influir-
se fácilmente el trazado de la curva de errores, en la zona
de las grandes cargas, ya que el principio de la saturación
depende de la sección. Sin embargo para las cargas pequeñas
la compensación de la derivación ofrece notables dificultades.

15

Conforme con esta invención se emplean en la deriva-
ción diversas clases de chapas, especialmente chapas de dis-
tinta permeabilidad inicial, de modo que empleando las corres-
pondientes proporciones de mezcla se consigue la composición
mas conveniente para cargas pequeñas. Sin embargo el número de
clases de chapas puede tambien limitarse a dos, pudiendose em-
plear por ejemplo una mezcla de chapas aleadas del tipo comer-
cial IV y chapas para dinamo del tipo I.

20

A continuación se describirá el objeto de esta inven-
ción con referencia al plano adjunto.

25

En el núcleo -1- del imán de corriente principal de
un contador, se dispone entre los polos -4- del imán de co-
rriente principal la derivación -2- constituida por varias lá-
minas y con los espacios intermedios rellenos de un material
no magnético. Las láminas que se representan rayadas están
constituidas por ejemplo de chapa aleada del tipo comercial IV
y las otras láminas están formadas de chapa para dinamo del
tipo I.

30

La acción de esta disposición se encuentra representa-
da en los esquemas de las figuras 2 y 3. En la figura 2 las
curvas están trazadas en dependencia de la carga J del conta-
dor y de la intensidad de campo H entre los extremos de la deri-
vación magnética -2- representandose por la curva -10- la per-
meabilidad μ y por la curva -11- la inducción L correspondien-
tes a la chapa aleada. Las curvas -20- y -21- dan los valores

35



936

40 correspondientes a la chapa para dinamo.

En la figura 3 se representa por -30- la curva de errores que se produciría si toda la derivación magnética -2- estuviera constituida por chapas aleadas (curvas -10- y -11-, figura 2) mientras que la curva -31- representa las condiciones que se obtendrían empleando exclusivamente chapa para dinamo, (curvas -20- -21- de la figura 2). El contador recibe en la forma ya conocida un cierto avance de tensión que produce una elevación de la curva de errores para las pequeñas cargas, lo que se representa por ejemplo con la curva -32-. Mezclando convenientemente ambas clases de chapas puede conseguirse fácilmente que en combinación con el avance de tensión del contador se produzca una curva de errores prácticamente en línea recta incluso en la zona de las pequeñas cargas (aproximadamente de 5 a 10 %) ya que además del impulso de tensión en vacío se dispone de otro medio para dominar la desviación de la curva y su trazado, es decir, de la variación en las proporciones de mezcla de las chapas de la derivación.

N O T A

Se reivindica como objeto de esta patente :

60 1) Derivación magnética para el paso del campo de impulsión del imán de corriente principal de los contadores de inducción, que mejora la curva de errores para las grandes cargas, caracterizada porque con objeto de mejorar la curva de errores incluso para las pequeñas cargas la derivación está
65 constituida por chapas de diferente clase, especialmente por chapas de diferente permeabilidad inicial.

2) Derivación magnética según la reivindicación 1, caracterizada porque la derivación está compuesta de láminas alternadas de chapa para dinamo y de chapa aleada y está dispues-



1. 1936

70

ta entre los polos (4) del imán de corriente principal, con interposición de material no magnético, (3).

3) Derivación magnética en el paso del campo de impulsión del imán de corriente principal de los contadores de inducción.

Barcelona, 8 junio de 1936.

JOSÉ M. BOLIBAR
P.F.

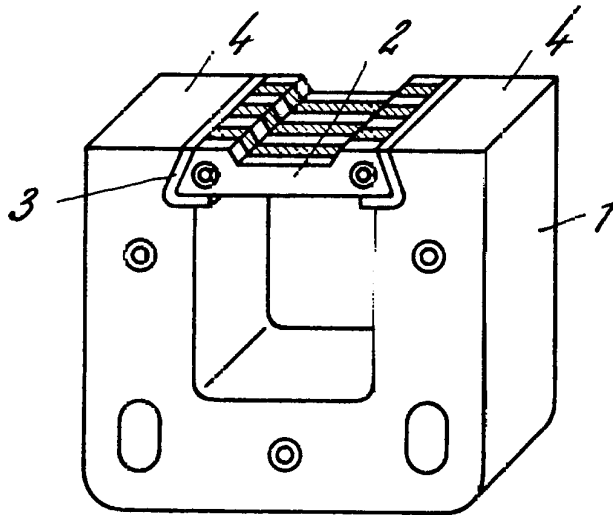

Fig. 1

Fig. 2

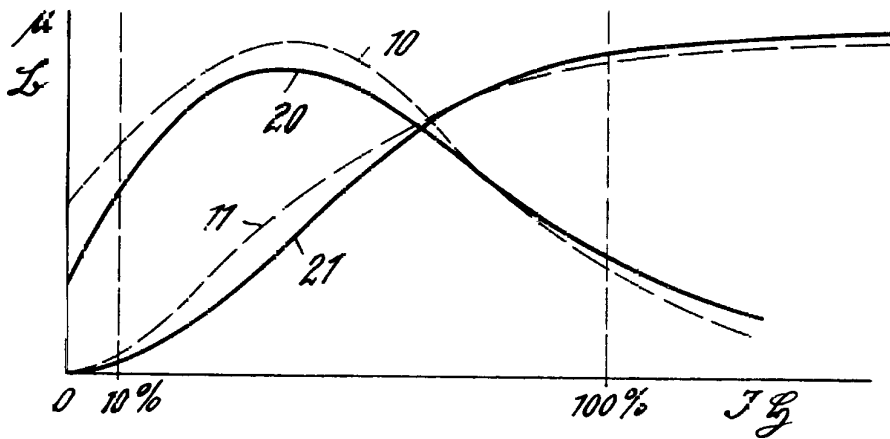
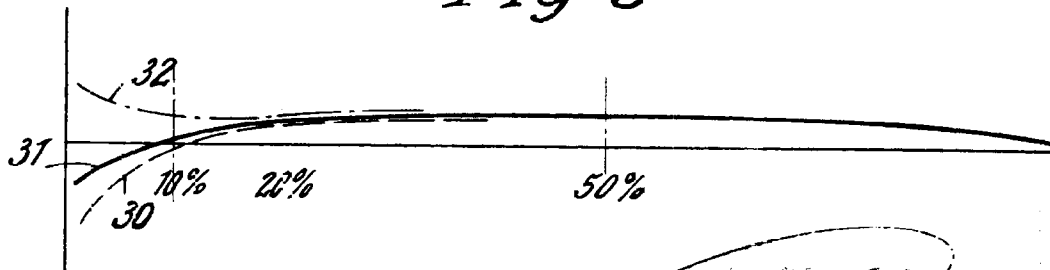

Fig. 3



Handwritten signature and scribbles