

142717



SECCION TECNICA
CLASIFICACION I. P. C.
CLASE _____
SUBCLASE _____

MEMORIA DESCRIPTIVA

que se acompaña a la solicitud de

UN MODELO DE UTILIDAD

a favor de Don Rafael MASSOT Mañoses, de nacionalidad española, residente en BURGOS, c/ Vitoria núm. 146,

por

"DISPOSITIVO PESADOR DE RECIPIENTES DE GASES LICUADOS".

.....

La presente descripción se refiere, como su enunciado indica, a un aparato destinado a realizar el pesaje de los recipientes que contienen gases licuados a presión y más especialmente a los envases de uso industrial.

5

El procedimiento empleado para conocer el contenido de gas en los recipientes que lo almacenan, es el pesaje de los mismos de manera que la diferencia de peso entre la medición obtenida y la tara del recipiente, indica la cantidad de gas almacenado. Naturalmente, en la práctica este procedimiento se limita a lograr una indicación de peso máximo

10



30

representativa de un llenado total y un peso mínimo, indicado como 0 en el dispositivo pesador, en el que el peso acusado es solamente el propio del envase. En estas condiciones, existen diversos dispositivos que realizan la función que les es propia, unos de tipo mecánico en los que la indicación de peso se logra por transformación en mecanismos del tipo de báscula y otros basados en la deformación elástica de determinados elementos, los cuales elementos acusen su deformación elástica en una escala graduada según la indicación anteriormente citada.

En los casos de dispositivos mecánicos, se comprende fácilmente que estos han de quedar sujetos a una frecuente revisión de conservación, en tanto que los que utilizan una deformación elástica son solamente adecuados para la medición de pesos pequeños, por cuanto que los de magnitud considerable llevarían consigo una deformación permanente del material empleado de manera que las mismas mediciones quedarían falseadas con el transcurso del tiempo.

El Modelo de Utilidad que se solicita, emplea el procedimiento de medición por deformación, pero con la particularidad de que la única deformación digna de ser tomada en cuenta, procede simplemente de un determinado volumen de un gas o simplemente de aire, comprendiéndose que este fluido es incapaz de ser deformado permanentemente, de manera que su medición siempre es fiel. Para lograr la deformación momentánea del fluido gaseoso, se emplea como elemento de compresión un líquido ininflamable y anticongelable, que convenientemente colorado, indica un nivel de separación que contrastado con una escala adecuada, representa la indicación del peso relativo del contenido del recipiente a pesar y el cual se hace



gravitar, en una parte del perímetro de su circunferencia de base, sobre la pared flexible de una pequeña cámara contenedora del fluido no compresible. Esta pared de la cámara se proyecta ligeramente sobre la superficie de una base rígida de soporte para el conjunto del recipiente, y en la propia base, en un lateral y en el propio plano de la dicha base, dispone de una pequeña prolongación en la que superiormente existe una ventana alargada a través de la que se visualiza un conducto ligeramente inclinado en el que se llega al contacto entre el fluido compresible y el líquido que lo deforma.

Para la mejor comprensión de cuanto antecede, se acompaña una hoja de dibujos en los que se representa esquemáticamente el modelo que a continuación y con referencia a los mismos, se describe detalladamente.

En dichos dibujos:

La figura 1ª, es una vista en planta del dispositivo, en el detalle correspondiente a la zona que integra el conjunto medidor.

La figura 2ª, es una vista en alzado seccionado a lo largo del plano indicado en la línea II-II de la figura 1ª.

La figura 3ª, es una vista en alzado lateral del mismo elemento medidor.

Según queda representado en los dibujos, una base anular (1) de dimensiones adecuadas para la recepción del fondo del recipiente a medir presenta, en una parte de su planta, un elemento elástico (2) formado por la superficie superior de un fragmento de material adecuado empotrado en sus bordes (3) en el propio material de formación de la base de soporte. Esta lámina (3) determina una cámara inferior (4)



75 en la que un líquido incomprensible se comunica a través de un conducto radial (5) con otro perpendicular (6) cuya prolongación dispone de una embocadura de carga o purgado (7), siendo comunicante este sistema con un tubo transparente (8) con una ligera inclinación respecto al plano horizontal, y que se remata en una cámara (9), asimismo dotada de medios de purgado y que normalmente se encuentra llena de un fluido gaseoso compresible no miscible con el líquido con el que queda en contacto. Una ranura (10) en la tapa superior (11),
80 permite la visualización de la línea de separación entre ambos fluidos, representativa de la proporción de peso existente en el recipiente que deforma el sistema.

85 Descrita suficientemente la naturaleza y objeto del modelo, así como la manera como el mismo puede ser llevado a la práctica, se hace constar que en su realización podrán ser variables los materiales, formas y dimensiones, y en general, cualquier otro detalle accesorio o secundario, siempre que ello no altere, cambie o modifique la esencialidad propuesta.

90 Los términos en que queda redactada esta Memoria, son ciertos y fiel reflejo del objeto descrito, debiéndose tomar siempre en su aspecto más amplio y nunca en forma limitativa.

=.=.=.=.=



N O T A :
=====

95 El MODELO DE UTILIDAD que se solicita, deberá re-
caer, precisamente, sobre las particularidades característi-
cas de las siguientes reivindicaciones:

100 1ª.- Dispositivo pesador de recipientes de gases
licuados, c a r a c t e r i z a d o por comprender una
base anular susceptible de recibir el fondo del recipiente
de su planta una pared laminar elástica que inferiormente
alberga una cámara llena de un líquido ininflamable, anticon-
gelable y coloreado que, a través de un conducto radial de
la pared de la base anular, comunica con un segundo tubo que
105 se remata en una cabecilla de llenado y purgado a su vez co-
municado este segundo tubo con otro ligeramente inclinado
respecto a la horizontal y de desarrollo lineal curvilíneo
paralelo a la pared de la base, el cual tubo inclinado se
remata en la parte más elevada en una cámara de fluido ga-
110 seoso compresible y no miscible con el líquido incompresible
que llena la primera cámara y se extiende hasta el tubo bajo
la solicitud deformante de un peso superpuesto en la lámina
de cierre de la dicha cámara.

115 2ª.- Dispositivo pesador de recipientes de gases
licuados, según la reivindicación anterior, caracterizado
porque la cámara de fluido gaseoso compresible se presenta
en un plano elevado respecto al plano del tubo inclinado en
cual es visualizable a través de una ventana alargada y cur-
vada de una tapa protectora amovible en la que se disponen
120 unas indicaciones de máxima y mínima carga.



125

3ª.- Dispositivo pesador de recipientes de gases licuados, según reivindicaciones anteriores, caracterizado porque la lámina deformable queda unida por empotrado de sus bordes en el propio material de formación de las paredes de la base anular de soporte del recipiente a pesar.

4ª.- "DISPOSITIVO PESADOR DE RECIPIENTES DE GASES LICUADOS".

Todo según queda expuesto en la presente Memoria, que consta de seis hojas foliadas y mecanografiadas por una sola cara, y una hoja de dibujos que con la misma se acompaña.

MADRID, 30 de Octubre de 1.968.

P. A.
Modesto Polo
P. P.
[Handwritten signature]



FIG. 1

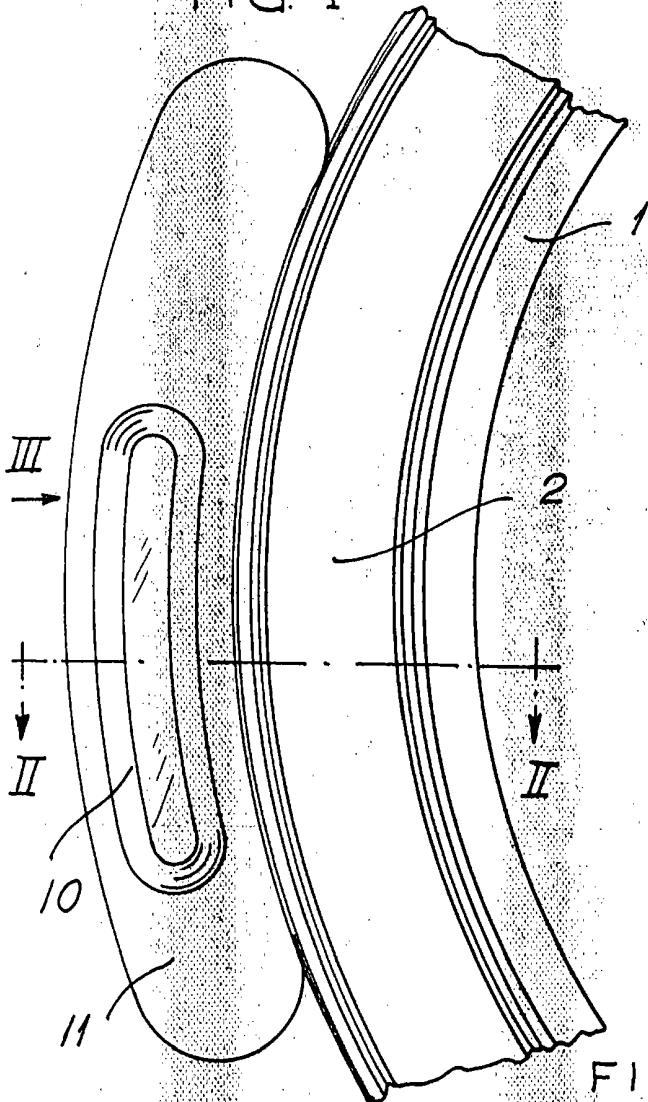

FIG. 2.

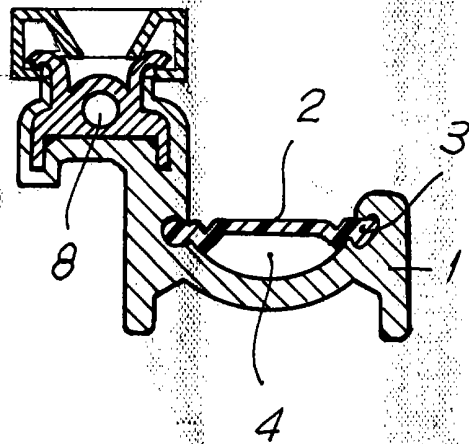
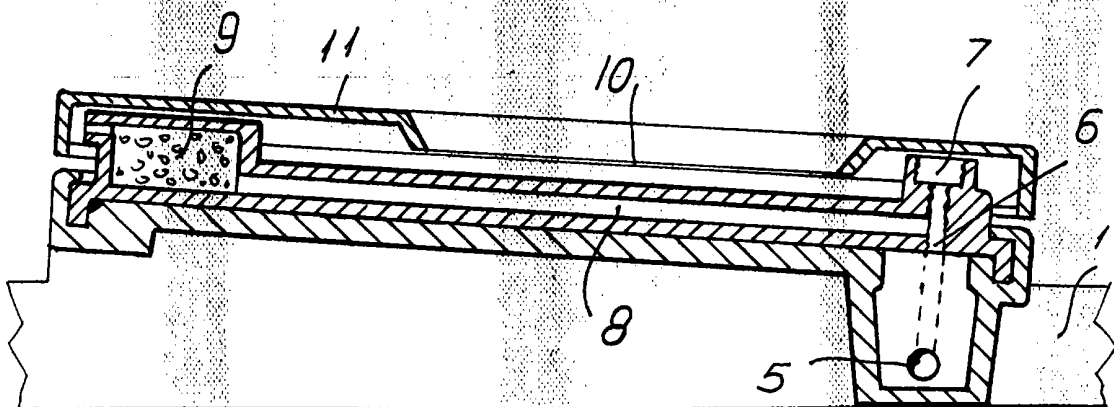

FIG. 3.



Madrid. 30 OCT. 1968

Madrid
P. P. *auto Pat.*

ESCALA VARIABLE.