

142550

MEMORIA DESCRIPTIVA

COMERCIAL PIRELLI, Sociedad Anónima y PRODUCTOS PIRELLI, Sociedad Anónima.-
ESPAÑA.



142550'

PATENTE DE INTRODUCCION

por 10 años

para "Un procedimiento de fabricación de los asientos de las válvulas de descarga de las caretas antigás y similares"-----

a favor de: COMERCIAL PIRELLI, Sociedad Anónima y PRODUCTOS PIRELLI, Sociedad Anónima, ambas de nacionalidad y residencia españolas.

MEMORIA DESCRIPTIVA

La presente memoria descriptiva se refiere a una patente de introducción destinada a garantizar la explotación exclusiva de un procedimiento de fabricación de los asientos de las válvulas de descarga de las caretas antigás, respiradores
5 contra el polvo y aparatos similares, de modo que tales asientos resulten de una sola pieza con el cuerpo del aparato.

Consiste esencialmente el procedimiento de que se trata en producir en el cuerpo de las caretas y aparatos análogos los asientos de las válvulas de descarga mediante la ejecución de un moldeado directo del material que deba constituirlos,
10 realizado al mismo tiempo que se verifica el moldeado del



material que deba constituir el cuerpo de la careta o aparato, pudiendo este material ser único, esto es el mismo en el asiento de la válvula que en el cuerpo del aparato, o diferente uno de otro pero siempre capaces de ser moldeados ambos conjuntamente, después de colocar el que deba constituir el asiento de la válvula en el lugar correspondiente del que deba constituir el cuerpo del aparato, procediéndose finalmente a una vulcanización que consolide la unidad del todo moldeado, que queda formando una sola pieza de la cual forman parte integrante dichos asientos.

En la práctica podrán fabricarse los asientos por moldeo de la goma generalmente empleada para construir los cuerpos de las caretas y similares, de modo que queden formados a la vez el cuerpo y el asiento de una sola pieza, o bien podrá disponerse para constituir el asiento una parte de otro material tal como la ebonita, que se moldee conjuntamente con la goma que constituya el cuerpo, realizándose luego el vulcanizado final que solidarice íntimamente ambas materias.

Como es natural los moldes, las prensas y en general los medios utilizados para poner en práctica el procedimiento podrán ser muy variables, sin que se altere la esencialidad del objeto de la patente.

Podrán ser también variables las formas y las dimensiones de los asientos y de los aparatos que se fabriquen de acuerdo con el procedimiento, por lo cual ha de considerarse únicamente como un ejemplo de ejecución el caso representado en el dibujo adjunto, en el cual se vé claramente el resultado de producir el asiento 1 de la válvula 2 de una pieza con el



- 3 -

40 cuerpo 3 del aparato mediante el moldeo de un material único,
p obteniéndose con ello una continuidad absoluta entre el asiento
to de la válvula y el cuerpo del aparato que excluye toda falta
de hermeticidad entre ellos.

N O T A

Por la patente de introducción a que se refiere la presente memoria descriptiva se REIVINDICA:

1.- La explotación exclusiva de un procedimiento de fabricación de los asientos de las válvulas de descarga de las caretas antigás y otros aparatos similares, que consiste esencialmente en producir en el cuerpo de las caretas y aparatos análogos los asientos de las válvulas de descarga mediante la ejecución de un moldeo directo del material que deba constituirlos, realizado al mismo tiempo que se verifica el moldeo del material que deba constituir el cuerpo de la careta o aparato, pudiendo este material ser único, esto es el mismo en el asiento de la válvula que en el cuerpo del aparato, o diferente uno de otro pero siempre capaces de ser moldeados ambos conjuntamente, después de colocar el que deba constituir el asiento de la válvula en el lugar correspondiente del que deba constituir el cuerpo del aparato, procediéndose finalmente a una vulcanización que consolide la unidad del todo moldeo, que queda formando una sola pieza de la cual forman parte integrante dichos asientos.

2.- La explotación exclusiva del objeto de la patente, sean cuales fueren las circunstancias que concurren con su esencialidad definida en la anterior reivindicación, cual



- 4 -

objeto es:

"Un procedimiento de fabricación de los asientos de las válvulas de descarga de las caretas antiguas y similares".

Consta la presente memoria de cuatro hojas foliadas, escritas por una sola cara.

Barcelona, 20 de Mayo de 1936.

P. p. de: COMERCIAL PIRELLI, Sociedad Anónima y PRODUCTOS PIRELLI, Sociedad Anónima,

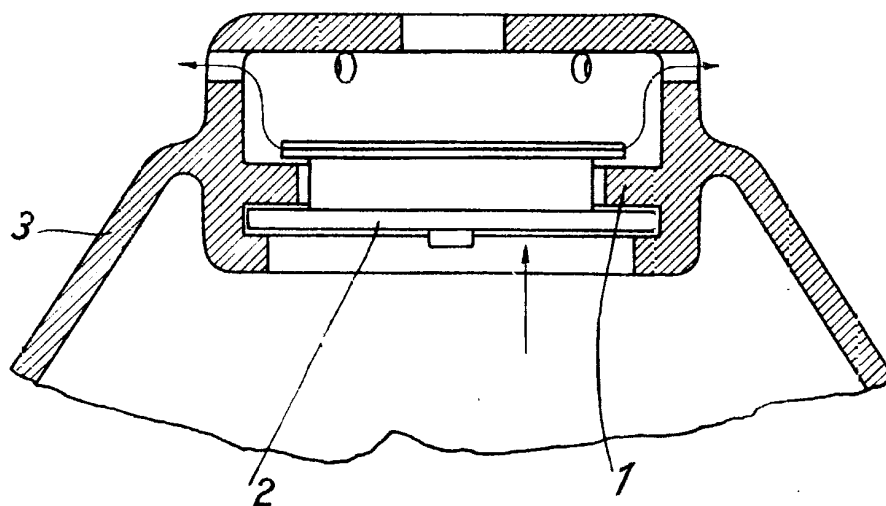

Escala variable

Barcelona, 20 de Mayo de 1936.