

174972

142817



MODELO DE UTILIDAD

por V E I N T E años

a favor de D. Jaime Padros Casals y D. Francisco

Olvera Seva

ambos de nacionalidad española

residentes en Barcelona/- Laforja, 57-59

por:

"ASA PERFECCIONADA".-

- - - - -



5.- El Modelo de Utilidad objeto de la presente memoria se refiere, como su titulo indica, a un asa que reúne unas cualidades de utilización que hacen su uso preferible al de cuantas con analogo fin han aparecido hasta el momento en el mercado, tanto por su sencillez de fabricación como por su economía ya que preferentemente se conforma con materiales moldeables, partiendo de fabricado continuo tubular y por troquelado o extrusión.

10.- Esencialmente consiste la presente invención en disponer de una doble asa, unida a una banda inferior de fijación, del mismo material a la cual por soldadura, se le adapta una bolsa de material analogo. La utilidad de este producto es muy grande, pues debido a su escaso precio permite utilizarla con fines de propaganda e incluso regalarla con los productos adquiridos en superpermercados, almacenes etc. La utilidad de su cierre, de una gran simplicidad es muy superior a todo lo conocido.

20.- Para la mejor comprensión del invento que se preconiza se acompaña una hoja de planos en la que en tres figuras se detalla suficientemente la constitución y disposición de sus elementos componentes, asi como su utilizacion en un ejemplo de realización practica no, limitativo.

25.- Las figuras primera y segunda se refieren a sendas vistas de la doble asa mencionada y la tercera una vista en perspectiva de la referida asa en posicion de trabajo es decir, cerrada.

Las numeracion que acompaña a las figuras tiene el mismo significado para todas ellas siendo este el siguiente:



- 1 y 2.- Asa.
 3.- Ranuras de (1).
 4.- Base adaptable.
 5.- Ranuras de (2).
 5.- 6.- Orificios.
 7 y 7'- Extremos comunes.
 8 y 8'- Extremos comunes.

10.- Las asas (1) y (2), forman parte del anillo procedente de tubularc (4), que se adapta a las bolsas como embocadura, disponiéndose como se observa en las figuras 1 y 2, de dos pares de ranuras en sentido opuesto (3) y (5) respectivamente con un orificio (6) para evitar desgarros en el material por esta zona.

15.- Dada su gran flexibilidad se introduce la (2) por el interior de la (1) y debido a las referidas ranuras quedan perfectamente adaptadas entre si, habiéndose efectuado el cierre de la bolsa y permitiéndose su transporte. La disposición de botones de presión de diferentes formas es accesoria y solo como mayor garantía.

20.- Seran independientes del objeto de la presente invención, los materiales, forma, colores y dimensiones tanto absolutas como relativas y en general todo cuanto no altere cambie o modifique la esencialidad de la invención.

25.- Descrita suficientemente la naturaleza y constitución de este Modelo de Utilidad, se hace constar que las características esenciales sobre las que han de recaer la concesión del mismo estan comprendidas en las siguientes:

R E I V I N D I C A C I O N E S

1.- Asa perfeccionada por comprender, un juego de



- dos asas propiamente dichas, planas flexibles y donformadas preferentemente en material moldeable, que presentan dos particularidades notables, una de ellas es la de conformarse por troquelado o extrusión, partiendo en el primer caso, de fabricado tubular del referido material con lo que se consigue una base anular comun y solidaria a ellas, susceptible de adaptarse con preferencia por soldadura a bolsas de materiales analogos, siendo la otra la de disponer, en el punto de union del asa propiamente dicha a la referida base anular, una ranura que llega hasta la mitad de su anchura, siendo en cada asa simetricas, es decir, en una de las dos ranuras hacia el interior y en la otra ambas hacia el exterior, de forma que introduciendose esta segunda por el interior de la primera encajan por la coincidencia de estas ranuras habiendose previsto un orificio al final de cada ranura para evitar roturas quedando adaptadas y constituyendo una sola asa que ha realizado ademas asi el cierre de la bolsa, pudiendo disponerse ademas de dispositivos de mayor seguridad convencionales si cree oportuno.

2ª.- ASA PERFECCIONADA.-

- - - - -

17-4-972

- 5 -

57



Todo ello tal y como se reivindica en la presente memoria que consta de CINCO hojas escritas a maquina por una sola de sus caras y planos que la ilustran.

Madrid, 23 de Octubre de 1.968

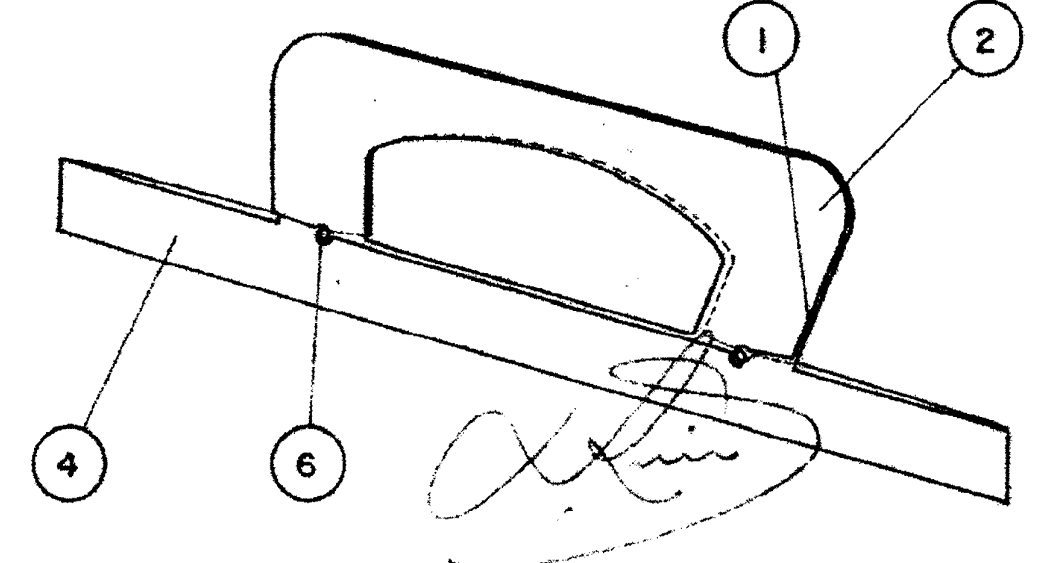
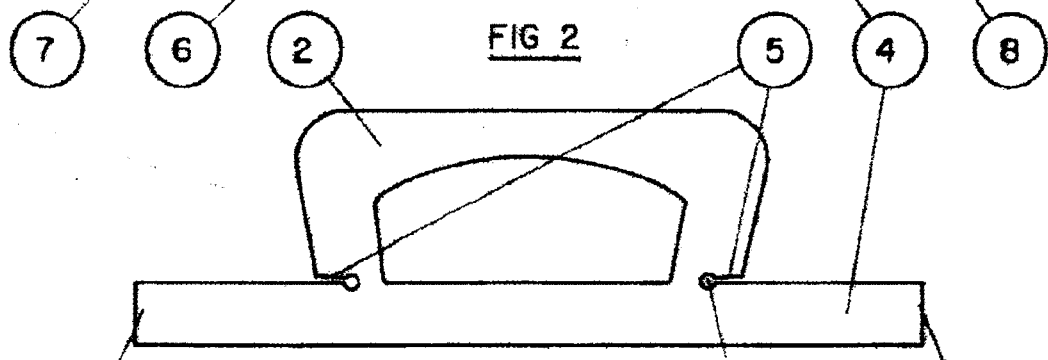
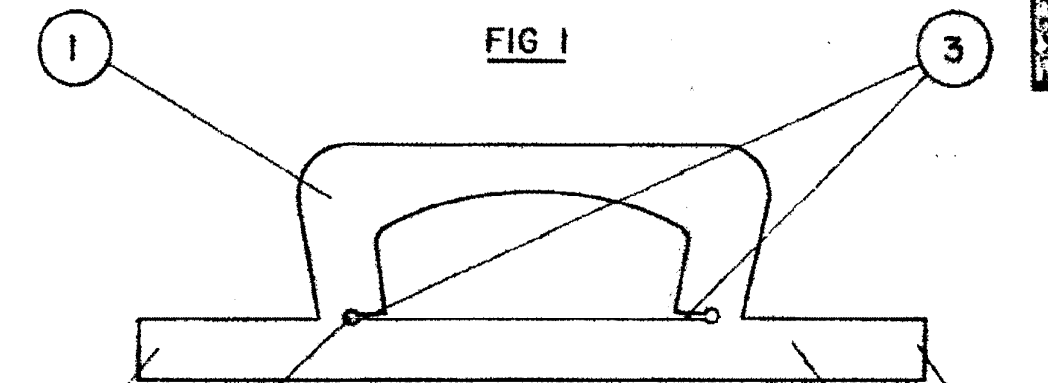

ESCALA VARIABLE