



MODELO DE UTILIDAD

por 20 años por

"CARPETA DE LOMO EXTENSIBLE PARA ENCUADERNAR", a favor de D. FRANCISCO TABOSO TOVAR, de nacionalidad española, domiciliado en Madrid, calle de Martín de los Heros, 7.

MEMORIA DESCRIPTIVA
=====

5.-

Se han venido utilizando desde tiempo inmemorial gran número de carpetas destinadas a encuadernar o a cualquier otro menester similar, pero hasta ahora no se había utilizado ni conocido ninguna que provista de lomo extensible, para poder ir encuadernando sucesiva y paulatinamente las ampliaciones a una determinada edición , pudiendo abarcar con facilidad, desde un número muy pequeños de hojas, hasta multiplicarse este enormemente, sin tener necesidad de recurrir a otra carpeta , ya que el lomo de la que es objeto de este modelo de utilidad , puede tener la misma extensión o llegar a abarcar casi la misma anchura de la

10.-



propia carpeta, e ir extendiéndose sucesivamente de acuerdo con las necesidades o voluminosidad de la edición.

15.- Conocido que nos es el objeto del modelo de utilidad que nos ocupa, con la ayuda de la lámina de dibujos adjunta, pasaremos a describirlo, haciendo constar se trata de un ejemplo de realización práctica.

20.- En la figura 1, se representan los dos elementos de que consta la carpeta, dispuestos separadamente, y en la figura 1, estos elementos unidos formando la totalidad de ella.

25.- Como podemos observar el conjunto está constituido por una tapa 1, en la que su lado izquierdo está prolongado por medio de una solapilla 3, articulada angularmente, y provista de dos o más orificios, y además continuado por detrás y a partir de esta por la solapa 2, de material flexible, prolongación de la carpeta, en contraposición con la tapa 1, que puede ser rígida.

30.- Esta tapa, se complementa con la otra tapa que aparece a continuación, constituida por las tapas 4 y 5, unidas por todo su reborde o perímetro menos por uno de ellos límitrofe con la tapa anteriormente descrita, dando lugar a la formación de una bolsa o cavidad 6, y disponiendo en la parte delantera por donde se abre su bolsa y hacia el interior de otro solapilla 3', igual a la de que esta dotada la tapa 1, del mismo modo provista de dos o más orificios o taladros.

35.-
40.-
45.- Partiendo de estas dos tapas, se constituye la carpeta haciendo penetrar la solapa 2, en el interior de la bolsa o cavidad 6, hasta penetrar, según interese, más o menos en ella, entonces entre las dos tapas se disponen las hojas a encuadernar, convenientemente perforadas de acuerdo con los orificios de las solapillas 3 y 3', y a través de estos orificios y los practicados a las hojas a encuadernar, se introducen los tornillos pasantes con su tuerca que se vienen utilizando a tales efectos, enros-



cándose convenientemente , con lo que quedan las hojas perfectamente encuadernadas, y dispuestas a recibir en el momento que interese una ampliación de ellas, hasta alcanzar un volumen muchísimo mayor que el primitivo, y con solo desatornillar los tornillos pasantes e introducir en ellos las nuevas hojas, después de extender el lomo la distancia que sea preciso.

50.-

Suficientemente descrito el objeto del modelo de utilidad que nos ocupa, hemos de señalar se trata de una de sus variadas formas de realización, sin que sus modificaciones de forma, tamaño, materiales empleados, etc., destruyan la esencialidad de su objeto.

55.-

N O T A
= = = =

60.-

El modelo de utilidad descrito recaerá, pues, sobre las siguientes reivindicaciones:

65.-

1ª.-CARPETA DE LOMO EXTENSIBLE PARA ENCUADERNAR, caracterizada por estar constituida por una tapa continuada hacia su parte interior por una solapilla articulada angularmente y más o menos estrecha, prolongándose dicha tapa por una solapa flexible de tamaño casi aproximada al de la tapa de que es prolongación, cuya solapa para proceder a realizar la encuadernación interesada , se introducirá en el bolso de otra tapa complementaria, constituida por

70.-

dos tapas unidas por todos sus lados menos por el limítrofe con la primera , lo que da lugar a la formación del bolso o cavidad a que nos hemos referido en que se introduce la prolongación de la primera de dichas tapas, estando provistas

75.-

las dos indicadas tapas, interiormente de una solapillas más o menos anchas, provistas de dos o más orificios, articulables con las primeras , entre las que se disponen las hojas a encuadernar convenientemente perforadas, para permitir la entrada a su través y los orificios de las dos solapillas de los tornillos pasantes con tuerca que con este

80.-

fin se vienen utilizando, logrando con ello la admisión en-



85.- tre las dos tapas de la carpeta de las hojas a encuadernar que posteriormente pueden aumentarse, simplemente a base de aumentar el lomo de la carpeta extrayendo del interior del bolso de la segunda de sus tapas, parte de la salapa flexible de la primera, para dar mayor anchura al lomo de ella.

2ª.-CARPETA DE LOMO EXTENSIBLE PARA ENCUADERNAR".

90.- Todo tal y conforme queda descrito, representado y reivindicado.

93.- Esta memoria consta de cuatro hojas mecanografiadas y foliadas por una sola de sus caras, conteniendo un total de noventa y tres líneas.

MADRID A 22 DE OCTUBRE DE 1968

P.A.
MANUEL DE ARPE.



142469

D I S E Ñ O

=====
DEL MODELO DE UTILIDAD, A FAVOR DE DON FRANCISCO TABOSO TOVAR,
DOMICILIADO EN MADRID, CALLE DE MARTIN DE LOS HEROS, NUMERO 7,
POR: "CARPETA DE LOMO EXTENSIBLE PARA ENCUADERNAR".

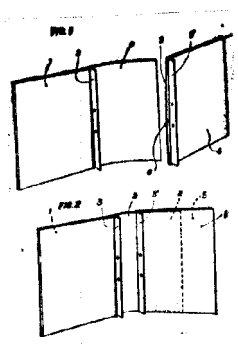

escala variable.

MADRID A 22 DE OCTUBRE DE 1968

P.A.

MANUEL DE ARPE.



FIG. 1

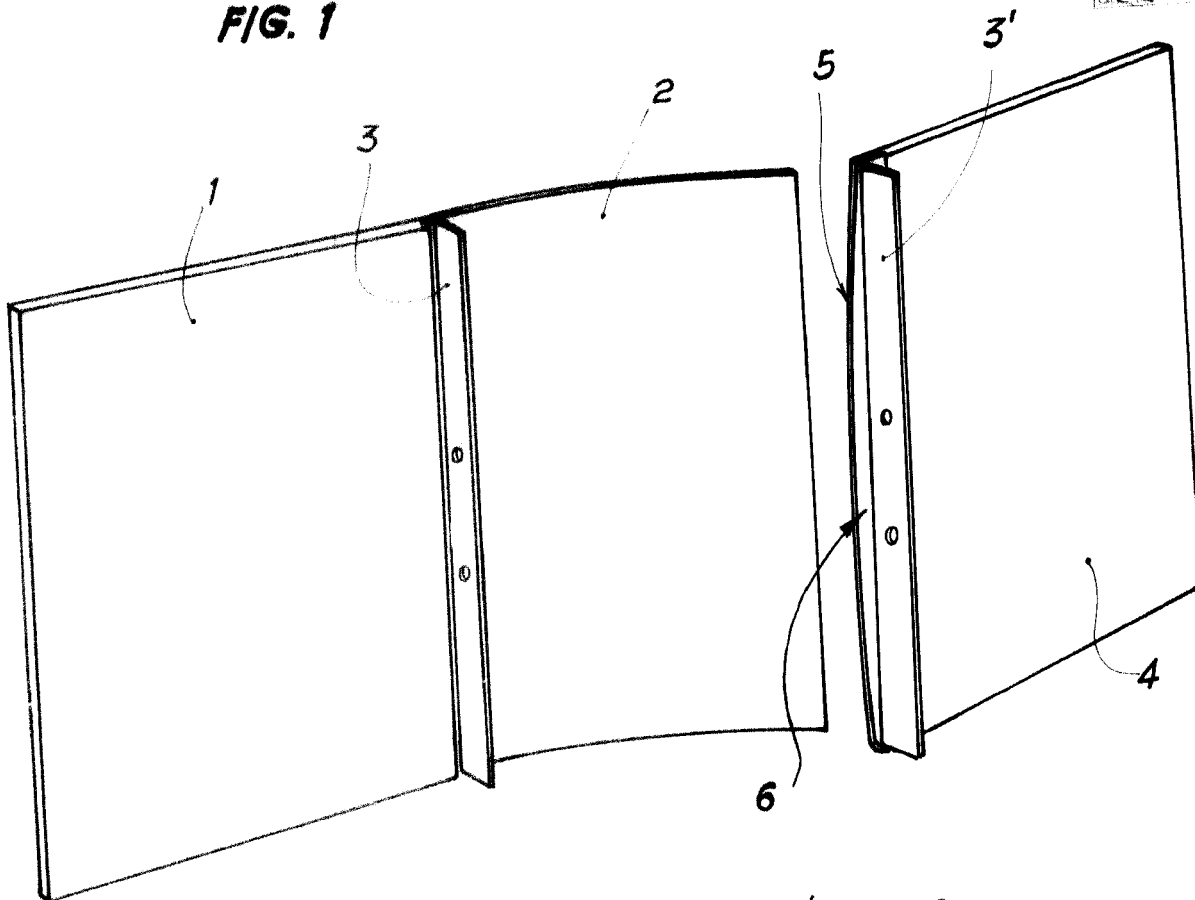
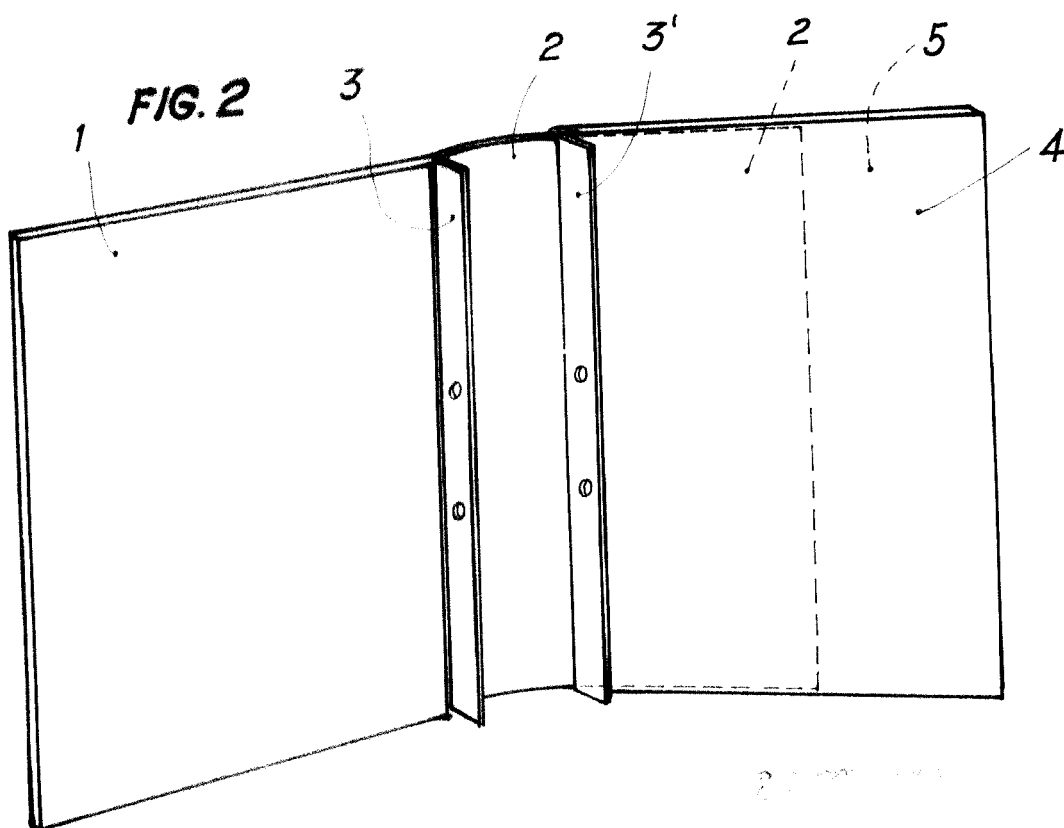

FIG. 2



Escala variable

2.000.000
Francisco Taboso Tovar