

142461



MEMORIA DESCRIPTIVA

correspondiente a un

MODELO DE UTILIDAD

por VEINTE años

para todo el territorio español

A favor de:

TALLERES ROMAR-BOSQUE, S.A.

entidad española

Domiciliada en:

ZARAGOZA, Cº vado, 2ª travesía.

Por:

"TERCER EJE PARA MAQUINA DESMENUZADORA".

----- ::oOo: -----



- Tiene por objeto esta solicitud de Modelo de Utilidad un tercer eje para desmenuzadora, concebido para evitar la formación de "puentes" al juntarse dos tormos voluminosos que no tienen acceso a los dos ejes desmenuzadores del plano inferior de la máquina desmenuzadora, ya que se forma un todo compacto imposible de ser sometido a la acción de dicha desmenuzadora.
5. Este tercer eje es de una constitución en extremo sencilla. Está formado en esencia por un eje propiamente dicho y por cuatro aspas montadas sobre unos anillos, fijados a dicho eje por unos prisioneros.
10. A los referidos anillos van soldadas unas cuchillas que son las que quebrantan los posibles "puentes", desmenuzándolos. Con dicha disposición la posición de los anillos puede variar deslizándolos a lo largo del eje, según las exigencias o conveniencias de la operación del desmenuzamiento.
15. Con objeto de hacer más claramente comprensible cuanto antecede, así como para poner de relieve otras características y ventajas de este tercer eje, se describe seguidamente un ejemplo de realización, no limitativo, ilustrado en los dibujos adjuntos, en los cuales:
20. La figura 1 muestra, en perspectiva, el conjunto del tercer eje, separado de su máquina portadora. Y la figura 2 muestra, en sección transversal esquemática, las posiciones relativas de los prisioneros y de la cuchilla.
25. Así pues, este tercer eje lleva cuatro aspas 3, montadas sobre unos anillos 1, fijados al eje propiamente dicho 4, por unos prisioneros 2. A los anillos 1 van soldadas unas cuchillas 3, que son las que quebrantan los posibles "puentes", desmenuzándolos.
30. Como ya se ha dicho, la posición de los anillos 1 puede variar



por deslizamiento de los mismos a lo largo del eje 4, para adaptarse a diversas condiciones de trabajo.

5. Puede observarse que la posición de los anillos no está en línea con las cuchillas, sino que estas están fijadas con un cierto ángulo con el fin de que el tercer eje pueda ejercer perfectamente su función desmenuzadora.

10. En la figura 2 se representa por A y B la posición de los prisioneros para sujeción del anillo 1 y por C la posición de la cuchilla, observándose que dichas posiciones son mutuamente equidistantes, esto es que la circunferencia se halla dividida en tres partes iguales.

El movimiento del eje es recibido por una transmisión solidaria a todo el conjunto de la máquina desmenuzadora.

15. Descrita suficientemente la naturaleza y objeto del Modelo, así como la manera en que el mismo puede ser llevado a la práctica, se hace constar que en su realización podrán ser variables las formas, dimensiones y materiales y, en general, todo cuanto sea accesorio o secundario, siempre que ello no altere, cambie o modifique la esencialidad del objeto descrito.

20. Los términos en que queda redactada esta Memoria son ciertos y fiel reflejo del objeto descrito, debiéndose tomar con carácter amplio y nunca en forma limitativa.

N O T A

25. EL MODELO DE UTILIDAD que se solicita deberá recaer precisamente sobre las particularidades características de las siguientes:

R E I V I N D I C A C I O N E S

30. 1.- Tercer eje para máquina desmenuzadora, caracterizado por constar de un eje propiamente dicho, que recibe el movimiento mediante una transmisión solidaria a todo el conjunto de la máquina desmenuzadora, y que lleva unas aspás montadas sobre ani-



- llos, fijados estos al eje propiamente dicho mediante unos prisioneros, estando dichas aspas constituidas por cuchillas soldadas a los mencionados anillos, los cuales pueden deslizar a lo largo del eje propiamente dicho y quedar fijados en adecuadas posiciones, presentando las aspas una inclinación adecuada a su función.
- 5.
- 2.- "TERCER EJE PARA MAQUINA DESMENUZADORA".
- Todo tal y como queda descrito y reivindicado en la presente Memoria que consta de cuatro hojas mecanografiadas por una sola de sus caras y se ilustra con los dibujos que a la misma se acompañan.
- 10.

Madrid, a 21 de Octubre de 1.968

TALLERES ROMAR-BOSQUE, S.A.
P. A.
El Agente Oficial.
Luis Ruiz Palacios
P. P.



FIG. 1

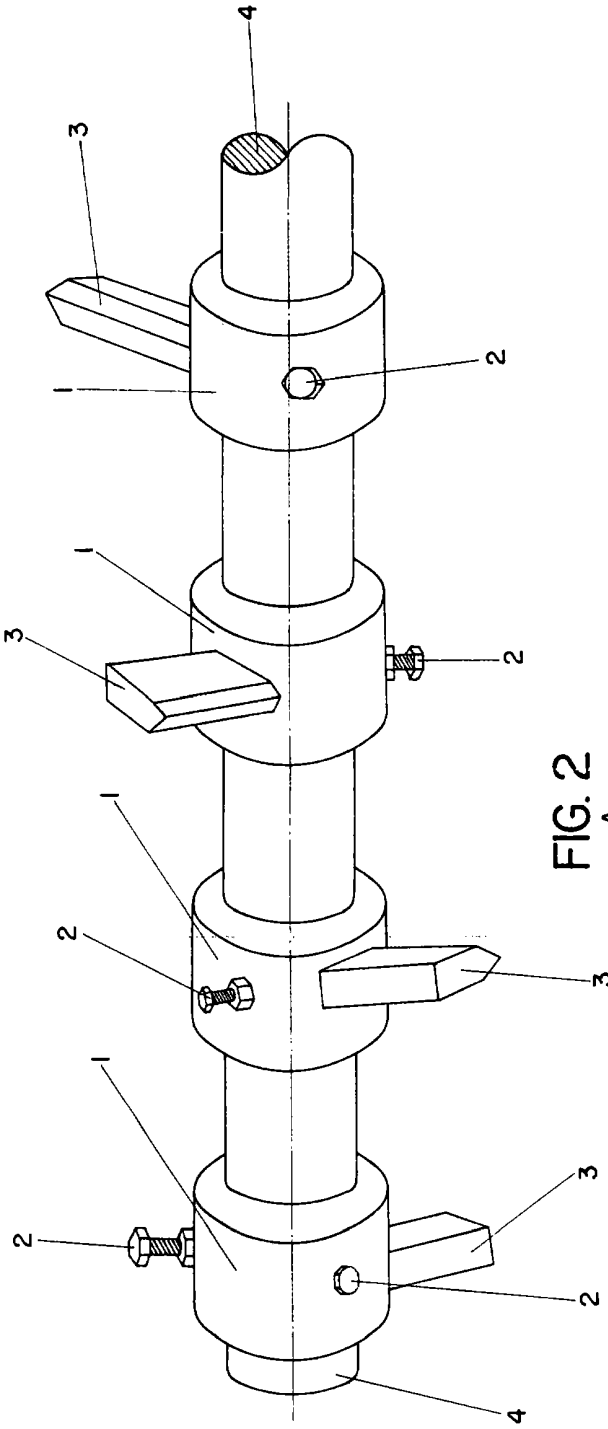
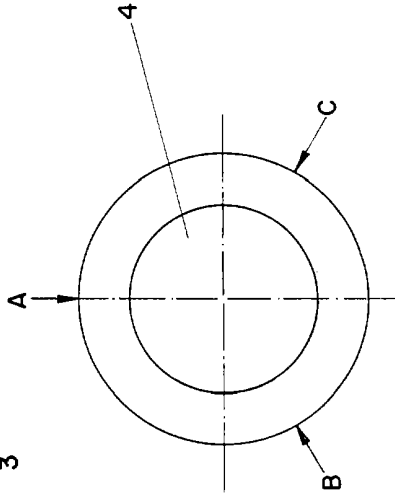

FIG. 2



ESCALA VARIABLE
MADRID, 1958