

1424 10 19 OCT



MEMORIA DESCRIPTIVA.

MODELO DE UTILIDAD.

PAIS : ESPAÑA.

DURACION : 20 AÑOS.

OBJETO : "UN TAPON ABRIDOR".

A nombre de : DOÑA MARIA DOLORES SANTONJA MARCO.

Residente en : VALENCIA, Calle de Orihuela, 36.

Nacionalidad : ESPAÑOLA.

(M.U. 1.957, A-R).

142610

1900



Este Modelo de Utilidad se refiere, a un tapón en el que se ha previsto un especial dispositivo para que simultáneamente sea abridor del tipo de tapones corona, con el fin de que una vez abierta la botella, puede aplicarse este tapón como cierre hermético de la misma para mantener al contenido en iguales condiciones que antes de la apertura.

En esencia, este tapón abridor está constituido por una pieza de material resistente y rígido, tal como acero o similar que presenta en su zona superior una cápsula cilíndrica, con una prolongación lateral que adopta la forma de un brazo curvado, que en su extremo inferior lleva un corte a modo de uña para constituir el abridor, en tanto que en la cápsula existe un doble fondo dotado de salientes laterales arqueado para hacer muelle en la aplicación sobre el reborde de la boca del recipiente.

En el fondo de la cápsula se sitúan los correspondientes discos de material elástico que han de proporcionar la elasticidad y hermeticidad correspondiente al cierre.

Por el aludido objeto se solicita el correspondiente privilegio de Modelo de Utilidad, conforme y al amparo del vigente Estatuto sobre Propiedad Industrial, a fin de garantizar a favor del recurrente el derecho a la explotación exclusiva del mismo en toda España.

A continuación se hará una detallada descripción del tapón abridor que se cita, con referencia al plano que se



acompaña, en el que se representa a simple título de ejemplo, no limitativo, una forma preferente de realización, susceptible de todas aquellas variaciones de detalle que no supongan una alteración fundamental de las características

30.- esenciales del mismo.

En dicho plano se ilustra:

En la figura 1, vista en sección longitudinal del tapón.

En la figura 2, vista en perspectiva del mismo.

35.- Según el ejemplo de ejecución representado, el tapón abridor objeto del invento, está constituido por una pieza que en la zona superior presenta una cápsula 1 de forma cilíndrica cerrada por su base superior, y que en un lateral se prolonga por un brazo 2 de sección en U para mayor resistencia a la flexión, cuyo brazo es de longitud adecuada para

40.- su utilización como asidero para abridor y para colocación a presión del tapón, habiéndose previsto en el extremo de este brazo un corte 3 en forma de uña para que sirva de elemento de encastre en los tapones corona a abrir.

45.- En el centro de la cápsula 1 hay un remache 4 que fija al fondo de la misma una placa en forma de disco 5 que en la zona donde nace el brazo 2 presenta un saliente 6 arqueado a modo de muelle plano, con el fin de que sirva como elemento de enganche sobre el reborde de la boca del recipiente.

50.- Cubriendo este disco 5 existe un disco 7 de material elástico que ha de reforzar el efecto de cierre hermético de la cápsula.

55.- Esta organización descrita, permite que una vez empleado el brazo 2 como abridor de tapones, corona, pueda posteriormente colocarse la cápsula 1 como nuevo tapón, quedando totalmente encastrada y sujeta por el efecto de muelle que



hace la lengüeta arqueada 6 del disco interior.

60.- Ello supone por tanto una notable ventaja en cuanto a la posibilidad de cerrar recipientes con líquidos de tipo gaseoso en los que no es conveniente perder el efecto de los mismos, conservando siempre las mismas características del producto aun cuando no se consuma todo él en una sola vez.

65.- La forma, materiales y dimensiones, podrán ser variables y en general, cuanto sea accesorio y secundario, siempre que no altere, cambie o modifique la esencialidad del objeto que se describe.

Los términos en que queda redactada esta Memoria, son ciertos y fiel reflejo del objeto descrito, debiéndose tomar con caracter amplio y nunca en forma limitativa.

REIVINDICACIONES.

=====

- 70.- 1a.- Un tapón abridor, caracterizado por estar constituido por una pieza, que en un extremo presenta una cápsula cilíndrica, en la que en un lateral existe una prolongación a modo de brazo de sección en U, de longitud y forma adecuada para servir de palanca, en cuyo brazo y en su extremo inferior tiene un corte inclinado para constituir el abridor de tapones corona, habiéndose previsto en el centro de la cápsula un remache para sujeción de un disco interior que lleva solidaria una lengüeta lateral plegada en aro para formar elemento de elasticidad suficiente para el enganche de la misma sobre el reborde de la boca del recipiente que se trate, cubriendo este disco otro de material elástico, para proporcionar hermeticidad al cierre.
- 75.-
- 80.-

142570

- 5 -

19 OCT



2a.- "UN TAPON ABRIDOR".

Madrid, 19 OCT. 1968

[Handwritten signature]

FIG. 1

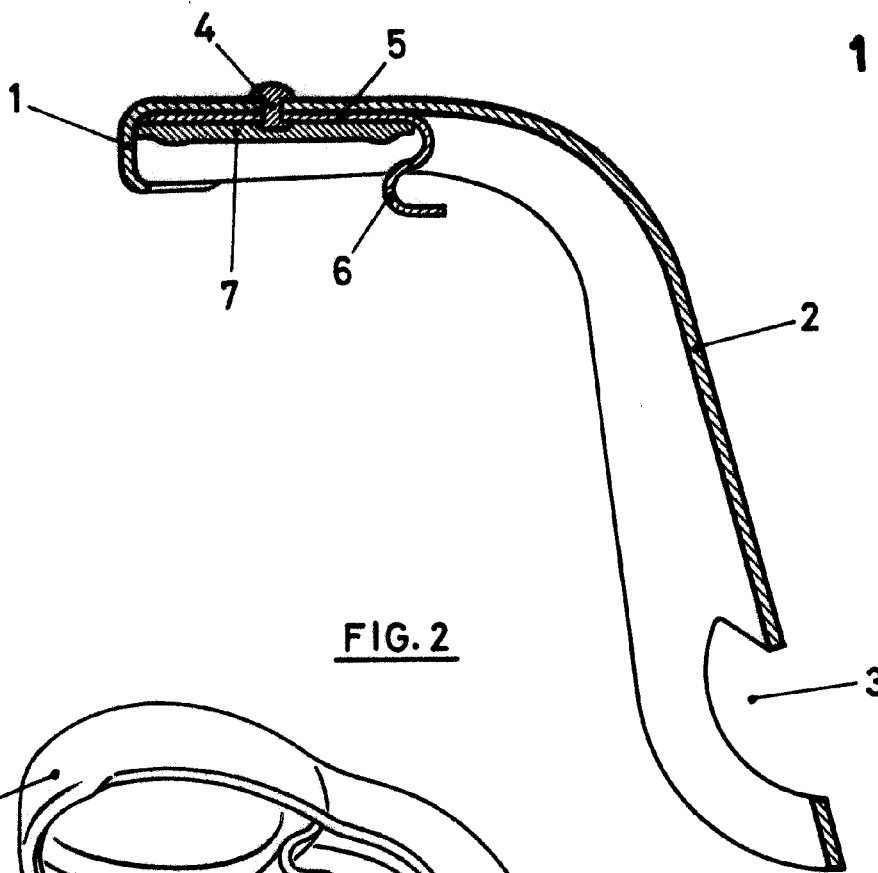

19 OCT 1968

FIG. 2

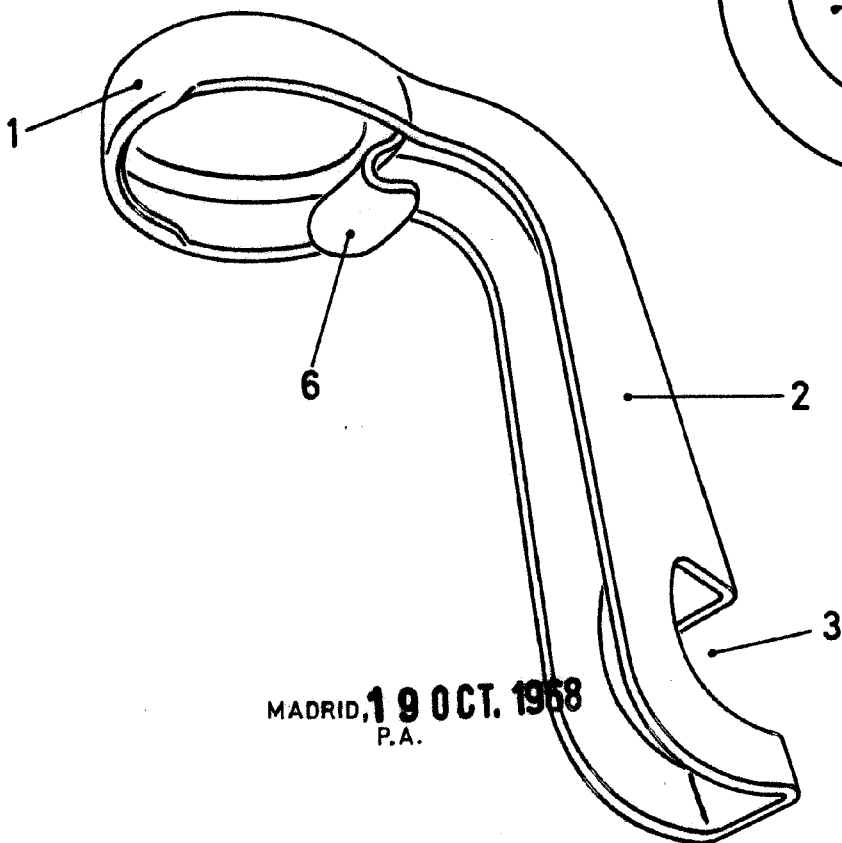

MADRID, 19 OCT. 1968
P.A.

ESCALA VARIABLE