

142404

142404



M O D E L O D E U T I L I D A D

por VEINTE años

en España, a favor de FABRILMALLA, S.A. entidad española, establecida en IGUALADA (Barcelona) C/. Salvador Murt, s/n. cuyo Modelo de Utilidad se refiere a:

"CALZONCILLO PERFECCIONADO"

.o.o.o.

M E M O R I A D E S C R I P T I V A

El presente Modelo trata conforme su enunciado indica, de un slip perfeccionado en sus características de diseño y montaje cumpliendo con el fin para el que ha sido concebido con eficacia y seguridad máximas.

5. Los distintos Modelos de slips hasta ahora conocidos - presentan la característica esencial de estar compuestos por varias partes o trozos unidos mediante una operación de cosido, produciendo generalmente dichas costuras molestias al rozar con la piel o cuerpo del usuario. El estar constituido por varias partes
10. o trozos, produce, aparte estas molestias de orden práctico, el que su confección sea más complicada y costosa. El presente Modelo aporta la novedad de construir el slip a partir de un solo trozo de tejido, con lo que se evitan casi absolutamente las molestias indicadas anteriormente.

142404



Un objeto del Modelo, es el crear un slip que se caracterice primordialmente por la simplicidad en la operación de corte y ahorro de trabajo en su confección, aportando así un bajo costo en un posible caso de realización práctica.

5. Otro objeto del Modelo es el crear un slip que permita su adaptación funcional y sea muy agradable al uso al evitar por completo las molestias que, generalmente producen las costuras - al rozar con la piel del usuario.

10. Es característica esencial del Modelo, el confeccionar el slip a partir de un solo trozo de tejido cortado irregularmente, de forma tal que presente un eje vertical de simetría, el cual por medio de determinados plegados y un número mínimo de costuras, constituye el slip objeto de este Modelo.

15. De acuerdo con la idea del Modelo, la conformación periférica de la porción laminar, a partir de la cual se lleva a efecto el montaje del slip, presenta en su zona superior, una franja trapecial cuya base menor, inferior, se proyecta descendientemente según dos bordes curvados, simétricos con respecto a un eje vertical, determinando estas líneas sendas concavidades que miran hacia afuera y abajo. El tramo final, centradamente dispuesto, es rematado descendientemente por dos bordes rectilíneos en "V".

20. De la idea esencial de este modelo se desprende que no es característica a reivindicar en él, la forma en que el slip se encuentra rematado, tanto en la cintura como en el resto de sus -
25. aberturas cuyos remates podrán obtenerse mediante cualquier sistema convencional en uso, así pues lo verdaderamente interesante de este diseño, se encuentra definido, estrictamente, por su estructuración de montaje, dando lugar a un proceso de industrialización simplista y resultando una prenda útil y cómoda.

30. Una idea más completa del objeto que constituye este Mo-

142404 19



- 3 -

delo, la proporciona la descripción siguiente al hacer referencia a los dibujos que a esta memoria se acompañan, en los que de manera un tanto esquemática y exclusivamente por vía de ejemplo, se representan los conjuntos y detalles más característicos de la idea del invento al hacer referencia a un posible caso de realización practica.

En dichos dibujos:

La figura 1ª presenta el desarrollo del único trozo de tejido que constituye el slip, en la que se indican las líneas de plegado para el montaje del mismo.

La figura 2ª representa el desarrollo anterior con el plegado de la zona inferior y lateral derecha, para dar una idea clara de la forma en que se realiza el montaje de dicha unidad.

La figura 3ª muestra una vista frontal del slip aquí preconizado, según la técnica de plegado señalada en la figura anterior, habiendose añadido a dicho dibujo las cenefas o bandas marginales y tapacosturas que rematan al mismo.

En relación con las figuras anteriormente comentadas, se hace la aclaración de que en ellas, se indica con -1- el retazo de tela a partir del cual se obtiene cada una de estas unidades, siendo -2-, -3- y -4- las correspondientes líneas de plegado para el montaje del conjunto. De acuerdo con la constitución del slip, el montaje del mismo se realiza rebatiendo la zona -5- de la tela hacia adelante según la línea de plegado -4- y las zonas marginales -6- y -7- sobre las líneas de plegado -2- y -3-, respectivamente. Esta operación dá lugar al enfrentamiento de los bordes -8- y -9- con los -10- y -11-, respectivamente, efectuándose las mencionadas uniones de dichos bordes, con la colaboración de la cenefa marginal -12- prolongada en sus extremos -13- y -14-

Finalmente con el nº -15- se señalan las cenefas late-

142404



rales que rematan los canales de las aberturas correspondientes a las piernas.

- Descrita convenientemente la naturaleza de este Modelo como asimismo la forma de poderlo llevar a la práctica para convertirlo en una realidad industrializable, se hace constar que en
5. el mismo serán susceptibles de introducir todas aquellas modificaciones de detalle que las circunstancias y la practica pudieran aconsejar siempre y cuando que con las variantes que se introduzcan, no se cambie, altere o modifique la esencialidad del objeto
10. descrito.

NOTA :

Se declara como de propiedad y novedad para todo el territorio español el contenido de las siguientes

REIVINDICACIONES :

15. 1ª.- Calzoncillo perfeccionado, del tipo de los constituidos por un trozo de tejido enterizo, de adecuada configuración el cual presenta un eje de simetria vertical, caracterizado porque su trozo de tejido constitutivo presenta cada uno de sus bordes laterales de estructuración mistilinea, formada por un sector recto, oblicuado hacia abajo y adentro, que se continúa descendentemente por una línea curva de concavidad hacia afuera y -
20. abajo y, seguidamente, por otro sector recto oblicuado hacia abajo y adentro, quedando rematado el trozo de tejido, en su terminal inferior, por una expansión terminada en piso.
25. 2ª.- Calzoncillo perfeccionado, caracterizado por presentar tres líneas de plegamiento en su trozo de tejido constitutivo, por efecto de cuyos plegados se enfrentan cada dos sectores rectos de sus bordes laterales, cuyas uniones son reforzadas, sin solución de continuidad, por prolongaciones de la cenefa marginal
30. correspondiente a la cintura de la prenda.

3ª.- "CALZONCILLO PERFECCIONADO"

142404



- 5 -

Todo ello conformes se describe y reivindica en la presente memoria que consta de CINCO hojas, escritas a maquina por una sola de sus caras y dibujos que la ilustran.

Madrid, 19 octubre de 1.968

E. GONZALEZ VAGAR
P. M.

A large, stylized handwritten signature or scribble.

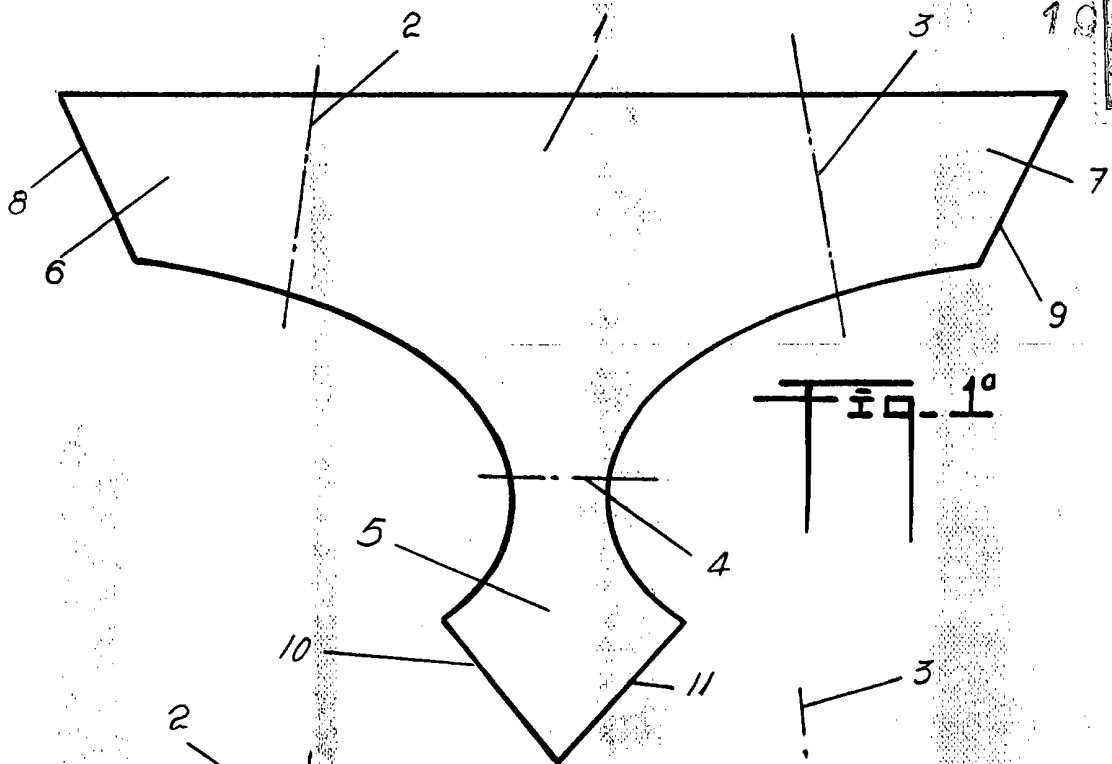

Fig. 1º

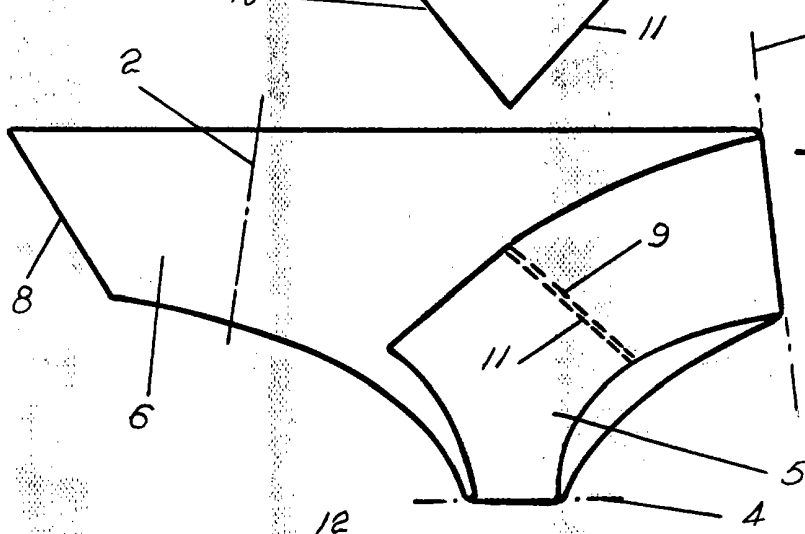

Fig. 2º

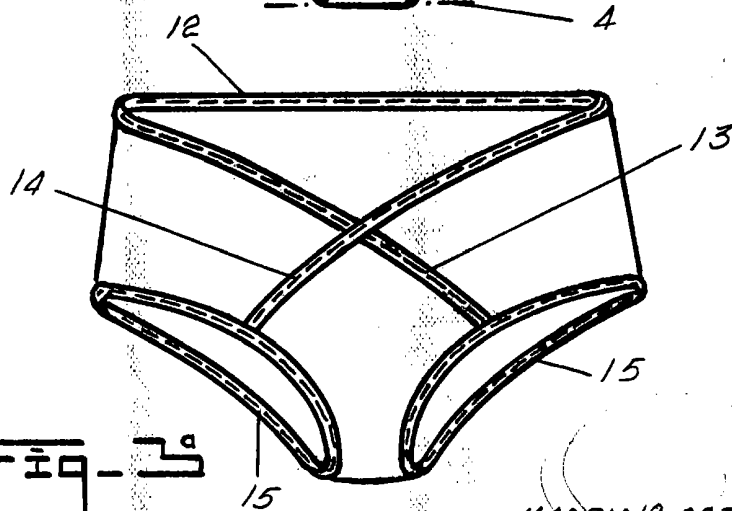

Fig. 3º

MADRID 19 OCTUBRE 1968

Escala: variable