



1963

142362

MEMORIA DESCRIPTIVA

=====

Correspondiente al registro de Modelo de Utilidad que, por veinte años, se solicita, a favor de Don Tomás FERNÁNDEZ SENOSEAÍN y Don Jesús MATEO LLORET, ambos de nacionalidad española, residentes en Barcelona, calle Aulestia y Pijoan, nº 11 - - - - -

5.

p o r

"NUEVO YO-YO"

El objeto del presente Modelo de Utilidad se refiere a un nuevo yo-yo que tiene la ventaja de que debido a su especial estructuración el yo-yo se ilumina, cuando gira al arrollarse y desenrollarse en el hilo.

10.

De esta manera, el yo-yo así obtenido tiene un poder atractivo extraordinario.

15.

Para una correcta interpretación se describe, a continuación, un caso de realización práctica, a título de

142302



ejemplo, no limitativo, de un yo-yo según la invención, acompañándose de una hoja de dibujos en la que:

En la figura 1, se representa en planta y destapada, una de las dos cazoletas formativas del cuerpo del yo-yo.

5. En la figura 2, es una vista de lado del cuerpo del yo-yo, parcialmente en sección y con la tapeta de la boca de la cazoleta, separada.

10. Consiste la invención en que el yo-yo está constituido por dos cazoletas (1) y (2) unidas entre sí a través de un vástago central (3) y dentro de dichas cazoletas, hay dispuesta una pila seca (4) y láminas de contacto (5) y (6) en el polo positivo y negativo de dicha pila y además, una lámpara eléctrica (7) la cual está permanentemente en contacto con un polo de la pila mientras que con el otro lo hace única y exclusivamente, a través de una lámina elástica (8) de contacto que actúa de muelle y está separado del contacto (9) del tramo de lámina contactora fija (5), cual lámina elástica (8) cuando el yo-yo gira, por efecto de la acción centrífuga se acerca el contacto fijo (9), cerrando el circuito eléctrico y encendiéndose la lámpara, volviendo a separarse y por tanto abriendo el circuito y apagándose la lámpara cuando se para el yo-yo y no existe por tanto la acción centrífuga.

15. En la cazoleta existen medios (10) de sujeción de la pila seca y la lámpara eléctrica, así como de las láminas contactoras fijas (5) y (6) y móvil (8).

20. Además de los elementos antes expuestos, hay además, en el fondo de la cazoleta (11), una cavidad (12) rellena de material pesante (13), tal como plomo, para actuar de contrapeso y así equilibrar el desequilibrio que podría originar el peso de la lámpara (7) en el lado opuesto.

30.

142302



5. La boca de la cazoleta está tapada por una tapeta a presión (14) y en el borde de la boca de la cazoleta figura una muesca (15) para facilitar la introducción de la punta de un elemento actuante de palanca para la remoción de la tapeta.

Se sobreentiende que en el presente caso, serán variables cuantos detalles de construcción y acabado, no alteren, cambien o modifiquen la esencia de la invención.

N O T A

10. Descrito el objeto y utilidad de la invención, lo que se declara como no divulgado ni practicado en España, comprende las siguientes reivindicaciones:

15. 1ª.- Nuevo yo-yo, caracterizado por el hecho de que el yo-yo está constituido por dos cazoletas unidas entre sí a través de un vástago central y dentro de dichas cazoletas, hay dispuesta una pila seca y láminas de contacto en el polo positivo y negativo de dicha pila y además, una lámpara eléctrica la cual está permanentemente en contacto con un polo de la pila mientras que con el otro lo hace
20. única y exclusivamente, a través de una lámina elástica de contacto que actúa de muelle y está separado del contacto del tramo de lámina contactora fija, cual lámina elástica cuando el yo-yo gira, por efecto de la acción centrífuga se acerca el contacto fijo, cerrando el circuito eléctrico y encendiéndose la lámpara, volviendo a separarse y por tanto
25. abriendo el circuito y apagándose la lámpara cuando se para el yo-yo y no existe por tanto la acción centrífuga.

2ª.- Nuevo yo-yo, según la anterior reivindicación, en el que en la cazoleta existen medios de sujeción de la



pila seca y la lámpara eléctrica, así como de las lámparas contactoras fijas y móvil.

5. 3ª.- Nuevo yo-yo, según las anteriores reivindicaciones, en el que además de los elementos antes expuestos, hay además, en el fondo de la cazoleta, una cavidad rellena de material pesante, tal como plomo, para actuar de contrapeso y así equilibrar el desequilibrio que podría originar el peso de la lámpara en el lado opuesto.

10. 4ª.- Nuevo yo-yo, según las anteriores reivindicaciones, en el que la boca de la cazoleta está tapada por una tapeta a presión y en el borde de la boca de la cazoleta figura una muesca para facilitar la introducción de la punta de un elemento actuante de palanca para la remoción de la tapeta.

15. 5ª.- NUEVO YO-YO.

Según se describe y reivindica en la presente Memoria descriptiva, que consta de cuatro hojas foliadas y escritas por una sola cara y acompañada de una hoja de dibujos.

Barcelona para Madrid, a cuatro de Octubre de mil novecientos sesenta y ocho.

P.A.,

Antonio Aricho
p. p.



1968

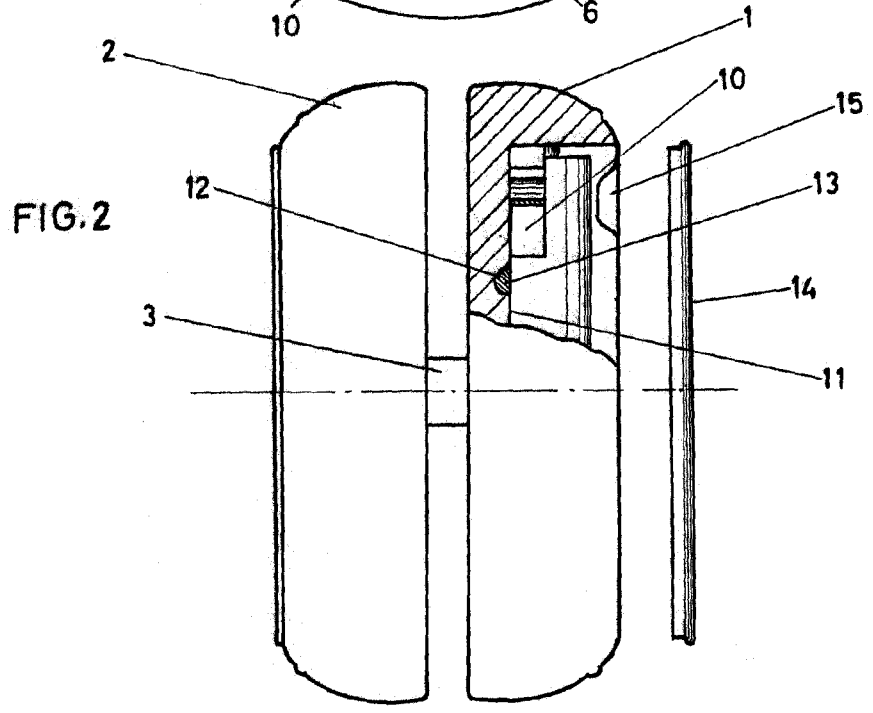
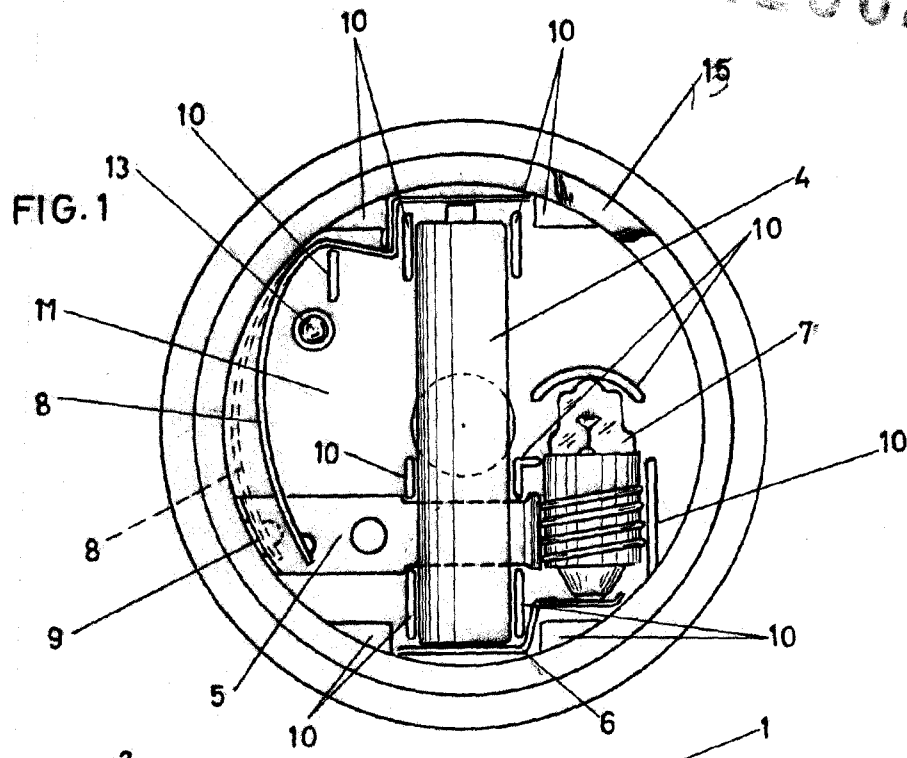

Barcelona para Madrid
4 Octubre 1968
p.p.

Antonio Aricha
d.p.
Antonio Aricha

Escala variable