



24

142351

P A T E N T E D E I N V E N C I O N

a favor de

SIEMENS-SCHUCKERTWERKE Aktiengesellschaft, - domiciliada en
BERLIN-Siemensstadt (Alemania)

por:

"Accionamiento individual eléctrico para cuerpos de eje
vertical que giran con gran velocidad, especialmente para
botes de hilar seda artificial, husos de torcer y análogos"

=====
:::>:::>:::>:::>:::>:::>:::::~:==

M e m o r i a D e s c r i p t i v a.

5 Esta invención se refiere a un accionamiento individual
eléctrico apropiado para órganos o cuerpos de eje vertical, que
giran con gran velocidad especialmente para botes de hilar se-
da artificial o rayón husos de torcer y análogos. El acciona-
miento individual según esta invención presenta la ventaja de
estar muy bien protegido contra la acción de los ácidos, ase-
gurando a pesar de ello una buena conductibilidad para la ab-
sorción del calor desarrollado en el motor durante el funcio-
10 namiento de la centrifuga, de modo que el motor puede funcio-



2
nar con gran carga elevándose al máximo el rendimiento de la máquina de hilar.

15 Estas ventajas se consiguen, conforme esta invención, construyendo de una sola pieza la cámara del estator, la de los cojinetes y el pié que rodea el recipiente de aceite y dándoles una forma tal que por medio de una cubierta inatacable por los ácidos, provista de un borde de goteamiento queden protegidos contra los líquidos que gotean. Los vapores que se condensan sobre la cubierta
20 y sobre el anillo protector dispuesto por encima de ella y que contienen ácidos no atacan a estas piezas. Al condensarse la humedad y escurrirse por el anillo protector y la cubierta y gotear por el borde de ésta, las gotas de líquido caen sobre la bancada de la máquina junto al pié
25 de la centrífuga pero no sobre las partes metálicas, de modo que éstas no se mojan. Como que los materiales resistentes a los ácidos, por regla general, son malos conductores del calor, conforme esta invención una gran parte de la superficie de refrigeración disponible se construye de metal a fin de mantener la temperatura dentro de
30 los límites convenientes.

35 El pié del motor está protegido de los ácidos por cuando, según esta invención, está fijado a la bancada de la máquina con intermedio de un anillo de caucho de altura relativamente grande. Este anillo de caucho, resistente a los ácidos y si es necesario también a los aceites, hace que las salpicaduras de las gotas que caen de la cubierta de bakelita caen sobre la bancada de la máquina no alcanzando el pié metálico de la centrífuga sinó solamente el anillo de caucho. Este anillo de caucho protege de las salpicaduras de ácido a la placa de cierre del pié de la centrífuga en cuyo interior se encuentra y también la conexión con tierra montada convenientemente en dicho punto para la cámara metálica del motor de la centrífuga.

45 A fin de que al atornillar la placa que cierra la



parte inferior interna del pié de la centrífuga no se rompa el recipiente de aceite, que preferiblemente es de vidrio, este está montado con intermedio de piezas de caucho resistente al aceite, dispuestos por encima, por debajo o por ambas partes a la vez.

50

En el plano adjunto se representa esquemáticamente una forma de ejecución del objeto de esta patente; en la cual puede verse en vista y parcialmente en sección el motor de accionamiento individual.

55

Por -1- se indica el anillo de protección, por -2- la cubierta. Ambas piezas son de un material resistente a los ácidos por ejemplo, bakelita o caucho. La cubierta presenta la forma de campana y está provista de un borde de goteamiento -3-. El diámetro -4- del borde de la campana es tan grande que las gotas -5- que se desprenden del borde caen en -6- sobre la bancada -7- cerca del pié del motor y salpican contra el pié de caucho -8-. La parte -9- de la cámara del motor es metálica y está fijada a la bancada -7- por intermedio de una placa metálica de cierre -10-, los tornillos -11- y el perno -12-. El pié de la centrífuga presenta dos aberturas -13- y -14- por las que puede verse el nivel -15- del aceite contenido en el recipiente -16-. Este recipiente de aceite -16- está montado entre piezas de caucho, por ejemplo, los anillos -17- y -18- en el pié de la centrífuga de modo que el conjunto es empujado hacia arriba por la placa de cierre -10- al apretar el tornillo -11-. La conexión con tierra -19- está fijada por medio del tornillo -20- a la porción -9- de la cámara y por el tornillo -21- a la bancada -7- de la máquina. El interior del motor y el espacio rodeado por el anillo -8- de caucho están cerrados por medio de dos guarniciones de caucho -22- y -23-.

60

65

70

75

La disposición de accionamiento individual, conforme esta invención presenta la ventaja de que estando la cámara del estator, la de los cojinetes y el pié que rodea al reci-



80 piente de aceite contruidos de una sola pieza -9- el
 eje y el motor se apoyan en una misma pieza. Por consiguiente
 ambas partes son exactamente coaxiales, de modo que no se
 produce desequilibrio alguno durante el funcionamiento y se
 evita todo trabajo de adaptación durante su montado. Esta
 85 ventaja se consigue especialmente por cuanto dada la cons-
 trucción de estas piezas es posible en una sola operación
 obtener todas las superficies de cojinete, asiento y adapta-
 ción del motor y del eje y las juntas. La cubierta -2- de
 material prensado sirve unicamente para proteger al motor sin
 90 estar en contacto con él.

N O T A

Se reivindica como objeto de esta patente:

1) Accionamiento individual eléctrico para cuer-
 pos de eje vertical que giran con gran velocidad especial-
 95 mente para botes de hilar seda artificial, husos de torcer
 y análogos caracterizado porque la cámara del estator, la
 cámara de los cojinetes y el pié que rodea al recipiente
 de aceite, están contruidos de una sola pieza, de forma
 tal, que quedan protegidos del líquido que gotea por medio
 100 de una cubierta resistente a los ácidos provista de un bor-
 de de goteamiento.

2) Accionamiento individual según la reivindica-
 ción 1, caracterizado, porque el motor está fijado a la
 base por intermedio de un anillo de caucho que constituye
 105 una pared que rodea la fijación de la centrífuga y que es
 de altura suficiente para recoger las salpicaduras de las
 gotas que caen sobre la bancada.

3) Accionamiento individual según la reivindica-
 ción 1, caracterizado porque el recipiente de aceite dispues-
 110 to en el pié de la centrífuga está asegurado elásticamente,
 por ejemplo, por medio de una pieza intermedia elástica apre-
 tada por la placa de cierre y especialmente por medio de uno
 o mas anillos de caucho.

24 ABR

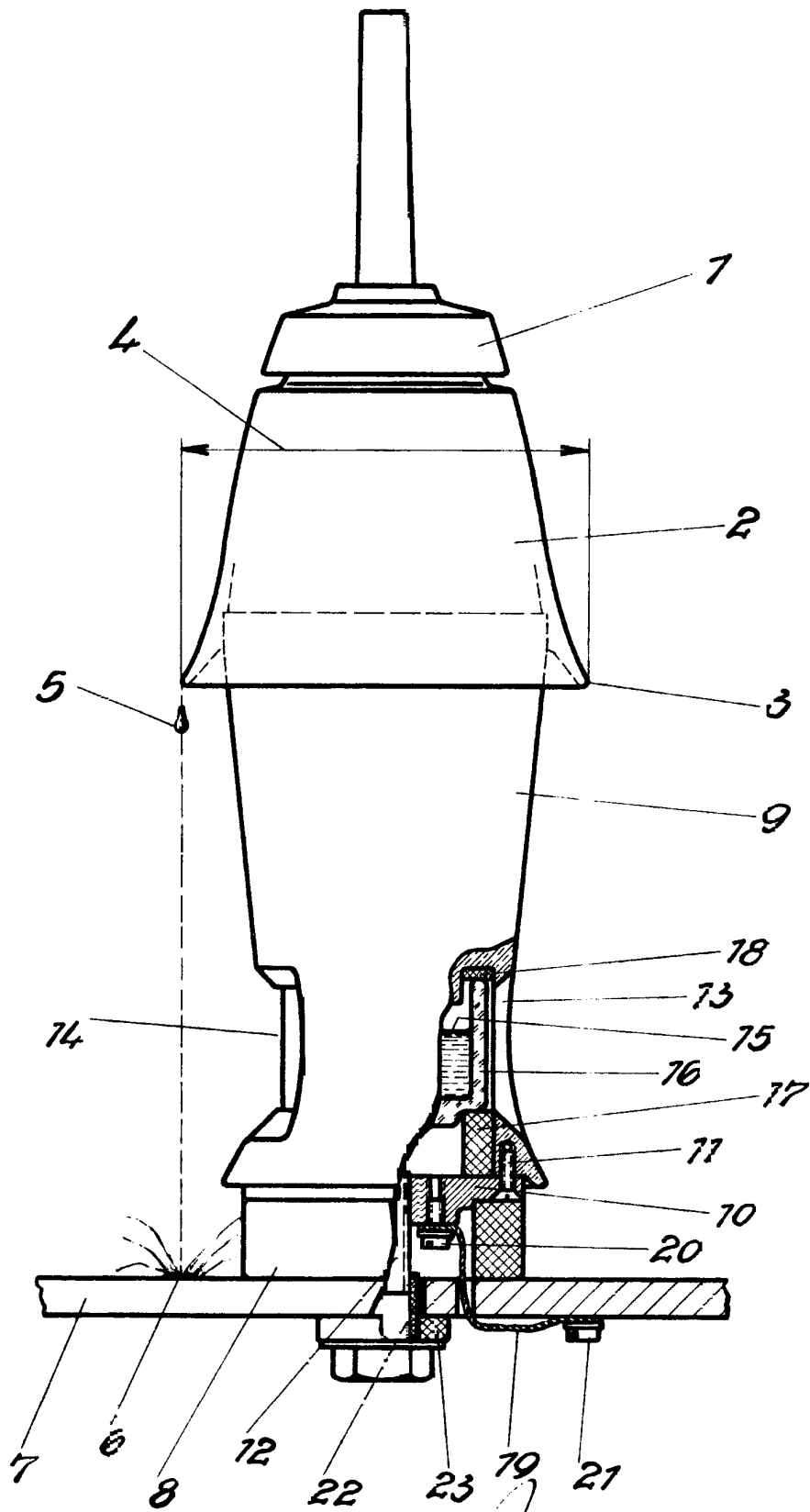

INDUSTRIA ELECTRICA S.A.

W. Siemens & Co. Berlin