



M O D E L O
D E
U T I L I D A D

por "CAJA ENVASE PARA BOTELLAS", a favor de D. JUAN NOGUERAS DARDINYA, de nacionalidad española, con domicilio en la calle Llauder, nº 36, en MATARO (Barcelona).

= . =

MEMORIA DESCRIPTIVA

El presente modelo de utilidad, se refiere a una caja envase para botellas, destinada a la vez que para la protección durante el transporte, para la vistosidad de su exposición en estanterías y escaparates.

5. La caja de referencia es rectangular y de sección cuadrada preferentemente y se monta partiendo de una lámina plana de cartulina troquelada, en la que se han marcado las líneas ligeramente hundidas, para las dobleces a efectuar, para montarla rápida y eficazmente, sin necesitar del empleo de adherentes, grapas, ni gancho alguno, pero sí con el refuerzo
- 10.



de unas estudiadas formas de pestañas y solapas y de la adición de una cara rectangular de más, con una tapa auxiliar provista de un agujero central, con cuatro cortes en dirección radial, para encajar la parte alta del cuello de la botella.

5.

Con el fin de facilitar la explicación, se acompaña a la presente memoria, de una lámina de dibujos, en la que se ha representado un caso de realización, que se cita a título de ejemplo.

10. En el dibujos:

La figura 1, es una vista en planta de la lámina de cartulina fuerte, en la que se ha marcado con línea continua, el perímetro y lo que son cortes, mientras las dobles, todas en sentido interior, se han señalado con líneas de trazos.

15. La figura 2, muestra en perspectiva, una vista de la caja montada, pero con la tapa levantada y las dos solapas laterales también abiertas, para poder observar la tapa auxiliar, más baja, mostrando el agujero, para sobresalir la parte alta del cuello de la botella.

20. Haciendo referencia a las figuras, es de observar, que por 1, se representa a las diversas caras laterales; por 2, a la placa del fondo; por 3, a la placa de la tapa; por 4, a las solapas coadyuvantes del refuerzo del fondo; por 5, a las solapas laterales, que coadyuvan al refuerzo de la tapa;

25. por 6, a la aleta del fondo, provista de dos alerones finales 7, por 8, a unos recortes que facilitan el paso de los alerones 7, cuando la montura; por 9, a una cara lateral auxiliar,



de cuya parte superior, se dobla la doble tapa 10, a menor altura que la tapa exterior y que presenta el agujero 11, que presenta unos cortes 12, en sentido radial, para su posible agrandamiento; por 13, a la aleta de cierre de la tapa, al introducirse detrás de la cara lateral enfrentada a la cara portadora de la tapa. La cara auxiliar 9, dobla a la cara de la tapa.

La manipulación y almacenaje de estas cajas, en su primera forma de láminas troqueladas y señaladas sus dobleces, no ofrece dificultad, ahorra espacio y su recuento por paquetes de láminas, es rápido. La impresión decorativa y propagandística de sus caras exteriores, realza mucho su vistosidad y puede llamar la atención de los adquirentes.

El modelo, dentro de su esencialidad, puede ser llevado a la práctica, en otras formas de realización, que difieran en detalle de la indicada a título de ejemplo en la descripción. Podrá, pues, construirse en cualquier forma y tamaño, con los materiales más adecuados, por quedar todo ello comprendido en el espíritu de las reivindicaciones.



N O T A

Describe el objeto y utilidad de la presente invención, lo que se declara como nuevo y no divulgado en España, comprende las reivindicaciones siguientes:

- 1.- Caja envase para botellas, unitaria, esencialmente caracterizada, por estar constituida por una sola lámina troquelada, con líneas de doblez hendidas, para distinguir las caras (1), las tapas (3 y 10), el fondo (2) y las solapas y aletas coadyuvantes al refuerzo total; por comprender una cara (9), auxiliar a la cara de la tapa, a la cual se adosa y que presenta una tapa doble (10), a menor altura que la tapa (3), provista de un agujero central (11), para alojamiento de la parte superior del cuello de la botella; por presentar el agujero (11), unos cortes (12), en sentido radial prolongado, para el posible agrandamiento del referido agujero; por presentar unas solapas (4), para refuerzo del fondo (2) y otras (5), para el refuerzo de la tapa exterior (3); por presentar una aleta (6), para refuerzo del fondo (2), con unos alerones laterales (7), coadyuvantes, que al montar la caja, entran por los recortes exprofesos (8); por presentar una aleta (13), que coadyuva al cierre de la tapa (3), interior a la cara enfrentada .



2.- Caja envase para botellas.

Según se describe y reivindica en la presente memoria descriptiva que consta de 5 páginas foliadas y escritas a máquina por una sola de sus caras y acompañadas de una lámina de dibujos.

5.

Madrid, a

15 OCT. 1968

P. a.

REPUBLICA ESPAÑOLA
R. D.



Fig. 1

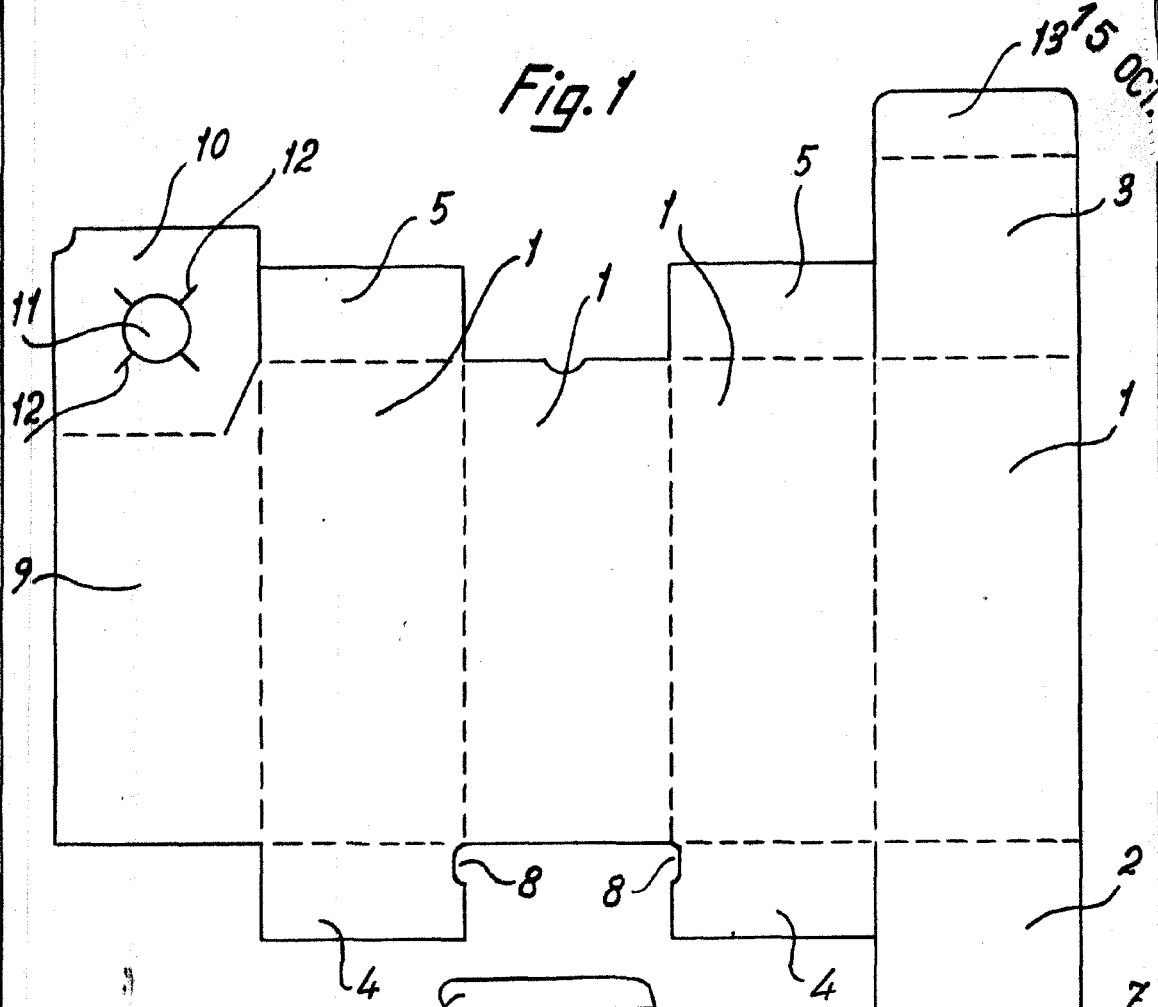
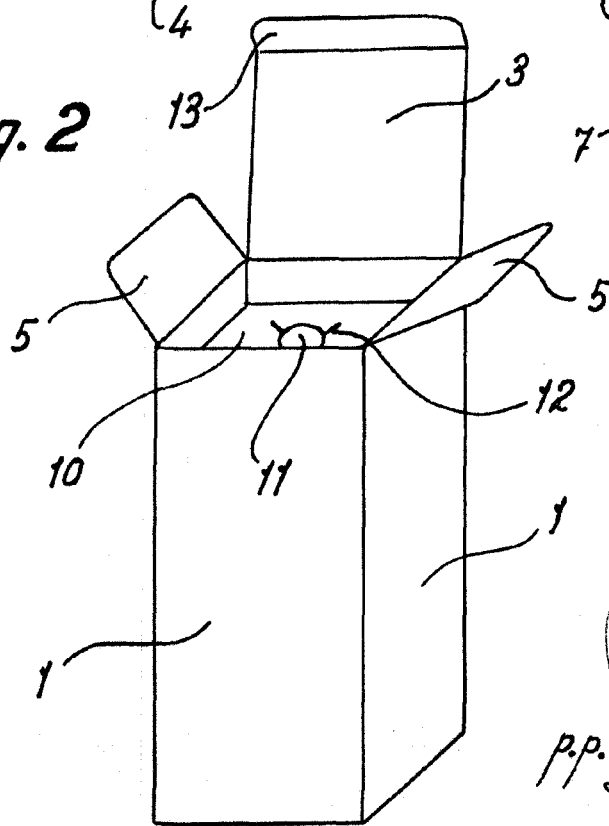

Fig. 2



15 OCT. 1968
Madrid
Jaime Isern
p.p.