

142307



MEMORIA DESCRIPTIVA
DE UN
MODELO DE UTILIDAD

por VEINTE AÑOS, a favor de SIMAGO, S.A., de nacionalidad española, con domicilio en Madrid, calle de Cartagena num.34, por:

" BOLSA PERFECCIONADA "

- Este Modelo de Utilidad consiste en una bolsa destinada a contener la mercancía obtenida, en los grandes mercados, por el comprador. Por otra parte el empleo de las bolsas de plástico, va haciéndose más extensivo, en primer lugar porque ofrece mayor resistencia que el papel; en segundo lugar, porque es infinitamente más limpio que aquel, ya que aísla las grasas etc... . En tercer lugar porque cuando el usuario no la necesita, se pliega y guarda en muy escaso espacio y así podríamos
- 5.
- 10.



enumerar un sinfín de ventajas (duración, resistencia, impermeabilidad).....

- Esta bolsa tiene todas las ventajas del Modelo de Utilidad num.126.041 tambien registrado y concedido s mi mandante. Se trata pués de una bolsa de material plástico, formada por una tira rectangular de una sola pieza, doblada en la mitad, mediante un ligero fuello interior (1) formando una bolsa de medidas ligeramente rectángulares. Los cortados verticales, está unidos (2) mediante soldadura, lo que les dá una relativa resistencia, pero la boca de esta bolsa, consta de un refuerzo todo a lo largo de la boca, de material plástico duro (3) y que, formado de una sola pieza, remata, no solamente toda la boca o abertura de la bolsa, sino lo que es más importante, protege los extremos superiores de los costados (4), evitando que estos se rajen o desgarran. Por otra parte, ofrece aún otra ventaja de resistencia, y que reside en el hecho de que el asa está formado de la misma pieza del remate o refuerzo antes apuntado, lo que dá al conjunto aún mayor resistencia. El usuarío, al asir la bolsa, y estar ésta rematada por una pieza sola todo a lo largo de la boca, tiene en realidad en todo el conjunto de la bolsa al mismo tiempo, y no permite que los objetos introducidos dentro de ella, vayan a recaer sobre los bordes de dicha boca, desgarrandola por los costados.
- 15.
- 20.
- 25.
- 30.
- 35.
- 40.
- Pero esta bolsa, tiene sobre la anterior una gran ventaja, aunque a simple vista se trate de un pequeño detalle. En la parte superior de cada



45. asa, y en puntos NO coincidentes, se han practicado sendas hendiduras o entrantes, de bordes biselados (5) para facilitar la separación de dichas asas. Basta sujetar por el punto (5) cada asa con el dedo pulgar correspondiente. La muesca o hendidura, facilita la pequeña fuerza a practicar hacia el exterior, consiguiendo la

50. abertura inmediata de la bolsa.

REIVINDICACIONES

PRIMERA.- BOLSA PERFECCIONADA, caracterizada

porque compuesta de material plástico flexible, formado de una sola pieza alargada, y doblada por la mitad, por medio de un fuelle interior, siendo el remate de sus costados, por medio de soldadura plástica, y estando su boca o abertura, rematada por una sola pieza de plástico duro y apenas flexible, que rodea todo el perímetro de la boca antedicha, y saliendo del centro de esta pieza-refuerzo, sendas prolongaciones en forma de asa.

55.

60.

SEGUNDA.- BOLSA PERFECCIONADA, según la reivin-

dicación anterior, caracterizada porque en la parte superior de cada asa, y en puntos NO coincidentes, se han practicado sendas hendiduras o entrantes, de bordes biselados.

65.

TERCERA.- BOLSA PERFECCIONADA.

70. Consta la presente memoria de cuatro hojas foliadas, mecanografiadas por una sola de sus caras y otras de planos que se adjunta para la

- 4 - 142307



mejor comprensión de la presente solicitud.

Madrid, a once de octubre de mil novecientos sesenta y ocho.

75.

P.A.

OFICINA TÉCNICA
FRANCOS-ELIZABETH

142307

142307

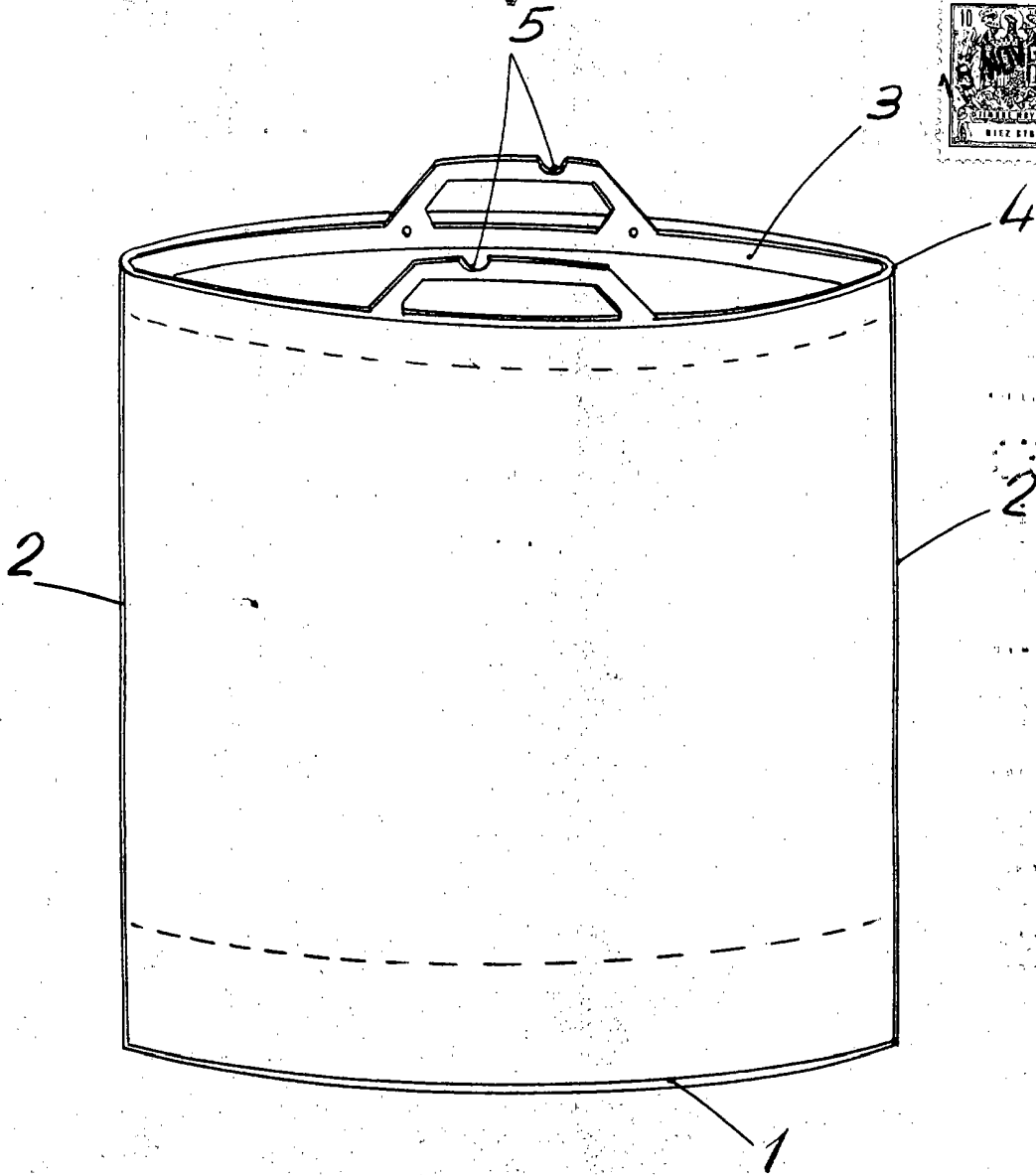

Escala variable
Madrid: 15-October-68

P.A.
JESONA TRONCA
FRANCISCO FLOREZ

FF