



mismo en toda España.

A continuación se hará una detallada descripción de la caja-envase que se cita, con referencia al plano que se acompaña, en el que se representa, a simple título de ejemplo, no limitativo, una forma preferente de realización, susceptible de todas aquellas variaciones de detalle que no supongan alteración fundamental de las características esenciales del mismo.

40 En dicho plano se ilustra:

Figura I.- Vista en planta de una de estas cajas-envase sin tapar.

Figura II.- Vista en planta de una de las tapas.

50 Figura III.- Planta de una caja con una de las tapas acopladas.

Figura IV.- Vista de una de estas cajas con sus tapas colocadas, semejando una ficha de Dominó.

Según el ejemplo de ejecución representado, la caja -1- está provista de sendos canales verticales -2- en dos de sus vértices, así como otros dos -3- en sus lados mayores, sobre ella es susceptible de acoplamiento una tapa -4- sobre la cual se han grabado puntuaciones del juego del Dominó -5-, habiéndose previsto en su parte inferior y en dos de sus vértices opuestos pivotes -6- susceptibles de ajuste por presión en los orificios -2- y -3- de la caja -1- propiamente dicha.

65 La forma, materiales y dimensiones, podrán ser variables, y en general cuanto sea accesorio y

142-163

- cinco -



668

95

Todo ello tal y como se describe en el cuerpo de la Memoria precedente, que consta de cinco hojas foliadas, mecanografiadas a dos espacios por una sola de sus caras, a la que se acompaña otra de planos para mejor comprensión del objeto descrito.

100

Madrid, quince de octubre de mil novecientos sesenta y ocho.

P.A. de D. Ramiro Cortés Cortés

E. Rodríguez Rivas

P.P.

105.-

cr/jr.
&&&&&&&

142303

142303

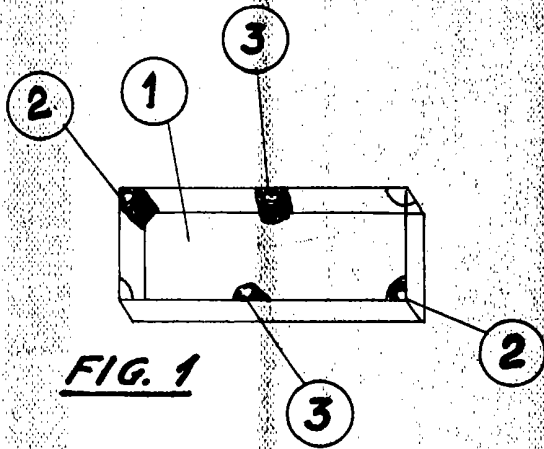

FIG. 1

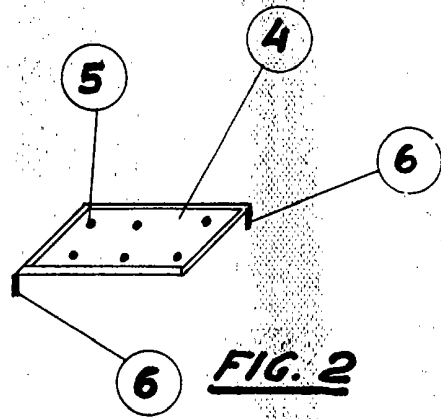

FIG. 2

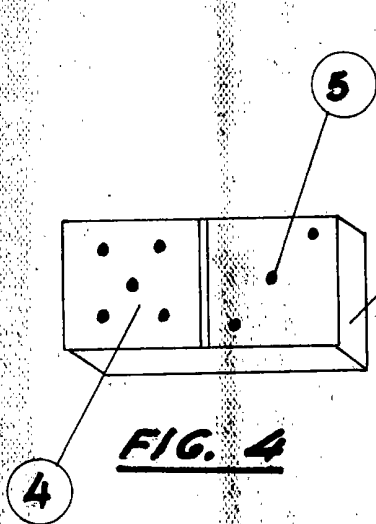

FIG. 4

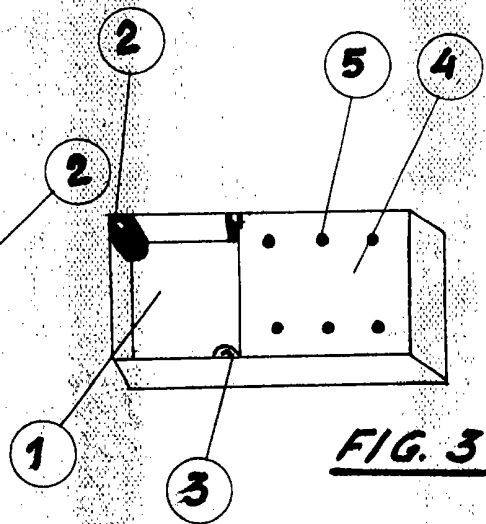

FIG. 3

Madrid, 15 de Octubre de 1.968

P.A.

Prologique de
ruel

ESCALA VARIABLE