

741996



MODELO DE UTILIDAD

Que por veinte años se solicita, para España y sus
Provincias de Ultramar, a favor de D. Ramón COSCOLIN
AZAGRA, de nacionalidad española, y con domicilio en
ZARAGOZA (España), Barón de Purroy, 18, por: "BASE
PROTECTORA PERFECCIONADA, PARA CENICEROS".

Memoria Descriptiva

La presente realización, consiste, de acuer
do con su enunciado, en una base de material ligeramen
te flexible, que protege a los ceniceros de cristal,
empleados normalmente y tan difundidos como motivo de
propaganda, de posibles caídas o golpes que llegarían

5

141996



a fracturarlo, aparte de permitir la introducción, en
tre el cenicero propiamente dicho, y la base protectora,
de una lámina de cartulina con leyendas publicitarias
ó motivos propagandísticos.

10 Por otra parte, el conjunto en sí constituye
un elemento de gran belleza estética, ya que se puede
efectuar en una amplia gama de colores, produciendo
diversos contrastes ópticos.

15 A continuación se efectuará una explicación de
los dibujos adjuntos, de los cuales, y sólo a título de
ejemplo se representa una realización práctica.

Preferentemente, el material a emplear será
plástico, pero esto no implica que en su fabricación,
pueda intervenir cualquier otro tipo de material.

20 El invento que se preconiza, consiste en una
base, formada por una sección de casquete esférico, en
cuya parte superior presenta una planificación de forma
octogonal, cuyos lados impares, son de menos longitud
que los pares, presentando todos ellos un reborde des-
25 tinado a sujetar al borde del cenicero propiamente dicho.

141996



a los posibles usuarios.

El borde superior 9 (fig.2), presenta en su cara interna una inclinación 10 (fig.2) destinada a fijar mediante la presión que ejerce sobre las paredes exteriores 11 (fig.3), al borde superior del cenicerito al cual protege.

Para acoplar la base protectora al cenicerito, solamente hay que efectuar una leve presión sobre los bordes exteriores de este último, por lo que ceden las paredes 9 (fig.2), y una vez ha encajado en la hendidura 10 (fig.2) estas vuelven a su posición primitiva quedando el cenicerito perfectamente encajado y sin riesgo alguno de romperse, ya que la base cubre prácticamente todas aquellas partes frágiles que pudieran fracturarse.

Esta base, permite igualmente la introducción entre ella y la base del cenicerito, de una lámina de cartulina u otro material, con motivos decorativos o leyendas publicitarias.

N O T A

En resumen, el Modelo de Utilidad que por veinte

141990



años se solicita, para España y sus Provincias de Ultramar, deberá recær sobre las siguientes:

REIVINDICACIONES

70 1ª.- "BASE PROTECTORA PERFECCIONADA, PARA CENICEROS", caracterizada por presentar el borde superior, en sus partes interiores, una inclinación o hendidura, que permite alojar en su interior los bordes exteriores del cenicero al cual protege.

75 2ª.- "BASE PROTECTORA PERFECCIONADA, PARA CENICEROS", de acuerdo con la 1ª reivindicación, caracterizada pörque su parte superior tiene forma octogonal, siendo cuatro de sus lados de menor tamaño que los otros cuatro, y teniendo estos mismo forma ligeramente circular.

80 3ª.- "BASE PROTECTORA PERFECCIONADA, PARA CENICEROS", de acuerdo con la 1ª y 2ª reivindicación

141996



caracterizado porque su parte inferior tiene forma de sección de casquete esférico.

85 4ª.- "BASE PROTECTORA PERFECCIONADA, PARA CENICEROS" , de acuerdo con las reivindicaciones anteriores, caracterizado por presentar exteriormente en su parte inferior un reborde circular, que permite su mejor adaptación sobre superficies pulimentadas o lisas.

90 5ª.- "BASE PROTECTORA PERFECCIONADA, PARA CENICEROS".

Todo ello tal y como queda descrito y reivindicado en la presente Memoria descriptiva que consta de seis hojas foliadas y mecanografiadas por una sola cara y a la que ilustran los dibujos que la acompañan.

Madrid, a

3 OCT. 1968

CARLOS BALLESTERO

P. P.

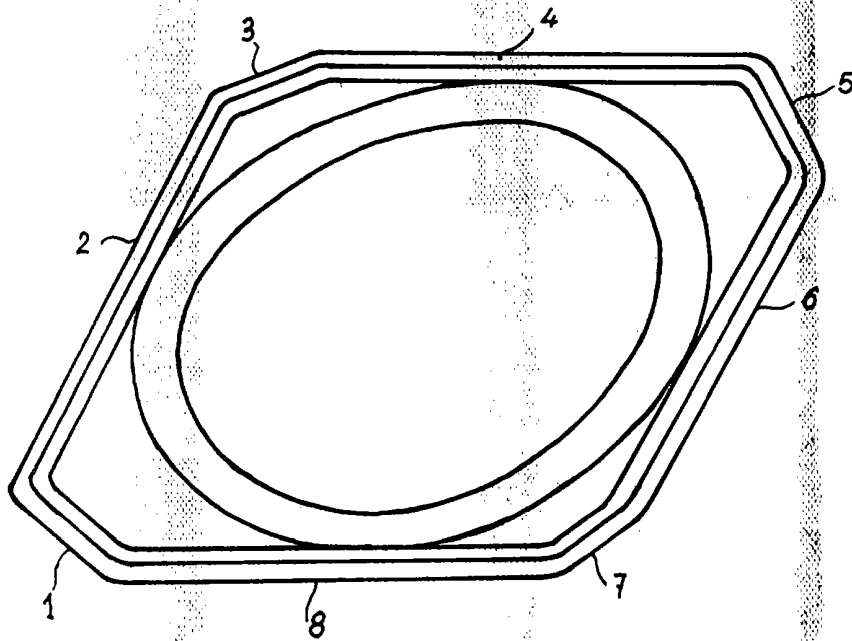

Fig.-1

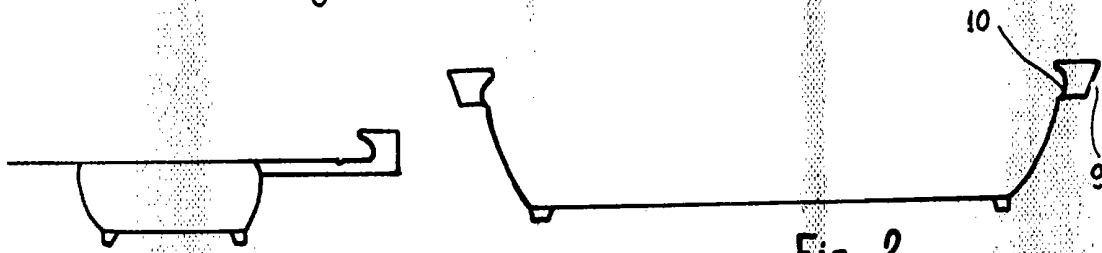

Fig.-2

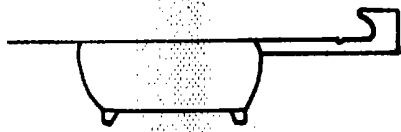

Fig.-4

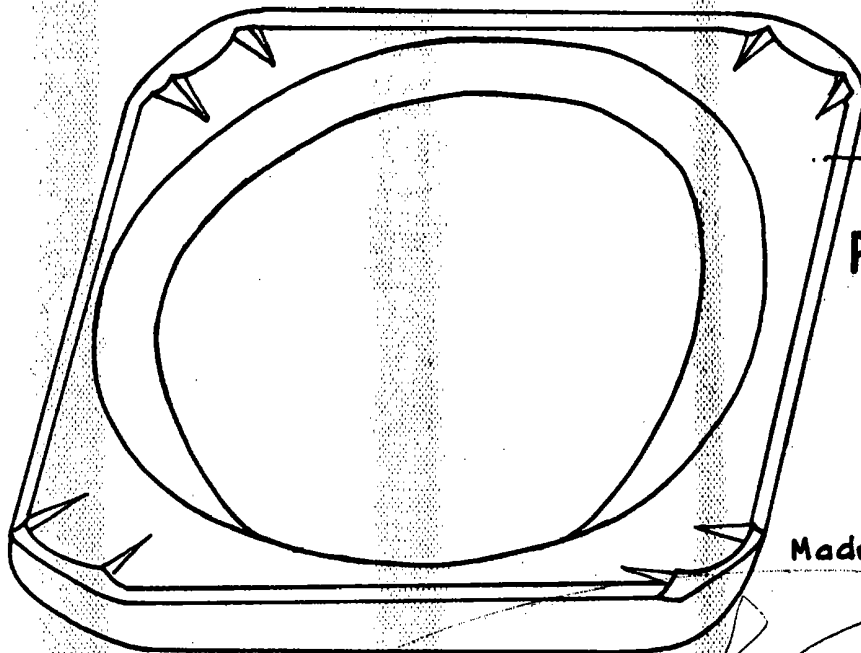

Fig.-3

Madrid 3 OCT. 1930

Escala variable.

Carlos Talavera