

141943



MEMORIA DESCRIPTIVA  
=====

Correspondiente a un MODELO DE UTILIDAD, por VEINTE años para todo el territorio español, a favor de Don Salvador LOPEZ ALBA, de nacionalidad española, residente en VALENCIA, c/. Ciscar, núm. 29, por: "PINZA SUJETA CARTONES DE MUESTRARIOS".

-----

5. Se refiere la presente Memoria Descriptiva que se une a solicitud de registro como Modelo de Utilidad a una "Pinza sujeta cartones de muestrarios", cuyas características de novedad le confieren la cualidad de aportar a los fines que se persiguen ventajas mas que suficientes para aspirar en derecho al privilegio del registro que se solicita.

10. Constituye el dispositivo que se preconiza, un medio de extraordinaria sencillez para montar, contra los lomos de los muestrarios dispuestos en cartones, de forma tal, que la vinculación es muy sencilla y con carácter reversible.

141943

- 2 - 180



Al mismo tiempo esta reversibilidad, es también fácil y se evita el deterioro de las hojas de cartón porta muestras.

5. Las repetidas hojas quedan acopladas en un codo, a este efecto determinado en la parte móvil de la pinza, de forma tal que es imposible el desprendimiento espontáneo, accidental, con los correspondientes daños.

Es de fabricación muy sencilla y realizable en cualquier buen taller del ramo.

Goza de larga vida útil, aún sometida a dura actividad.

10. Sustancialmente consiste en unidades todas iguales y cada una de ellas constituida por un cuerpo fijo, que es un trozo de perfil en "U" de pequeña complejión, el cual en una de las caras abiertas presenta dos orificios paralelos al borde y próximos a él.

15. Por estos orificios pasa sus extremos, doblados paralelamente en zig-zag, una horquilla ventajosamente deformada.

Sobre el primer codo apoya para girar la horquilla, por lo cual llevada hacia arriba levanta las patitas y se queda en posición practicable.

20. Una vez colocadas las hojas del cartonaje, basta abrir la horquilla introduciendo los extremos por los orificios, a este fin determinados en las hojas de cartón, para que estas queden prisioneras.

25. Se acompañan unos dibujos en los que se muestra una manera de llevar el invento a la práctica, haciéndose constar que carece de carácter limitativo en sus detalles, toda vez que se citan solamente a título de ejemplo.

La figura 1ª.- muestra una pinza en alzada lateral, vacía y abierta.

30. La figura 2ª.- una vista en perspectiva de una pinza

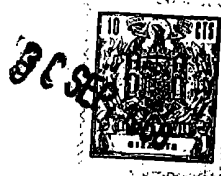

vacía y abierta.

La figura 3ª.- una vista en alzada lateral, cerrada y cargada.

La figura 4ª.- una vista en perspectiva cerrada y cargada.

5.

Como se ha anticipado consta de dos piezas una de ellas es un soporte de perfil en "U" -1-, figuras 1ª, 2ª, 3ª y 4ª, que por orificios -5- figura 2ª adecuados, da paso a la horquilla móvil -2- figuras 1ª, 2ª, 3ª y 4ª, con los extremos dotados de un primer codo -3- figuras 1ª, 2ª y 3ª, y tras el segundo codo unos tramos rectos -4-, que son los que pasan por los orificios de los cartones -6-, y por los que quedan prisioneros.

10.

Se comprende que en materia de tamaños absolutos, dimensiones relativas, materiales y colores se hará tan amplio uso como la ley previene.

15.

Suficientemente descrito el invento así como una manera de llevarlo a la práctica, se hace constar de manera expresa que el mismo acepta modificaciones de detalle siempre que estas no afecten a su fundamento.

20.

N O T A

En resumen: El MODELO DE UTILIDAD, recaerá sobre las particularidades características de las siguientes:

R E I V I N D I C A C I O N E S

25.

1ª.- Pinza sujeta cartones de muestrarios, caracterizada porque consta de una pieza fija que actúa de soporte constituida por una fracción de perfil en "U", con dos orificios, próximos y paralelos a un extremo libre y otra pieza móvil, vinculada a la anterior pasando los extremos por los orificios citados y constituida por una horquilla, con los extremos ar-

30.

11.043

- 4 -



30 SEP 1968

queados paralelamente según un zig-zag con el último sector recto.

2ª.- "PINZA SUJETA CARTONES DE MUESTRARIOS".

5. Todo tal y como queda descrito y reivindicado en la presente Memoria que consta de cuatro hojas mecanografiadas por una sola de sus caras y se ilustra con los dibujos que a la misma se acompañan.

Madrid, 30 SEP 1968  
pp.

FIG. 1

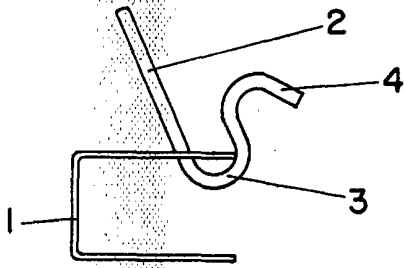

FIG. 2

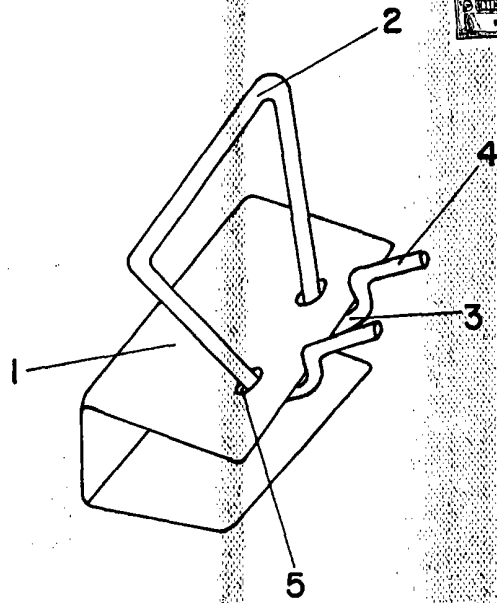

FIG. 3

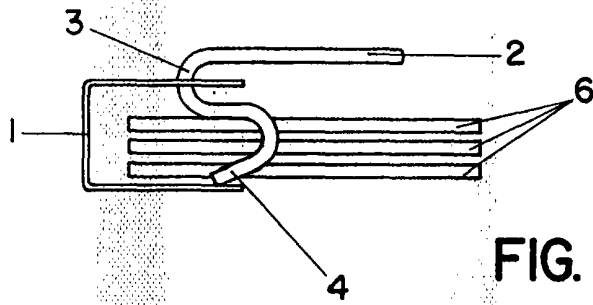
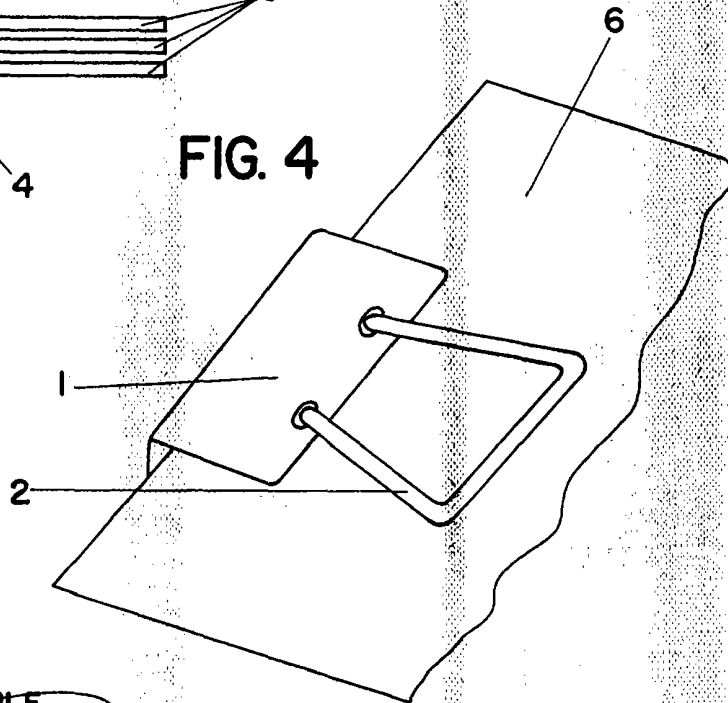

FIG. 4



ESCALA VARIABLE  
MADRID, 80 SEP 10

*[Handwritten signature]*