

141917



MODELO DE UTILIDAD

"UNA TIENDA DE CAMPAÑA"

-----  
Solicitante: JOHAM HOLTL, con prioridad austriaca  
número 1 A 10.850/67  
-----

Se refiere este Modelo de Utilidad, de acuerdo con lo que expresa su enunciado, a una tienda de campaña para campo ó playa que reúne unas particulares características utilitarias, siendo la más fundamental la de haberse previsto su armazón en forma tal que se constituye un tejado inclinado, multiposicional, con facultad reguladora independiente de cada una de las dos ramas que lo for

141917



man.

10           Esencialmente la tienda que es objeto de ésta solli-  
citud se monta sobre cuatro postes rinconeros, en cuyos  
extremos superiores se hallan colocadas varas formando  
ángulo, a fin de facilitar la formación del tejado in-  
clinado, estando unidos los extremos de los postes por  
15           parejas, mediante una pieza de unión y recogiendo se en-  
tre las dos piezas de unión la viga de caballete que  
constituye la cumbrera.

20           Por éste objeto se solicita el correspondiente pri-  
vilegio de Modelo de Utilidad que asegure al peticiona-  
rio el derecho a su explotación industrial en exclusiva,  
de conformidad en un todo con el que se reconoce en el  
artículo 171 del vigente Estatuto Ley de Propiedad Indus-  
trial.

25           La descripción se ilustra con una hoja de dibujos  
en la que se ha representado un ejemplo de ejecución pre-  
ferido, que no tiene caracter limitativo alguno y debe  
en consecuencia ser considerado del modo más amplio, to-  
da vez que será posible introducir en el mismo todas  
aquellas modificaciones de detalle que no alteren de una  
manera fundamental su propia esencialidad característica.

30           En el plano:

FIGURA 1, muestra una vista parcial del armazón de la  
tienda de acuerdo con las características del Modelo.

FIGURA 2, es una vista de conjunto de una tienda cons-  
tituida en uno de sus posibles ejemplos de utilización.

35           FIGURA 3ª, muestra un segundo ejemplo posicional,  
asimismo en vista de conjunto.

Haciendo constante referencia a lo representado en  
los dibujos a título de ejemplo, la nueva tienda de compa

141917



40        ña está constituida esencialmente por un armazón forma-  
do por cuatro postes rinconeros -a-, cada uno de los  
cuales en su extremo superior presenta una desviación  
angular a fin de facilitar la formación del tejado  
inclinado.

45        Estos postes rinconeros -a- se unen entre sí dos  
a dos por intermedio de una pieza -2- en forma de chapa  
recogiendo entre las dos chapas de unión la viga de ca-  
ballete que forma la cumbrera.

50        En una o en las dos partes laterales del tejado in-  
clinado, alrededor del eje de la cumbrera -3-, se preveen  
apoyos giratorios -1-, preferentemente de sección cilin-  
drica y grosor adecuado, que constituyen el armazón sus-  
tentador del revestimiento del tejado, cuyos apoyos pue-  
den mantenerse fijos al estar cerrados y alcanzar suce-  
sivas posiciones giratorias, a cuyo efecto se constituyen  
55        para los mismos los correspondientes ejes giratorios -4-  
apoyándose los propios tornillos de fijación utilizados  
en la unión de los postes rinconeros -a-a sus chapas  
-2-.

60        La fijación de los apoyos -1-, se completa sobre las  
chapas -2-, mediante la disposición de puntos de sujeción  
y giro -5-, previstos en sus extremidades, constituidos por  
un perno alojado y remachado sobre orificios coincidentes  
dispuestos en ambos elementos.

65        Los sujetadores giratorios -1- que corresponden a un  
mismo lado del tejado, están unidos entre sí por sus ex-  
tremidades exteriores mediante una varilla transversal  
que completa el armazón sustentador del revestimiento.

De acuerdo con la organización descrita, la tienda,  
total o parcialmente revestida, queda armada sobre los

141917



70 cuatro postes -a- fijos al terreno, y los sectores de teja  
do cosntituidos a base de los apoyos -1- y unión transver  
75 sal de los mismos en cada lado, giran sobre las piezas de  
unión -2- en forma de chapa, alcanzando y manteniendo la  
inclinacion mas adecuada, tanto por un lado como por el  
otro, con lo que pueden conseguirse las zonas de sombra  
o sol deseadas en el interior de la tienda.

80 Descrito suficientemente el objeto que constituye  
este modelo de Utilidad, solo resta añadir que en su rea-  
lización podrán introducirse todas aquellas modificaciones  
de detalle que no alteren de manera fundamental su propia  
esencialidad característica, pudiendo ser variables en  
consecuencia todas las circunstancias accesorias o secun-  
darias, tales como cambios de forma, materia dimensiones  
proporciones y otras, todas las cuales deberan quedar com-  
85 prendidas en la protección que se recaba.

#### N O T A

En resumen : el presente Modelo de Utilidad habrá  
de recaer esencialmente sobre las siguientes:

#### REIVINDICACIONES

90 1ª.- UNA TIENDA DE CAMPANA, caracterizada esencial-  
mente por estar constituida por cuatro postes rinconeros  
cada uno de los cuales en su sección terminal se desvía  
angularmente en sentido lateral para facilitar la forma-  
ción de un tejado inclinado, estando unidos dichos pos-  
95 tes dos a dos con las extremidades de sus doblesces posi-  
cionalmente convergentes, sobre sendas piezas en forma  
de chapa, en las que se solidarizan por medio de torni-  
llos de unión.

141917



100 2ª UNA TIENDA DE CAMPANA, de conformidad con la reivindicación primera, caracterizada porque entre las piezas de unión en forma de chapa se acopla la viga de caballete que constituye el eje de la cumbra.

105 3ª UNA TIENDA DE CAMPANA, de conformidad con las reivindicaciones primera y segunda, caracterizada porque en una o ambas partes del tejado, alrededor del eje de la cumbra se proveen apoyos giratorios que constituyen el armazón sustentador del revestimiento del tejado, cuyos apoyos quedan integrados en el conjunto a través de los propios tornillos de unión de los postes rinconeros a sus chapas, sobre los que constituyen puntos de giro, completándose dicha unión con un nuevo punto también giratorio previsto directamente por su extremidad sobre la chapa, por mediaciones de un perno, y a través de orificios coincidentes.

115 4ª UNA TIENDA DE CAMPANA, de conformidad con las reivindicaciones primera y tercera, caracterizada porque los dos apoyos correspondientes a cada lado del tejado, se proveen unidos entre si transversalmente, por sus extremidades exteriores, por medio de varillas.

120 5ª UNA TIENDA DE CAMPANA.

Todo tal y como queda descrito y reivindicado en la presente memoria que consta de cinco hojas mecanografiadas por una de sus caras, acompañadas de sus correspondientes dibujos.

Madrid, 28 de Sep. 1968

Juan del Valle Sánchez

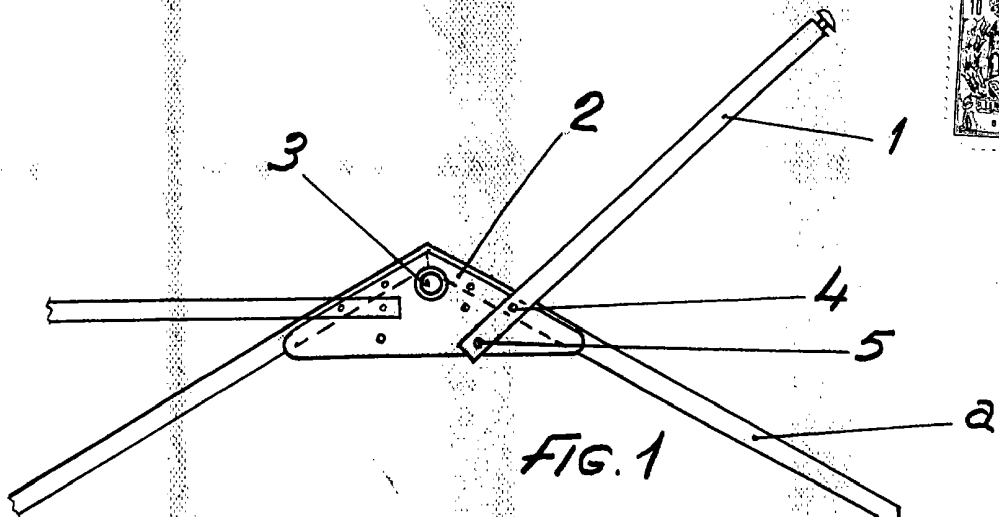

FIG. 1

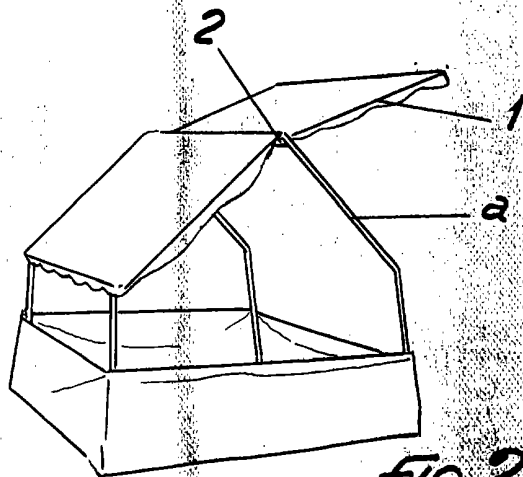

FIG. 2

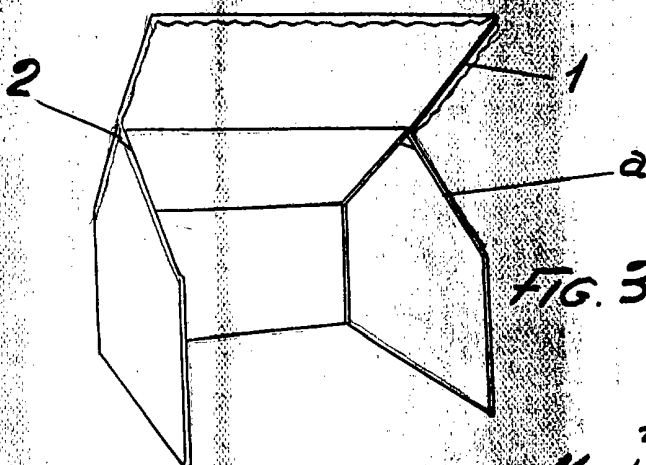

FIG. 3

Escala variable  
Madrid: 1917

*Valle*