



149887

276



memoria descriptiva

MODELO DE UTILIDAD

=====

Que se solicita en España por VEINTE AÑOS, a favor de
HISPAINOX, S.L., de nacionalidad Española, residente
en VALENCIA, Rincón de Ademuz l., por: "PANERA-FRUTE-
RO".-

-----oooOooo-----

141887

27 SEP 1954



- 2 -

Se refiere éste Modelo de Utilidad, conforme su enunciado indica, a un recipiente culinario, que pudiera cumplir las funciones de las denominadas paneras o frutereros o recipientes similares.

Dicho recipiente, presenta la particular constitución estructural de su sencillez, tendencia normal y ventajosa de simplificar tanto las formas como los medios de composición y utillajes que intervienen en su fabricación, lo que, no solamente aumenta las ventajas estéticas de los recipientes, sinó tambien, su robustez, sencillez y economía.

Dichos recipientes, compuestos de las formas idóneas adecuadas, constan fundamentalmente de una estructura alambricada formada por grupos independientes $\frac{1}{2}$ pero en simetría y armónicamente montados, de horquillas en forma de "U" invertida con su lado común semicircular y brazos arqueados en suave convergencia, los cuales se unen por sendos puntos de soldadura, tanto en el borde exterior, como en el oculto.

Es decir, el lado exterior, lógicamente integrado por el extremo cerrado de la "U", se une con soldadura oculta a la periferia, zona inferior, de un aro que constituye el borde propiamente dicho del recipiente.

Los extremos ocultos que corresponde a los propios de los brazos que componen dicha "U", se introducen mediante calados previos, practicados en los laterales de una peana, funcionalmente hueca, de planta

9-74

18188

27 SE



- 3 -

discoidal, suavemente convexa y perimetro suavemente embebido; zona donde se distribuyen los calados receptores de los extremos de las varillas, los cuales por su interior, se fijan y sueldan por estañadura o similar.

- 5.- Dicha peana en su borde de remate o base, presenta hacia dentro, una pestaña tambien periférica y sobre ésta, ajustada a presión, una plectina discoidal de escaso grosor, tambien ribeteada en vertical por otra pestaña que determina el cierre ajustado de la misma.

- Una idea más amplia de las características del modelo, la realizamos a continuación, al hacer referencia a la lámina de dibujos que a ésta memoria se acompaña en la que, de manera un tanto esquemática y tan sólo por vía de ejemplo, se representan los detalles preferidos del modelo.

En los dibujos:

- 15.- La figura 1ª.- Corresponde a una vista en perspectiva de una panera-frutero de forma conceptualmente semi-esférica y plantas, respectivamente circulares.

- La figura 2ª.- Es una vista en sección, de un cuadrante correspondiente a dicho modelo, donde se aprecian con claridad, las formas de montaje de dichos elementos.

Comentando las referencias numéricas de dicha lámina de dibujos, se

141887

27 SEP.



- 4 -

hace la aclaración de que mediante el número -1- se indica el aro superior, que delimita el borde externo configurativo del recipiente; de sección preferentemente cilíndrica y con -2- señalamos la peana de planta circular, sensiblemente convexa, dotada en su periferia de una suave depresión -3-, cóncava, por supuesto, en la que se han previsto, emparejados, dos a dos, unos calados -4- donde alojan los extremos de unas varillas ahoquilladas -5-, cerradas por su extremo superior en semicírculo -6- y unidas al aro -1- por soldadura o medio adecuado; por los opuestos van alojados en el interior de la peana hueca, se doblan en ángulo -7- y sobre ellas se echa un punto de soldadura por estañadura o similar.

10.-

Dicha peana -2- cuenta por su borde inferior con una pestaña -8- hacia dentro, en la cual por su interior, acopla una placa discoidal -9- que sirve como elemento de cobertura.

15.-

Una vez descrita convenientemente la naturaleza del modelo, se hace constar a los efectos oportunos, que el mismo, no queda limitado a los detalles exactos expuestos, sino que por el contrario, en él, serán susceptibles de introducirse aquellas modificaciones que fueran oportunas, siempre que no se varíe la estructura original y esencial del modelo.

20.-

NOTA

Se declara como de propiedad y novedad para todo el territorio español

9:17:3

141887

- 5 -

27 SEP.



el contenido de las siguientes:

REIVINDICACIONES

- 1a.- "PANERA-FRUTERO", esencialmente integrado por un aro que delimita y constituye el borde exterior del recipiente y una peana de planta discoidal o similar ligeramente convexa, la cual perifericamente cuenta con una serie de calados, emparejados, dos a dos, en los que alojan los extremos de unas varillas ahorquilladas, en "U" ligeramente arqueadas, de remate semicircular común y fijado por soldadura o similar al aro exterior y que funcionalmente constituyen la periferia semi-esférica del recipiente.
- 2a.- "PANERA-FRUTERO", porque dichas varillas por sus extremos inferiores respectivos y una vez alojados en los calados de la peana presentan un dobléz en ángulo susceptible de fijarse por estañadura o similar.
- 3a.- "PANERA-FRUTERO", que se caracteriza de conformidad con la reivindicación 1a, porque dicha peana cuenta por el borde delimitador base de una pestaña periférica, hacia dentro, en que interiormente, a presión, se aprecia una pletina discoidal, también ribeteada por una pestaña vertical que determina el cierre total de la base.
- 4a.- "PANERA-FRUTERO"
- 20a.- Según se describe y reivindica en la presente Memoria Descriptiva que consta de seis hojas mecanografiadas por una sóla de sus caras y una

141807

SECRET

- 6 -

lámina de dibujos que la ilustran.

27 SEP. 1968



Madrid, 27 SEP. 1968

EL AGENTE OFICIAL.,
M. L. DE LA HERRAN
P.P.

Fig. 1a

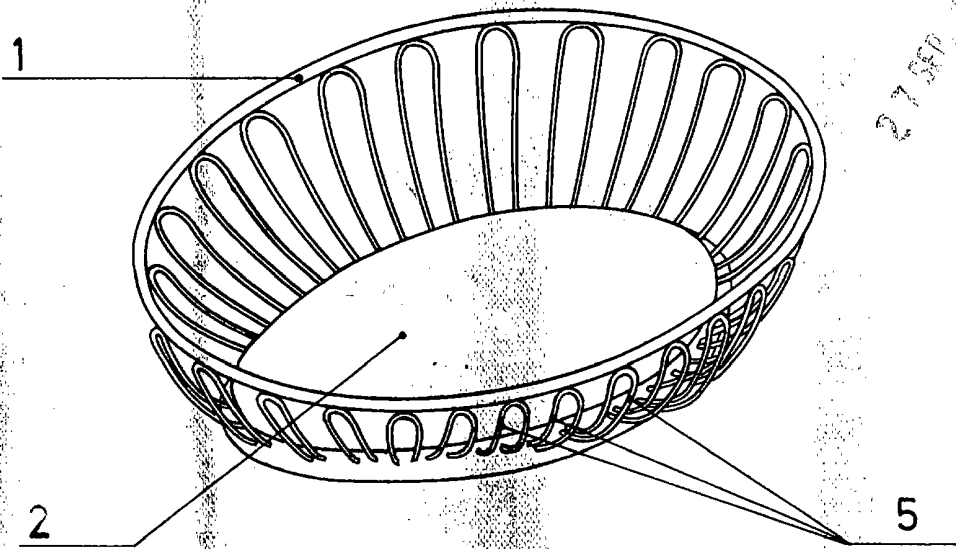
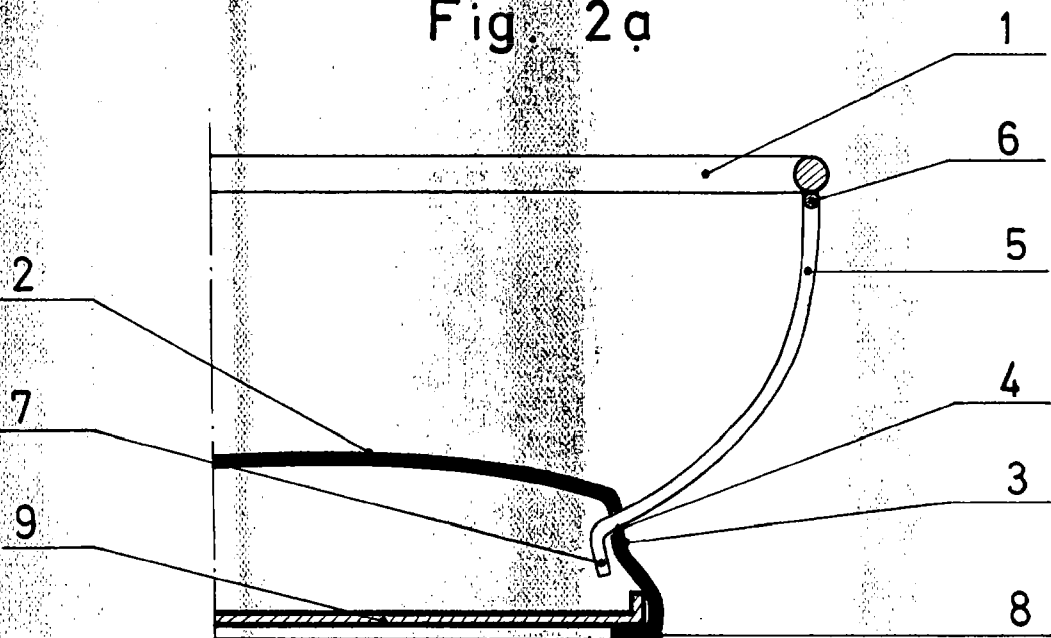

Fig. 2a



Escata variable
MADRID, 27 SEP. 1968

[Handwritten signature]