



24

141791

MODELO DE UTILIDAD

por VEINTE años

cuyo privilegio se solicita para todo el territorio nacional a favor de:

Doña Maria CABALLE SOLE

de nacionalidad española y con residencia en Barcelona, calle Guipuzcoa nº 11 por:

" FUNDA MEJORADA PARA TERMOMETROS "



24 5

MEMORIA DESCRIPTIVA

Este Modelo de Utilidad se refiere, de acuerdo con su enunciado, a un nuevo tipo de funda o estuche mejorado para contener un termómetro clínico, la cual aventaja a las de aplicación similar que se conocen ahora, por ser más fácil de fabricar más económica y de uso más sencillo, ofreciendo además la ventaja de que el termómetro queda sujeto dentro de la propia funda, no solo por su cubeta sino también por su cuerpo, lo que no se consigue con ninguno de los estuches para termómetros que se conocen actualmente, salvo con los que llevan un fleje curvado interior que si bien sujetan al termómetro, este queda descentrado y no puede ser simultáneamente sujetado por su cubeta.

De esta clase de artículos, es decir estuches para termómetros se utilizan ahora muy diversos tipos, desde el metálico con tapa ajustada y aletas laterales para que no pueda rodar, hasta los de materia plástica que lleven una lámina elástica para que el termómetro quede sujeto lateralmente, existiendo una amplia gama de tipos, pero todos ellos se reducen a formas tubulares cilíndricas cerradas por un extremo y cerrables por el otro mediante una tapa, siendo así necesario fabricar separadamente el cuerpo y la tapa y después a-



coplarlos o seleccionarlos para que la tapa quede bien ajustada para que no se caiga por si sola pero sin que sea dificil separarla del cuerpo, y además
30 requieren después la colocación del fijador o sujetador del termómetro, lo que hace que resulten caros y poco prácticos.

Estos inconvenientes encuentran adecuada solución en el objeto a que se refiere este Modelo de Utilidad, con el que dadas sus singulares
35 características de constitución y organización, permite ser fabricado en una sola operación, es decir formando una sola pieza o conjunto inseparable, el cuerpo y su dispositivo de tapa, quedando dotado
40 de medios sujetadores del termómetro por su cubeta y de un sistema de sujetadores dispuestos en sentido longitudinal.

Este estuche o envase se caracteriza en quedar formado por un cuerpo hueco aplanado, con
45 dos caras planas paralelas y las otras dos formadas por superficies semicilíndricas siendo semitoricas las de los dos extremos, todas ellas enlazadas sin solución de continuidad, produciéndose en solo uno de sus extremos un corte axial paralelo a las caras
50 planas y que comprende solo un sexto de la longitud del estuche, y dos pequeños cortes transversales, para formar las dos tapas que son abribles por osci



lación sobre las caras planas, para lo que en estas
caras planas y precisamente cruzando a las zonas
55 cortadas transversalmente se le producen dos o más
zonas de mayor grueso o nervios alargados que for-
man a modo de bisagras, todo ello realizado de tal
manera que al cerrarse por yuxtaposición ambas ta-
pas quedan en prolongación de la forma del cuerpo
60 y al abrirse articulando sobre los nervios, lo ha-
cen en amplitud al menos mayor que la anchura del
cuerpo para que así pueda ser extraído el termóme-
tro que esté alojado en el estuche.

Es también característica del mismo
65 objeto que cada una de las dos tapas está dotada
en su extremo superior de un apéndice que sobresale
en sentido longitudinal, coincidiendo una de sus
caras planas con el plano divisor o corte que for-
ma ambas tapas y en posición descentrada, en una ta-
70 pa hacia un lado y en la otra tapa hacia el lado
opuesto, pero siendo de anchura tal que una parte
de ambos apéndices quedan superpuestas al estar ce-
rrado el estuche, dotándose a uno de estos apéndice-
ces de un pequeño vástago o pivote y al otro de un
75 orificio, todo ello de tal manera realizado que al
yuxtaponer ambas tapas o cerradores para cerrar al
estuche, el vástago de un apéndice queda alojado y
enclavado dentro del orificio del otro apéndice, con

141001

24 SEP



lo que se mantiene estable la posición de cierre del
80 estuche y para abrirlo solo es necesario empujar
a los apéndices en sentido de separación, actuando
precisamente por las partes de estos que no están
superpuestas, con lo que de una manera sencilla se
logra dotar al estuche de un eficaz sistema de cie-
85 rre y de retención del mismo sin precisar dispositi-
tivos de ninguna clase.

Es otra característica del mismo obje-
to que dentro del estuche y aplicado sobre el fondo
se dispone un medio tubular elástico ajustado y fi-
90 jado en dicho fondo, para sujetar al termómetro por
pinzado , de la cubeta y en las caras interiores del
propio estuche, preferentemente sin alcanzar al bor-
de o boca superior, se dota de un sistema de nervios
longitudinales de grueso y distribución tal, que
95 sujeten lateralmente al termómetro que se aloje
en el estuche, el cual puede ser prismático, de la
camisa, o plano, por lo que en cada caso los nervios
se disponen y dimensionan en la forma adecuada.

Para que se comprendan mejor las carac-
100 terísticas enumeradas, se describen seguidamente
las figuras de la adjunta hoja de dibujos en las
que se han representado varias vistas relacionadas
con un caso de posible realización, el que por ello
debe ser considerado como ejemplo ilustrativo sin



105 caracter limitativo.

En dicha hoja la figura primera muestra una vista en sección transversal, o sección recta, del estuche según -E-F- de la figura sexta; la segunda es una vista desde arriba del mismo estuche; la tercera representa al estuche en posición de cierre seccionado longitudinalmente por el plano medio y visto en la dirección -A-B- según la figura segunda; la cuarta es una vista similar a la tercera pero vista en la dirección -C-D- según la misma figura segunda; la quinta es una vista lateral por una cara plana de la parte superior del estuche en posición de cierre, y la sexta muestra al estuche visto desde un lado menor y en posición de abierto.

120 En estas figuras se ha señalado por (1) la cara plana posterior que por la semicilindrica (2) se enlaza con la cara plana anterior (3) y ésta a su vez queda enlazada nuevamente con la (1) por la semicilindrica (4). La superficie interior de la cara (1) está dotada de los nervios salientes (5) y (6) para bloquear al nervio central (7) del termómetro, que en este caso es de la clase plana y sobre la columna termométrica tiene el citado nervio (7) moldeado en vidrio y que cumple la función de aumentador óptico para ver a la columna de

125

130



135 mercurio más ancha y con más facilidad. En la cara interior de (3) del mismo estuche tiene los nervios salientes (8) y (9) en los que se apoya la parte aplanada dorsal (10) del termómetro, y en los lados (2) y (4) tiene los nervios (12) y (13) que sujetan al mismo cuerpo (10) del termómetro (11), por sus lados menores, con lo que dicho termómetro queda practicamente bloqueado por todos sus lados aunque sin aprisionar nada más que por su cubeta.

140 Según se ha indicado y como se aprecia claramente en la figura sexta, el estuche está dividido por su parte superior según el plano medio paralelo a los de las caras (1) y (3), para formar a las dos tapas o medios cerradores del estuche.

145 La tapa (15) está dotada del apéndice (16) (17) que queda aplicado contra el apéndice (18) (22) de la tapa (19) cuando el estuche está cerrado produciéndose la fijación mutua de ambas tapas, dotando al apéndice (16) del pivote (20) que se enclava en el orificio (21) practicado en el apéndice (18) (22).

150 Para que sea facil la apertura, estos apéndices están descentrados, y como se aprecia en las figuras segunda y quinta, se superponen solo por sus partes (16) y (18), quedando las (17) y (22) descubiertas para poder ejercer presión sobre ellas en el sentido que señalan las flechas (23) y (24) y así hacer



160 que se salga el apéndice (20) del orificio (21) y
queden las tapas abiertas para poder extraer el
termómetro, es decir en la posición de la figura
sexta.

165 Para que la sujeción del termómetro
por su cubeta, se ha previsto engastar o fijar en
el fondo del estuche, vease la figura tercera, la
pieza elástica (27) en la que se ha practicado el
orificio axial (28) de diámetro algo menor que el
de la cubeta, y para aumentar la eficacia de su
efecto pinzante, se le produce el corte (29) que
permite la expansión radial de dicha pieza cuando
se introduce la cubeta en su orificio (28).

170 Las dos tapas finalizan en la sección
recta (25), siendo la boca superior del estuche es
la sección recta adyacente (26), y para que las dos
tapas permanezcan ligadas o unidas al estuche y les
sea permitida la necesaria articulación, se han pro
175 ducido, en cada cara lateral (1) y (3) y precisamen
te sobre los cortes de dicha sección recta, los ner
vios más gruesos (30) y (31) que así unen a las
tapas con el estuche y cumplen la misión similar
a las bisagras, como se muestra en la figura sexta.

180 Descritas suficientemente las caracte-
rísticas fundamentales del objeto a que se refiere
este Modelo de Utilidad, se hace constar que en el

141717

24



185 mismo se podrán introducir todas aquellas modifica-
ciones que la experiencia y la práctica pudieran
aconsejar, siempre que con ellas no se cambie, al-
tere o modifique su idea fundamental que es la que
se resume y concreta en la siguiente:

N O T A

190 Se declaran de novedad y propiedad pa-
ra todo el territorio nacional las siguientes:

R E I V I N D I C A C I O N E S

195 1ª.- Funda mejorada para termómetros que se carac-
teriza en quedar formada por un cuerpo hueco apla-
nado, con dos caras planas paralelas y las restan-
tes formadas por superficies curvas todas enlazadas
ellas sin solución de continuidad, teniendo forma-
do en solo uno de sus extremos, dos tapas abribles
por oscilación sobre las caras planas, para lo que
en estas y precisamente sobrepuestas a la juntura
200 del borde inferior de cada tapa con el resto del
estuche, se dota de una o más zonas alargadas de
mayor grueso o nervios que forman a modo de bis-
gras.

205 2ª.- Funda mejorada para termómetros según la rei-
vindicación anterior que se caracteriza también en
que cada una de las dos tapas está dotada en su ex-
tremo superior de un apéndice plano en posición des-
centrada, en una de las tapas hacia un lado y en la



141191

otra tapa hacia el lado opuesto, pero siendo de anchura tal que una parte de ambos apéndices quedan superpuestos al estar cerrado el estuche, y en estas partes precisamente, se dota a uno de estos apéndices de un pequeño vástago o pivote y al otro de un orificio, todo ello de tal manera realizado que al estar cerrado el estuche, el vástago de un apéndice queda alojado y enclavado dentro del orificio del otro apéndice.

3ª.- Funda mejorada para termómetros según las reivindicaciones anteriores que se caracteriza también en que dentro del estuche y aplicado sobre el fondo se dispone un medio tubular elástico ranurado o no y apto para sujetar por pinzado al termómetro por su cubeta y las caras interiores del propio estuche se dotan de un sistema de nervios longitudinales de grueso y distribución tal que sujetan lateralmente al termómetro que se aloje en el estuche.

4ª.- " FUNDA MEJORADA PARA TERMOMETROS "

Todo ello tal y como ha quedado descrito y reivindicado en la presente memoria que consta de diez hojas foliadas y mecanografiadas por una sola de sus caras y una hoja de dibujos que la ilustra.

Madrid, 24 de Septiembre de 1.968

PASCUAL CIVANTO

P. P.

Firmado: Gregorio del Peso



Fig. 1ª

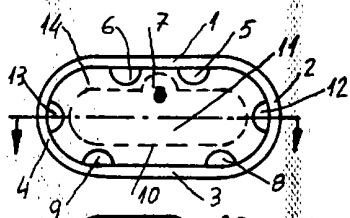
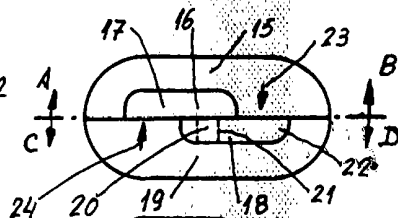

Fig. 2ª



24

Fig. 3

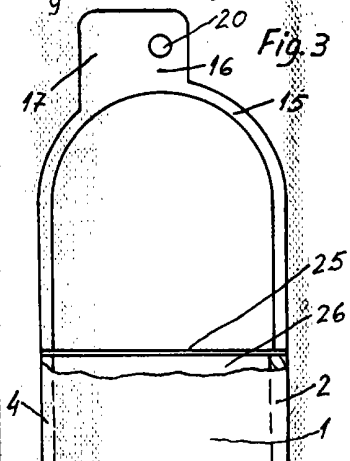

Fig. 4ª

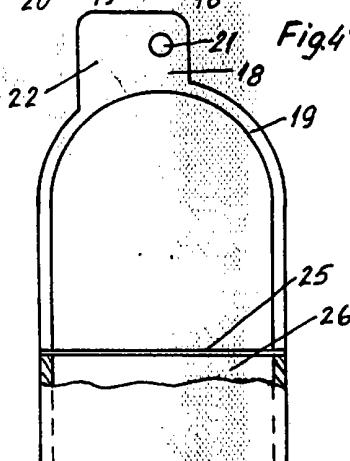
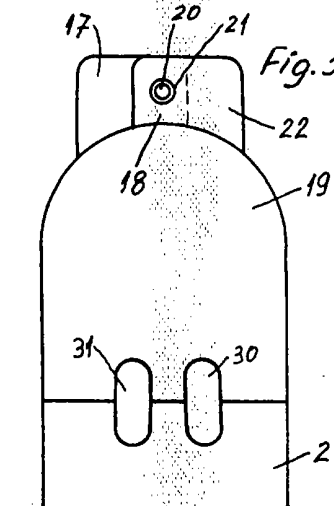
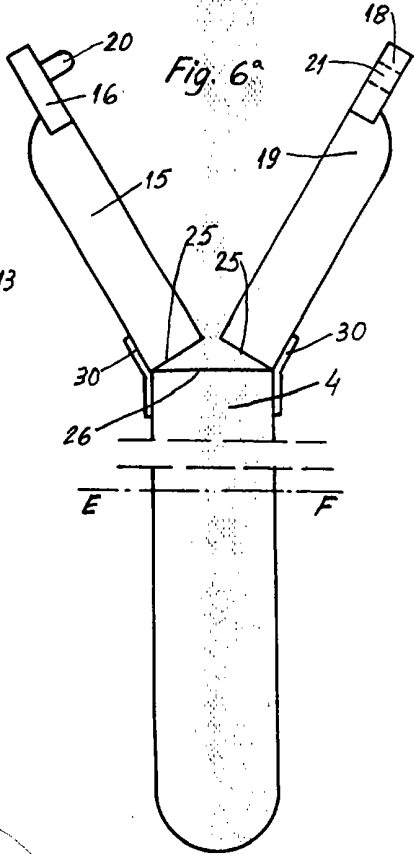
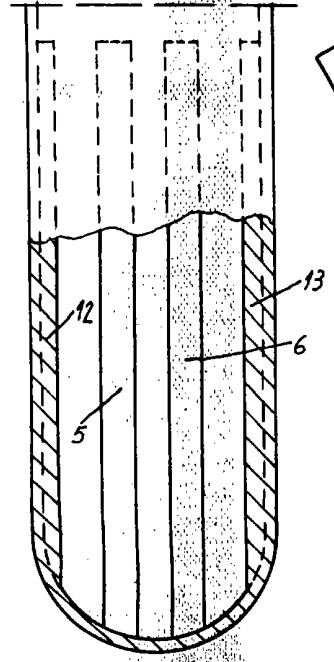
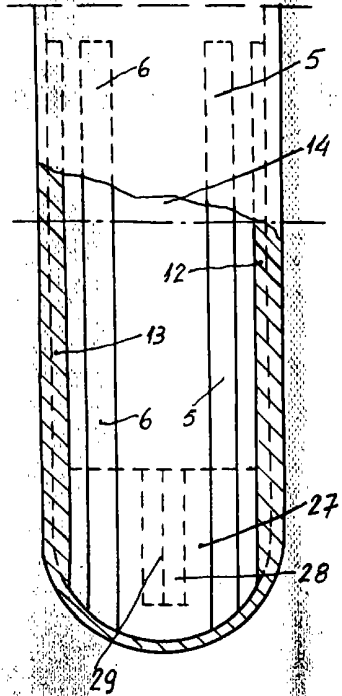

Fig. 5ª



albanos



ESCALA VARIABLE

Madrid, 24 de Septiembre de 1.968.

PASCUAL CIVANIC

Garra

Firmado: Gregorio del Pozo