

141778

13



M O D E L O  
D E  
U T I L I D A D

a favor de D<sup>a</sup> Montserrat NOGAREDA CUIXART, de nacionalidad española, residente en Barcelona, calle Provenza, 171, 2<sup>a</sup> 1<sup>a</sup>, por "COMETA".

- . -

MEMORIA DESCRIPTIVA

La presente invención se refiere a una cometa desmontada, con todas las piezas necesarias para que el niño pueda montarla.

5. La cometa voladora es un juguete que siempre ha tenido aceptación entre los niños. Es, por otra parte, un juego recomendable, toda vez que el mismo debe practicarse al aire libre, convirtiéndose de un simple juego a un deporte, ya que la actitud del niño no es simplemente pasiva, sino que debe manipular el cordel que sujeta la cometa y conseguir evoluciones tanto más interesantes
- 10.

141778

13



cuanto mayor sea la habilidad del niño.

5. Ahora bien, tradicionalmente la cometa ha sido un juguete de fabricación casera, de auténtica artesanía, pero por lo mismo no estaba al alcance de todos los niños que desconocen exactamente las medidas, peso, etc., de las piezas que componen la cometa. Por otra parte es conveniente que los niños ejerciten su ingenio y lleguen a construir sus propios juguetes, partiendo de unas piezas facilitadas de antemano y con las instrucciones pertinentes.
- 10.

- Atendiendo a las premisas expuestas, se ha ideado la cometa objeto de la invención que consta de una bolsa en cuyo interior están acondicionados la lámina recortada que constituye la superficie de la cometa, el varillaje del mismo, el bramante, y los trapos que constituyen el contrapeso de la cola, todo ello apto para que la cometa sea montada por el niño.
- 15.

- Para la mejor comprensión de cuanto queda descrito, se acompaña un dibujo en el que, tan sólo a título de ejemplo, se representa un caso práctico de realización del objeto de la invención.
- 20.

- En dicho dibujo, la figura 1 es una vista de las piezas que componen la cometa, junto con la bolsa, que aparecen en un despiece en perspectiva; la figura 2 es una sección longitudinal de la bolsa con las piezas en su interior, y la figura 3 es una vista en perspectiva de la cometa montada.
- 25.

La cometa descrita consta en el aludido dibujo

141778



- de una lámina -1- flexible, recortada con el contorno poligonal apropiado, unas varillas cruzadas -2- que constituyen el armazón de la cometa, bramante -3- para realizar los tirantes -4- y cola -5-, y pedazos -6- de tela u otro material laminar, para conseguir el contrapeso -7- que se añade a la cola hasta conseguir la estabilidad de la cometa. Puede añadirse a las piezas descritas, un bote de pegamento o bien aguja e hilo si la unión entre el varillaje -2- y la lámina -1- se hace por cosido tal como ha sido representado en la figura 3.
- 5.
- 10.

Todas las piezas descritas están contenidas de origen en una bolsa -8-, susceptible de contener un folleto con explicaciones que ayuden al niño a montar su propia cometa .

- 15.
- El juego descrito resulta sumamente interesante por cuanto reúne las condiciones de un juguete instructivo que avivará la inteligencia del niño al tener que construirlo, y además tiene las cualidades de un verdadero deporte al aire libre, que exige destreza y proporciona horas de distracción sana y alegre.
- 20.

- Serán independientes del objeto de la invención, los materiales empleados en la construcción de los distintos elementos que la integran, formas y dimensiones de los mismos y cuantos detalles accesorios puedan presentarse, siempre y cuando no afecten a su esencialidad.
- 25.

141778

13



N O T A

Se reivindica como objeto del presente modelo de utilidad:

5. 1. Cometa, caracterizada esencialmente por el hecho de que comprende una lámina flexible recortada con las dimensiones de la cometa, unas varillas que constituyen el armazón de la lámina, bramante para confeccionar los tirantes y la cola y trozos de tela para unir a la cola y formar el contrapeso, todo ello desmontado y acondicionado de origen en un envase.

10. 2. Cometa.

La presente memoria consta de cuatro hojas foliadas escritas a máquina por una sola cara.

Barcelona, 13 de septiembre de 1968

Montserrat NOGAREDA CUIXART

p. a.



DE MONTSERRAT NOGAREDA CUIXART

HOJA ÚNICA

FIG. 1

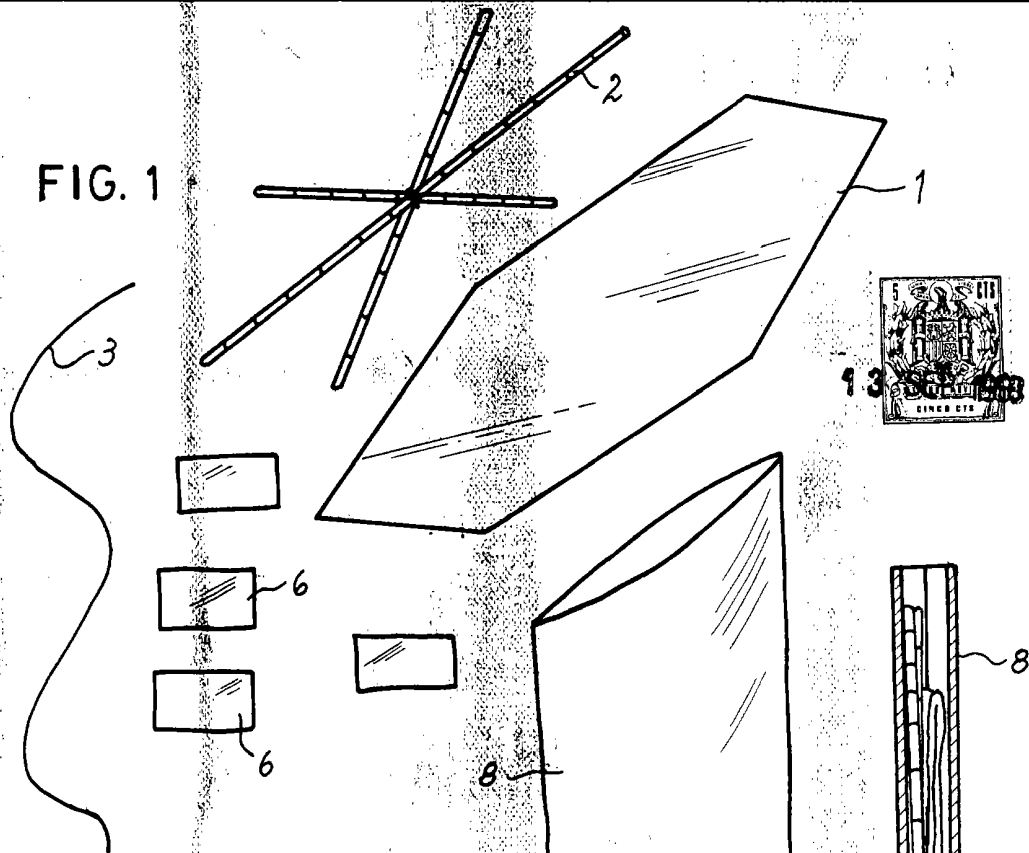

FIG. 3

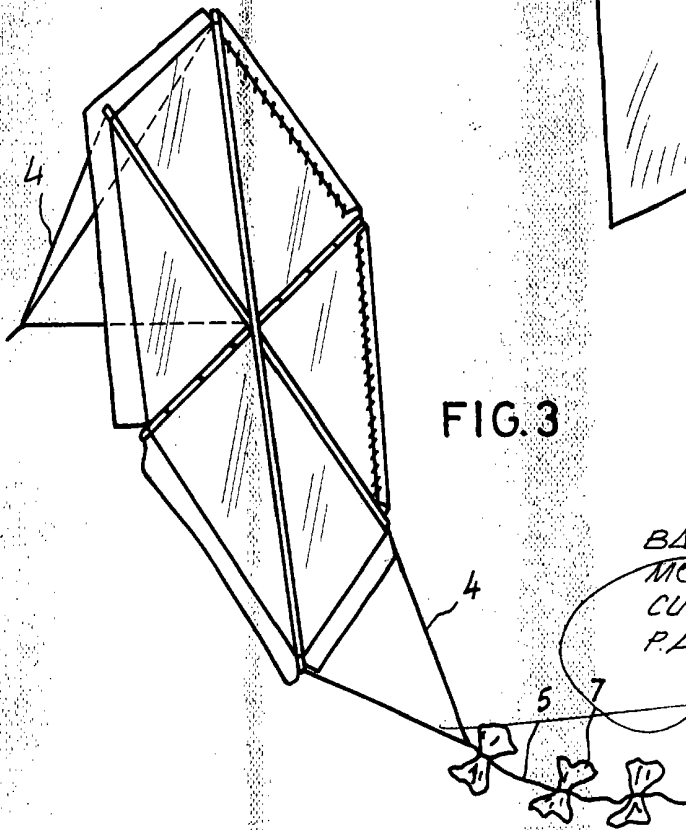
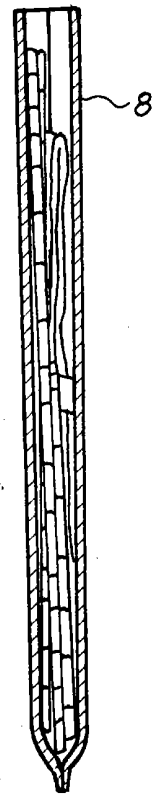

FIG. 2

BARCELONA, 13 SEP 1968  
 MONTSERRAT NOGAREDA  
 CUIXART  
 P.A.



163338/1