

IV.

141737



MODELO DE UTILIDAD

a favor de

Don JORGE DOMINGO FERRER - de nacionalidad española -
con domicilio en Pje. Milans núms. 12 al 18, HOSPITALET
DE LIOBREGAT (Barcelona),

por :

"Estuche escolar".

-----:oOo:-----

Memoria descriptiva

El presente Modelo se refiere a un estuche escolar
habilitado para contener los diversos útiles de escri-
tu-



ra y dibujo en las debidas condiciones de sujeción, comportando por otra parte una constitución en una sola pieza, que determina notables ventajas.

5 Es sabido que se viene haciendo uso de muy diversos modelos de estuches de idéntica finalidad que el citado, sin embargo y generalmente, adolecen de mostrar una mayor complejidad en el proceso de fabricación, sin que por ello se logren mejores cualidades por lo que respecta a su utilización.

10 La materia constitutiva de tal tipo de estuches ha venido siendo exclusivamente la madera, por lo que se requería una labor de estructuración, de tipo manual, a la que su sencillez no exime de los inconvenientes derivados de la absoluta necesidad del concurso de operaciones que llevasen
15 a efecto el montaje individual;

Ultimamente se viene haciendo uso de materias termoplásticas, cuya facilidad y simplicidad de moldeo proporciona un sistema rápido y económico para llevar a cabo la constitución de tales estuches, lo cual se realiza a base de
20 moldear separadamente los cuerpos complementarios de los mismos, y posteriormente ligarlos mediante un eje de articulación y medios de cierre.

Una mayor simplificación de fabricación se logra con el estuche objeto del presente Modelo, el cual se constituye según una pieza única obtenida en una sola operación
25 de moldeo.

En líneas generales el modelo en cuestión consta de sendos cuerpos que se superponen por abatimiento de uno de ellos respecto de un eje de articulación, comportando cada

141737



cuerpo, distintos compartimientos y accidentes para la correcta disposición y fijación de los útiles de escritura y dibujo.

5 Asimismo abatible y en posición intermedia respecto de los cuerpos precitados, figura una placa que posee accidentes propios para la retención de las escuadras y otros elementos auxiliares para dibujar.

10 Entre las características ventajosas inherentes al referido Modelo figura el hecho de fabricarse en una sola pieza por inyección de sustancias termoplásticas, la notable cualidad de prácticamente irrompible, y la eliminación de medios complementarios tales como bisagras o elementos de cierre, por cuanto que todos ellos quedan debidamente conformados en la operación de inyectado.

15 A continuación se describe más detalladamente el estuche escolar objeto de este Modelo, haciendo referencia a los planos adjuntos, en los que se ha representado un ejemplo de realización del mismo.

En dichos dibujos:

20 La figura 1 representa una perspectiva del modelo en cuestión, en la que figura semiabierto para mostrar sus características constitutorias.

25 La figura 2 se corresponde con una sección transversal del propio modelo, que patentiza la acción giratoria de la placa intermedia y del semicuerpo superior.

Según tales figuras, el estuche escolar referido está constituido por sendas semicajas -1- y -2-, montadas giratorias respecto de la debilitación longitudinal -3- que dispone de una nervadura -4- para determinar una mayor



solidez a la articulación.

La semicaja inferior dispone de paredes -5- de subdivisión y alas -6- para el anclaje de lápices y similares; comportando también una concavidad -7- para cierre.

5 Por su parte, la semicaja abatible dispone de cierto número de aletas -8- dispuestas según pares confrontados, que permiten la fijación individual de los correspondientes útiles, incluyendo en su configuración una expansión plana centrada -9- habilitada para el cierre y conve-
10 xa por su cara interna.

En las aristas superiores de uno y otro semielemento figuran nervaduras -10- en correspondencia con hendiduras -11-, longitudinales, conjuntándose unos y otros accidentes para determinar un efectivo centrado relativo.

15 Adjuntamente al eje de articulación, y en su cara interna, figuran elementos -12- y -13- cosustanciales con el conjunto, habilitados para determinar la articulación de la placa -14-, en la que por otra parte figuran diversos accidentes angulares -15- cosustanciales con la misma,
20 dispuestos para fijar posicionalmente a los distintos útiles de dibujo.

De acuerdo con las anteriores enumeraciones, la funcionalidad del conjunto queda establecida a causa de la perfecta articulación determinada por el eje -3-; por el
25 correcto centrado para el cierre, logrado por las nervaduras -10- y sus correspondientes escotadura -11-, y por la adecuada disposición de los diversos elementos de escritura y dibujo, que se ubican libremente en los compartimientos de la semicaja -1-, o bien fijados entre las alas



correspondientes -6- o en su caso entre las alas -8- de la semicaja -2-.

5 Como es sabido, la placa intermedia -14- comporta asimismo la susceptibilidad de retener escuadras y otros elementos de dibujo, cerrándose eficientemente el conjunto por el ensamblaje mutuo entre la concavidad -7- y el ala -9-;

10 Debe entenderse que en la aplicación práctica de este estuche escolar, podrán variar todos aquellos detalles de construcción que no alteren las características esenciales del mismo, las cuales se resumen a continuación.

N O T A
=====

15 Se reivindica como objeto de este Modelo de utilidad:

20 1.- Estuche escolar, caracterizado por estar constituido por un cuerpo único al que pertenecen todos los accidentes del estuche, incluida la bisagra de articulación que se conforma a base de una debilitación longitudinal en la correspondiente arista de conjunción de las semicajas, cuya debilitación comporta una nervadura posterior que da solidez a la referida articulación, estableciéndose el cierre del estuche mediante una concavidad centrada de la semicaja inferior, que se corresponde con un ala 25 asimismo centrada y emergente de la semicaja superior, cuya ala dispone de una convexidad en su cara interna, que determina el ensamblaje de cierre. incluyéndose medios de articulación de una placa intermedia, consustancial con



el conjunto, y poseyendo la placa intermedia que constituye el único elemento aditivo, diversas aletas angulares para la fijación de los útiles de dibujo.

5 2. - Estuche escolar, según la reivindicación anterior, caracterizado porque los semicuerpos superior e inferior incorporan tabiques determinativos de diversos compartimientos, y pinzas emergentes internamente, para la sujeción de los lápices y elementos afines; poseyendo el referido estuche un sistema de centrado para el cierre, consistente en nervaduras ubicadas en la arista de contacto
10 del semicuerpo inferior, las cuales se corresponden con escotaduras longitudinales asociadas a la arista del semicuerpo superior.

3. - Estuche escolar.

Esta memoria consta de seis páginas, escritas por una sola cara.

BARCELONA, 12 septiembre de 1968.

P. A.

JOAQUIN BOLÍBAR

P. P.

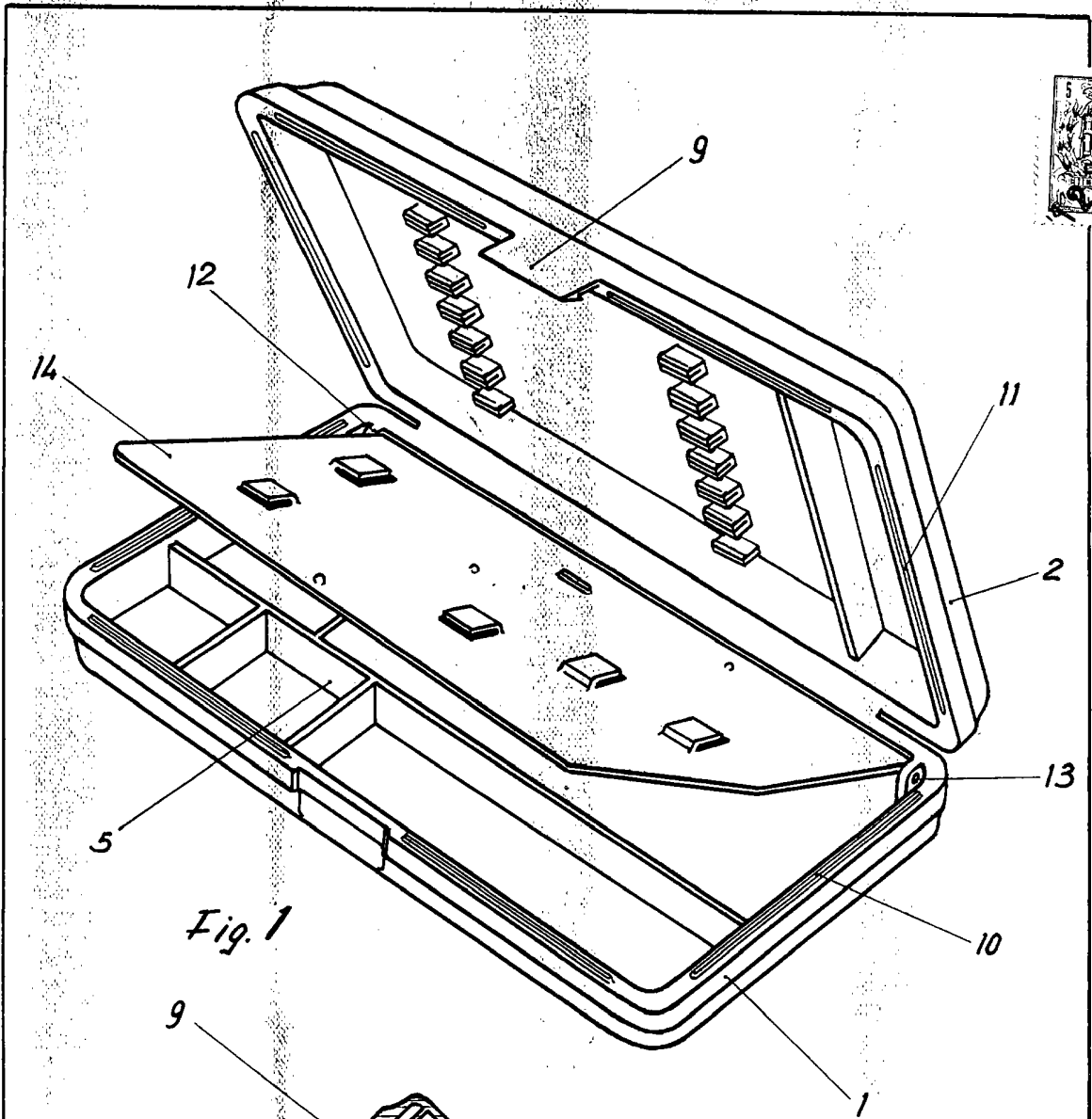

Fig. 1

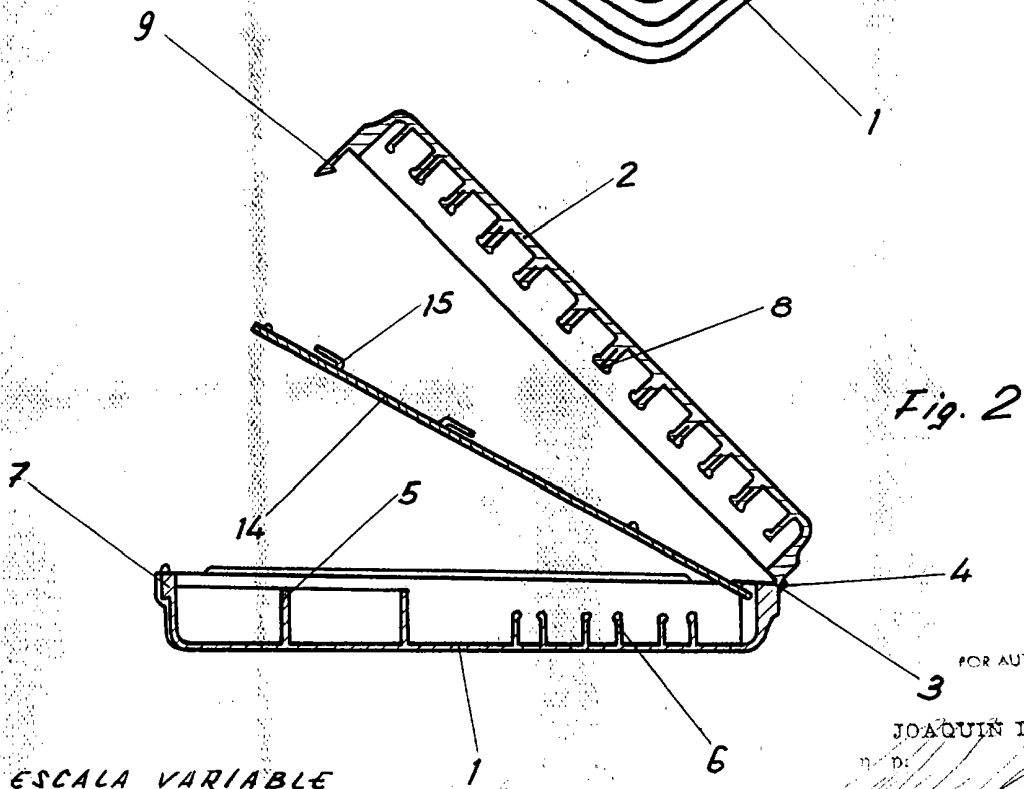

Fig. 2

ESCALA VARIABLE

FOR AUTORIZACION

JOAQUIN BOLIBAR

N.º D.:

[Handwritten signature]