

141604



P A T E N T E     D E     M O D E L O     D E     U T I L I D A D

por VEINTE AÑOS

a favor de la compañía mercantil española METALES Y PLATERIA RIBERA, S.A., domiciliada en Barcelona, Paseo del Triunfo, número 59, p o r :

" SOPORTE EXPOSITOR "

M E M O R I A     D E S C R I P T I V A

1            El presente Modelo de Utilidad tiene por objeto un soporte  
te especialmente estudiado para facilitar el acondicionamiento  
de un cierto número de piezas o utensilios de forma general  
alargada, tal como cubiertos de mesa, ciertas herramientas u  
5            otros elementos análogos, permitiendo además la exhibición de  
estas piezas o utensilios en los establecimientos dedicados a  
su venta al público. Tratase, pues, de un soporte que puede  
perfectamente cumplir una doble finalidad, pudiendo ser utili-  
zado, de una parte, para el almacenaje y transporte de las  
10            indicadas piezas, en forma ordenada y controlada, y evitando

141604



5 todo contacto de las mismas entre sí o con otros elementos que puedan causarles desperfectos o deslucir sus apariencias, y de otra parte, para la exhibición de tales piezas en los establecimientos vendedores, llamando sobre las mismas la aten-  
10 ción del público consumidor y facilitando su expedición y venta en grupos de un cierto número de unidades. Esta exhibición puede, además, llevarse a cabo en dos formas distintas, bien suspendiendo el soporte de un elemento de fijación - clavo o similar - solidarizado a una pared u otra superficie vertical  
15 cualesquiera, bien apoyando directamente el soporte sobre un mostrador u otra superficie horizontal que pueda interesar.

De otro lado, el soporte que se preconiza, según se verá claramente a continuación, presenta una estructura sumamente simple, y puede ser obtenido en grandes series a precios de  
20 coste perfectamente reducidos. A este efecto, bastará ciertamente señalar que el expresado soporte se constituye a partir de una única lámina de material semirrígido ( preferentemente cartón, cartulina o similar), que puede ser obtenida en una so-  
25 la operación de troquelado, y cuyas operaciones de armado y montaje resultan absolutamente simples y exigen la intervención de un verdadero mínimo de mano de obra no especializada.

Por lo demás, la esencialidad y principales características y ventajas del soporte-expositor que se preconiza, resultarán más fácilmente comprensibles a la vista de los dibujos  
30 adjuntos, en los que - en forma esquemática y, desde luego, sin caracter limitativo de ninguna clase - se ha representado un ejemplo concreto de realización práctica del mismo.

En estos dibujos:

30 La figura 1 es una vista en planta del desarrollo plano troquelado, de material semirrígido, a partir del que se obtiene el conjunto del soporte expositor.

141004



La figura 2 es una vista en perspectiva del propio soporte representado en la figura anterior, convenientemente montado y con unas determinadas piezas - concretamente unos cubiertos de mesa - montados y fijados sobre el mismo, supuesto situado en una determinada posición correspondiente a la exhibición de aquellas.

La figura 3 es un corte según III-III de la figura precedente.

Y, finalmente, la figura 4 es un corte análogo al anterior mostrando al soporte en otra posición que puede adoptar en vistas a la exhibición de las piezas que se fijan al mismo.

Refiriéndonos, pues, a estos dibujos:

El soporte que se preconiza se constituyem según dicho, a partir de una lámina troquelada de un material semirrígido apropiado, tal como cartón, cartulina o similar, que preferentemente adoptará planta rectangular, aunque sin grandes inconvenientes podría adoptar cualquier otra forma que se considerara conveniente, pudiendo especialmente presentar en su contorno uno o más elementos sobreálientes, troquelados de acuerdo con la silueta de determinados dibujos, marcas o inscripciones de tipo publicitario u otro cualesquiera. Naturalmente que las dimensiones y proporciones de esta pieza podrán variar entre los más amplios límites, de acuerdo con el tamaño, forma y demás características de las piezas que se trate de acondicionar, que podrán ser iguales o no entre sí, y con el número de estas piezas que este calculado para recibir el soporte.

De manera esencial, la lámina expuesta presenta una zona central plana 1 en la que se han previsto dos alineaciones de cortes 2-2' dotados de una forma en U, V o similar, enfrentados entre sí dos a dos, originando unas correspondientes orejetas opuestas 3-3'. También de manera esencial, la parte inferior

141804



de la expresada lámina comporta una zona 4, separada de aquella por una correspondiente línea transversal de pliegue 5, y dispuestas para ser rebatida de 180° sobre la cara posterior de la lámina principal, y ser fijada en esta posición por medio de grapas, pegamento u otro sistema cualesquiera apropiado, quedando fijada a la lámina principal por sus bordes y formando a modo de una bolsa, con la finalidad que se verá más adelante. Finalmente, y asimismo de manera esencial la lámina o zona principal 1 comporta en las proximidades de su borde inferior, es decir en las proximidades de la línea de pliegue 5, una ranura transversal rectilínea 6, que queda situada por debajo del borde superior de la zona rebatida 4.

La colocación y fijación sobre el soporte de las piezas que se trate de acondicionar y exhibir, por ejemplo, una sucesión de cubiertos de mesa 7, tal como se ha representado en los dibujos, resulta perfectamente simple y fácil. Parra llevar a cabo esta fijación, en efecto, basta introducir la extremidad del mango - u otra parte alargada que comporte la pieza de que se trate - por la abertura originada por una de las orejetas 3 hacerlo pasar a través de la abertura originada por la orejeta 3', enfrentada con aquella, e introducirla finalmente por la ranura 6, dejandola encajada en el receptáculo a modo de bolsa originado por la solapa extrema 4. En esta posición, las expresadas piezas quedan perfectamente sujetas al soporte, sin ningún peligro de que se desprendan del mismo por causas fortuitas ni aún en el caso de que se invierta la posición de aquel. Nótese, además, que en esta posición las expresadas piezas contribuyen a aumentar poderosamente la rigidez del conjunto, de manera que en la práctica resulta perfectamente posible constituir el mismo a partir de un material laminar dotado de escasas condiciones de resistencia y rigidez.

141004



5 Por último, el soporte en cuestión se halla dotado de medios de soporte y suspensión, a fin de que pueda a voluntad ser apoyado sobre una superficie horizontal ( mesa, mostrador, vitrina o similar) o ser suspendido de un elemento (gancho, 5 clavo, tornillo so similar ), fijo a una correspondiente superficie vertical. Los medios de suspensión podrán hallarse constituidos por una anilla rígida o flexible u otro elemento análogo, fijado al borde superior del conjunro , aunque en el caso más normal se hallarán simplemente representados por un orificio 8, de forma cualesquiera apropiada, situado en las pro- 10 ximidades del expresado borde y centrado con respecto al mismo. Y los medios de apoyo en una forma preferente, pero no necesaria, de realización se hallarán concretamente constituidos por una zona superior 9, separada de la lámina principal 1 por una 15 correspondiente línea transversal de pliegue, y dispuesta para ser rebatida de un cierto ángulo, por ejemplo, de aproximadamente 90º, con respecto a esta última, manteniendo a la misma en un plano inclinado con respecto a la horizontal, cuya inclinación resulta ideal para el cómodo examen de las piezas acondicionadas en el soporte. 20

25 Ni que decir tiene que el soporte descrito podrá comportar toda clase de dibujos, marcas, leyendas publicitarias, indicaciones de uso, precio, etc., todo en vistas a aumentar el atractivo del conjunto y facilitar la venta de las piezas de que se trate. De manera especial, cabe prever en la zona rebatible 9 zonas recortadas 10, dispuestas para permanecer en el plano de la lámina principal al rebatirse aquella, emergiendo del borde superior de la misma. Esta o estas zonas sobresalientes, sobre las que, como es lógico, se fijará preferentemente la atención del público, podrán hallarse recortadas siguiendo el con- 30 torno superior de Marcas gráficas u otros elementos que intere-

141604



se especialmente destacar.

5 Resta ya únicamente hacer constar de una manera general y expresa que, como se comprende y es lógico, y aparte de las que han sido ya concretamente indicadas, en la realización práctica del soporte que ha quedado descrito, cabrá introducir todas aquellas adiciones y modificaciones de detalle que no afecten a lo que constituye la esencialidad del registro que se solicita.

N O T A

10 SE REIVINDICA:

15 1 - Soporte expositor, caracterizado por constituirse a partir de un desarrollo plano troquelado, de material semirrígido, que conforma una zona principal, plana y dotado de medios de suspensión sobre una superficie vertical y/o medios de apoyo sobre una superficie horizontal, cuya zona presenta, de manera esencial, dos alineaciones de cortes aproximadamente en U, paralelas a los bordes superior e inferior y enfrentadas entre sí dos a dos, dispuestas para permitir el paso ajustado de las piezas alargadas que deban fijarse al soporte y aprisionar estas piezas por una zona intermedia, con la característica, además, de que la expresada zona principal presente en su borde inferior una línea de pliegue, que la separa de una zona extrema, dispuesta para ser rebatida de 180° sobre la cara posterior del conjunto y ser inmovilizada en esta posición, originando a modo de una bolsa, en la que pueden encajar las extremidades de las expresadas piezas, que se introducen en la misma a través de una correspondiente ranura, paralela al indicado borde, a tal efecto practicada en la zona principal.

25 2 - Soporte expositor.

Consta la presente Memoria Descripti-

141004



va de siete hojas mecanografiadas, escritas por una sola cara, numeradas del 1 al 7, con sus líneas numeradas, a su vez, de cinco en cinco y de dibujos anexos.

Barcelona, 9 SET. 1968  
P. A.



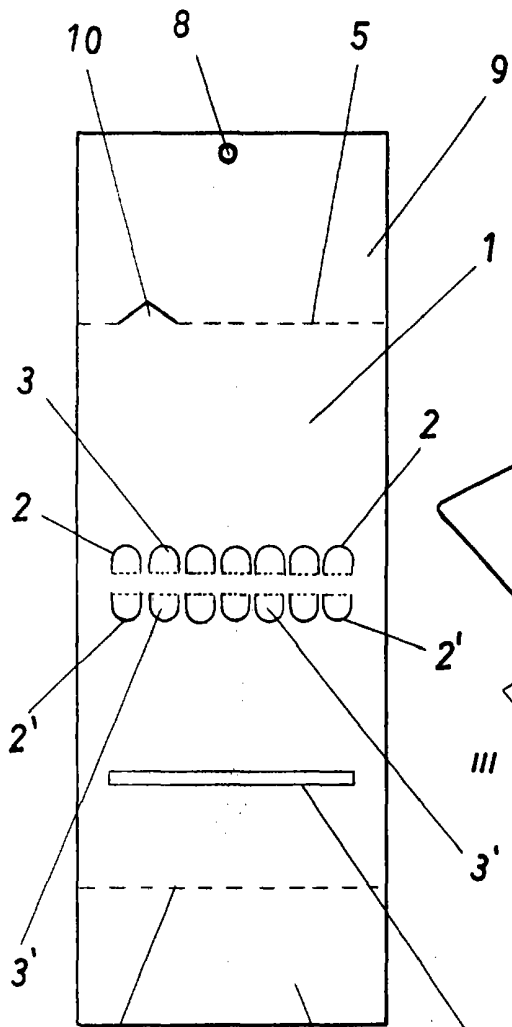

FIG. 1

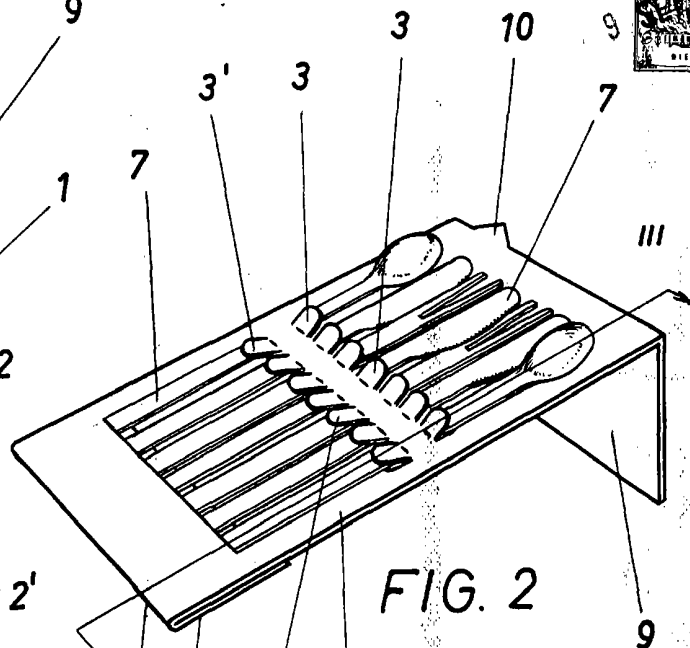

FIG. 2

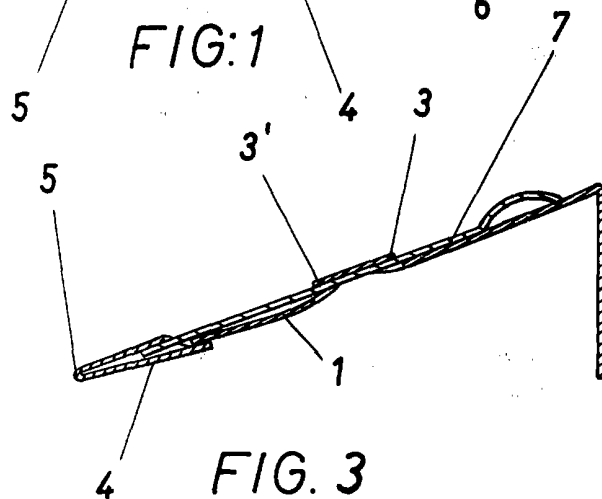

FIG. 3

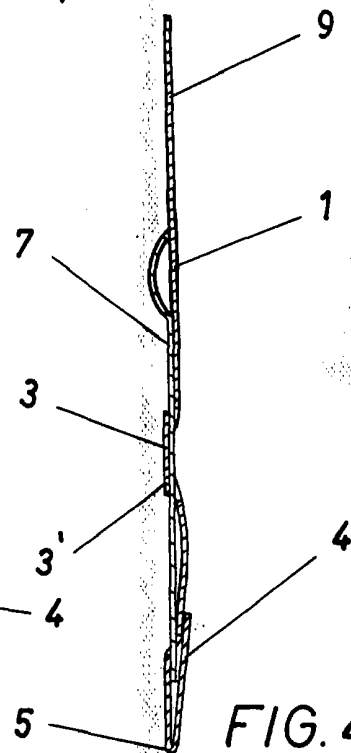

FIG. 4

Barcelona, 9 SET. 1966  
P.A.

Escala variable