

141591

5 SEP. 1968



M O D E L O
D E
U T I L I D A D

a favor de Don Federico BUSQUETS PAÑELLA., de nacionalidad española, residente en Sabadell (Barcelona), calle Avellaneda, 38, por "MESA PLEGABLE".

- . -

MEMORIA DESCRIPTIVA

El presente modelo se refiere a una mesa plegable susceptible de un fácil montaje y provista de una estructura simple, determinativa de una perfecta e inalterable estabilidad.

5. En líneas generales, el precitado modelo integra un tablero de cuya cara inferior sobresale al menos un casquillo con medios de recepción y sujeción amovible para sendos montantes, cada uno de los cuales tiene articulados en su extremo inferior unos brazos radiales a su vez articulados por sus extremos opuestos a puntos intermedios de unas
- 10.

14 159 1

5 S



patas cuyos extremos superiores están unidos giratorios en casquillos corredizos en los montantes y fijables en ellos.

En una realización preferida la mesa tiene un segundo tablero, con orificios encasquillados y acoplables igualmente a los montantes.

5.

Los dibujos adjuntos muestran, a título de ejemplo no limitativo del alcance del modelo, una forma preferida de llevarlo a la práctica, en representaciones esquemáticas.

10.

En dichos dibujos: La figura 1 se corresponde con un alzado longitudinal de la mesa plegable, que muestra sus particularidades configurativas así como los detalles del sistema de sustentación y fijación; la figura 2 es una vista alzada, ortogonal respecto de la anterior; la figura 3 son dos vistas ortogonales del casquillo utilizado para la fijación relativa entre el panel superior y los montantes; la figura 4 son dos vistas similares del casquillo inferior asociado a los brazos o tirantes que fijan la posición angular de las patas y finalmente la figura 5, asimismo en proyecciones ortogonales muestra el casquillo fundamental de asociación entre cada montante y las patas ligadas al mismo.

15.

20.

La mesa ilustrada, está constituida por los tableros -1- y -2-, superior e inferior respectivamente, dispuestos paralelamente siendo tales paneles rectangulares y el inferior de dimensiones menores.

25.

En posición centrada y en puntos simétricos, se disponen dos montantes tubulares del tipo -3-, los cuales se fijan al panel superior por intermedio de los casquillos

141591



-4- los cuales comportan platinas triangulares planas -5- con tornillos y otros medios de fijación, y un orificio de paso de una clavija -6- de inmovilización a presión.

5. Con relación al tablero inferior, que puede servir como superficie auxiliar, figuran las valonas -7- y -8- que lo inmovilizan respecto a unos casquillos -8a- corredizos sobre los montantes disponiéndose finalmente las patas -9-, en número de tres para cada montante tubular y en disposición inclinada.

10. Dichas patas se unen a sus soportes tubulares, por medio de casquillos -10- desplazables a lo largo de aquellos, y susceptibles de fijación en posición optativa por medio de clavijas -11-.

15. La posición angular de las patas viene determinada por casquillos -12- fijados a los extremos inferiores de los montantes, ligados a tirantes -13- por los ejes -12a-; estos tirantes se articulan por -9a- a las patas respectivas terminadas inferiormente en unas expansiones planas -14- de apoyo.

20. Cada casquillo del tipo -10- comporta en disposición triangular, aletas -15- dispuestas sobre expansiones -16-, figurando asimismo el núcleo -17- con orificio para el paso de la correspondiente clavija.

25. Por su parte, los casquillos extremos -12- poseen tres alas -18- dispuestas también simétricamente, disponiendo cada una de ellas, de un orificio -19- para paso de los medios de fijación.

De cuanto antecede salta a la vista la facilidad



5. de montaje de la mesa plegable objeto del presente modelo, la cual por otra parte posee una altura regulable a voluntad al ser factible el anclaje de los casquillos -10-, cuyas clavijas -11- permiten fijar o extraer opcionalmente las patas, así como las clavijas -6- determinan la asociación o separación del tablero principal -1- respecto del sistema de apoyo constituido por los montantes tubulares -3-, ligados al mismo.

10. Serán independientes del alcance del presente modelo de utilidad, los detalles constructivos y demás características que no alteren su esencialidad, utilizados en su puesta en práctica, por quedar todo ello comprendido dentro del espíritu de las siguientes reivindicaciones.

- . -

N O T A

15. Se reivindica como objeto del presente modelo de utilidad:

20. 1. Mesa plegable, caracterizada por estar constituida por un tablero de cuya cara inferior sobresale al menos un casquillo con medios de recepción y sujeción amovible para sendos montantes, cada uno de los cuales tiene articulados en su extremo inferior unos brazos radiales a su vez articulados por sus extremos opuestos a puntos intermedios de unas patas cuyos extremos superiores están unidos gíricos en casquillos corredizos en los montantes y fijables en ellos.



141591

5 SE

2. Mesa plegable, según la reivindicación anterior, caracterizada por comprender un segundo tablero, con orificios encaquillados y acoplables igualmente a los montantes.

3. Mesa plegable.

La presente memoria consta de cinco hojas foliadas escritas a máquina por una sola cara.

Barcelona, 5 de septiembre de 1968

Federico BUSQUETS PAÑELLA

p. a.

L. FONTE

FIG. 1

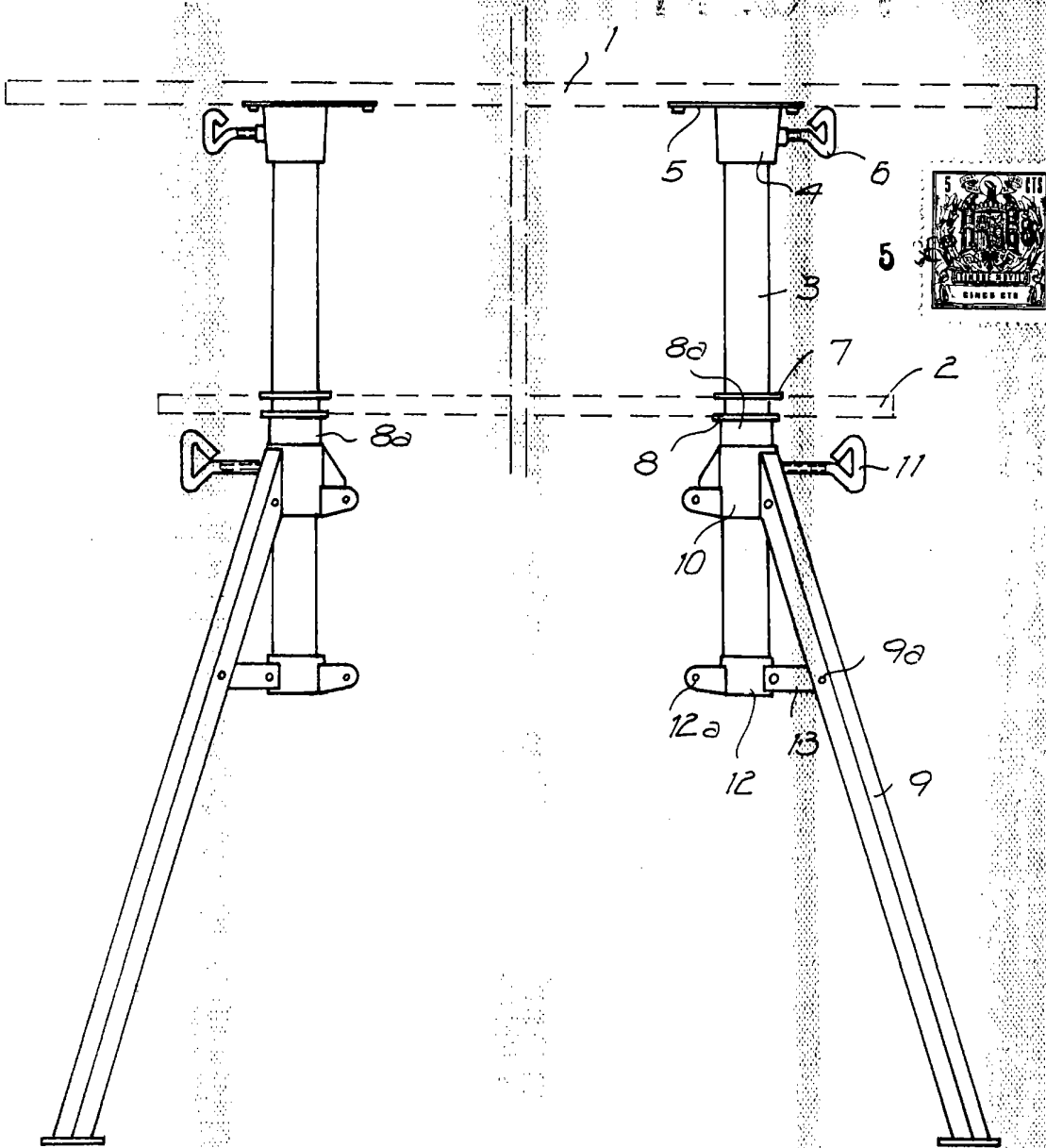

BARCELONA, 5 SEP. 1968
FEDERICO BUSQUETS PAÑELLA
P.A.

L. PONTI

FIG. 2

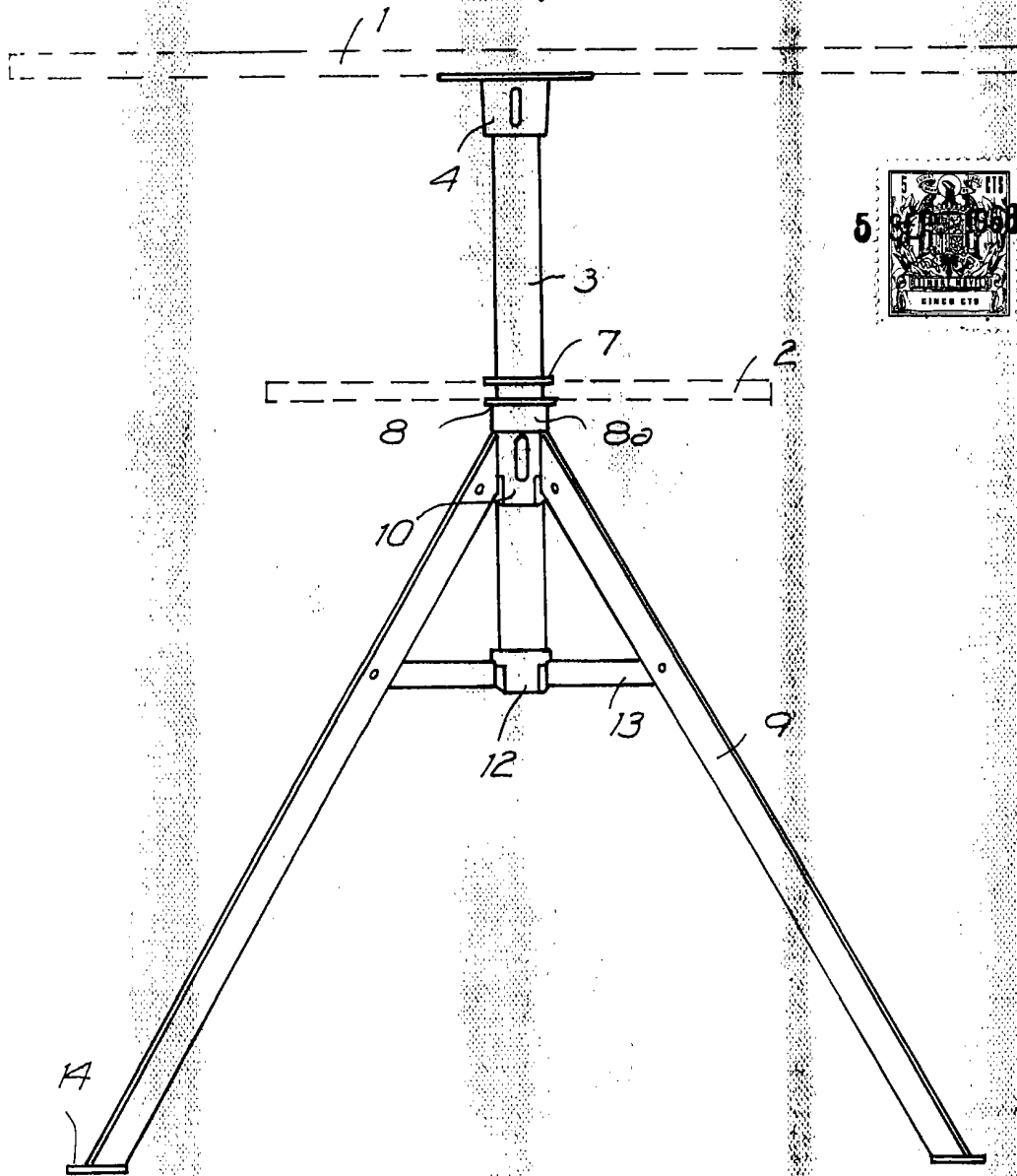

BARCELONA, 5 SEP 1968
FEDERICO BUSQUETS PANELLA
P.A.

L. PONTI

10430,13

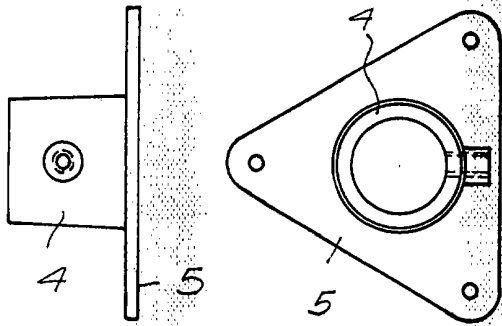

FIG. 3

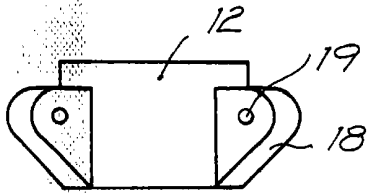

FIG. 4

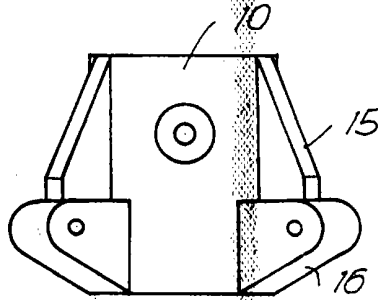
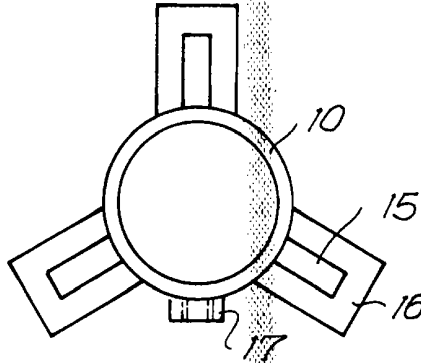
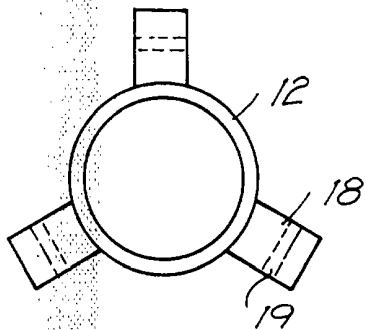

FIG. 5



BARCELONA, 5 SEP. 1968
FEDERICO BUSQUETS PAÑELLA
P.A.

L. PORTI
P.A.