

141553



141553

MEMORIA DESCRIPTIVA

que se acompaña a la solicitud de un

MODELO DE UTILIDAD

que se solicita por veinte años en España, a favor de D. Miguel Martínez Cantullera, domiciliado en BARCELONA.- Duque de la Victoria, 14.

p o r

" ALFOMBRA PERFECCIONADA PARA AUTOMOVILES "

.....

5 El presente registro de Modelo de Utilidad, concierne como su enunciado indica a una alfombra perfeccionada para automóviles, de acuerdo con la descripción detallada que de la misma se realiza, debiendo interpretarse siempre este concepto en su más amplio sentido y nunca en limitativo.

Este resultado industrial, mejora notablemente todo cuanto sobre el particular se conoce y utiliza actualmente tanto por su sencillez constructiva como de aplicación, resistencia, estética, economía.

10 Los principios del Modelo, cuyo registro se preconizan, recaen sobre una alfombra perfeccionada para automóviles, la que presente evidentes mejoras técnicas sobre los tipos actuales conocidos y cuyas mejoras son entre otras.

15 a.- Una mejor presentación, al estar constituida en una sola pieza.

b.- Un mejor acondicionamiento.



c.- Mayor resistencia al desgaste en la zona de reposapies del conductor y ocupante.

20 Sabido es que dicha zona destinada a los pies del usuario, por la presión y fricción ejercida, es rápidamente desgastada, quedando remediado este inconveniente por las mejoras representadas por el presente Modelo de Utilidad.

25 Para la debida comprensión de este objeto, se adjunta a la presente memoria una hoja de planos en la que a título de ejemplo se representan todas y cada una de las partes que lo forman y relación que guardan entre sí.

En la citada hoja de dibujos queda representado:

30 1.- Plano general de la alfombra, cuya forma y dimensiones se ajusta racionalmente al tipo del vehículo sobre el cual ha de ser instalada.

Este plano general esta constituido por dos planchas de material de naturaleza sintética, no absorbente de humedades, siendo por tanto perfectamente lavable, tal como skay u otros, no existiendo sobre el particular ninguna limitación.

35 Ambos planos dispuestos en superposición y que resultan exactamente iguales entre sí, tanto en forma como dimensiones, están unidos con caracter de imposible separación, por medio de un proceso de soldadura electrónica, aplicada perifericamente y en las partes medias, con el fin de formar unos dibujos y crear un almohadillado, de marcado efecto aislante térmico, 40 acústico y antivibrante.

La alfombra en conjunto está constituida por una o varias piezas que guarnecen completamente el piso del coche.

45 2.- Zonas preparadas para facilitar la adaptación del plano general de la alfombra sobre el suelo del vehículo. Estas zonas están representadas por cortes, entrantes y salientes, dispuestas en los puntos técnicamente calculados.



50

3.- Sectores especialmente preparados para ofrecer una mayor resistencia al desgaste y que estan previstos como zonas reposapies del conductor y ocupantes de las plazas anterior y posterior.

55

Estos sectores, estaran previstos, segun los casos en las zonas mas apropiadas de la propia alfombra y estan constituidos por una o mas laminas reforzadas, a base del mismo u otro material que el de la alfombra referida.

60

Dichos sectores -3- llevan en sentido transversal, unas estrias antideslizantes, que facilitan al mismo tiempo el desprendimiento de residuos fijados eventualmente sobre el piso de los zapatos, encargandose de recoger dichos residuos, las canaladuras dispuestas alternativamente entre cada dos rebordes.

65

Los mencionados sectores -3- creados independientemente al proceso del plano general, son aplicados sobre este por medio de soldadura electronica para asegurar su fijacion permanente.

70

La forma y dimensiones de cada sector -3- esta acondicionada a las necesidades de cada caso particular,

Descrita suficientemente la naturaleza del Modelo, se hace constar expresamente que cualquier modificacion de detalle que se introduzca en el mismo se considerara incluida dentro de esta proteccion en tanto que no altere o modifique esencialmente su finalidad caracteristica.

N O T A

"="="="="="="="="="="="="="="="="="="="

Por ultimo, se declaran de novedad y utilidad, las siguientes:

R E I V I N D I C A C I O N E S

"="="="="="="="="="="="="="="="="="="="

1.- Alfombra perfeccionada para automoviles, caracterie



75

zada esencialmente porque la misma esta constituida por dos pla-
nos iguales entre sí, dispuestos en superposición y unidos per-
manentemente por sus bordes, por medio de un proceso de soldadu-
ra electrónica, disponiéndose zonas también soldadas, de pro-
yección lineal, transversal, triangular, etc, fabricándose en un
material no absorbente de humedad, siendo por tanto completamen-
te lavable.

80

2ª.- Alfombra perfeccionada para automóviles, según
la anterior reivindicación, caracterizada esencialmente porque
con la formación del dibujo, crea un perfecto almohadillado, de
efectos aislantes, térmico, acústico y antivibrante, susceptible
de intercalar entre ambos planos, un relleno de material micro-
celular. Estando formado el conjunto de la alfombra, de una sola
estructura.

85

3ª.- Alfombra perfeccionada para automóviles, según
las anteriores reivindicaciones, caracterizada esencialmente por-
que esta prevista la posterior aplicación de sectores, también
constituidos en el mismo material de naturaleza sintética que el
plano general, pero de mayor grosor que este a efectos de refuer-
zo estructural y cuya unión con caracter de imposible separación
se realiza también por medio de soldadura electrónica, siendo es-
tos refuerzos fijados en las zonas de reposapiés del conductor y
ocupante de la plaza correspondiente y presentando un estriado
transversal y paralelo antideslizante, que se encarga de separar
los residuos de los pisos de los zapatos y recogerlos en las cana-
laduras constituidas alternativamente entre cada dos rebordes sa-
lientes, estos refuerzos pueden ser del mismo o distinto color
que el base de la alfombra, adoptando dicho refuerzo, cualquier
forma geométrica o caprichosa que se desee, pudiendo esta variar
en su composición o forma.

90

95

100

4ª.- ALFOMBRA PERFECCIONADA PARA AUTOMOVILES.

171093
16 SEP.



Todo ello tal y como se describe en el cuerpo de la presente memoria y se reivindica en su nota.

Esta memoria consta de cinco hojas foliadas y mecanografiadas por una sola de sus caras y a dos espacios.

Madrid, 12 de septiembre de 1.968

POR AUTORIZACION DEL SOLICITANTE.

José Luis Rodríguez Pomatta
P. P.

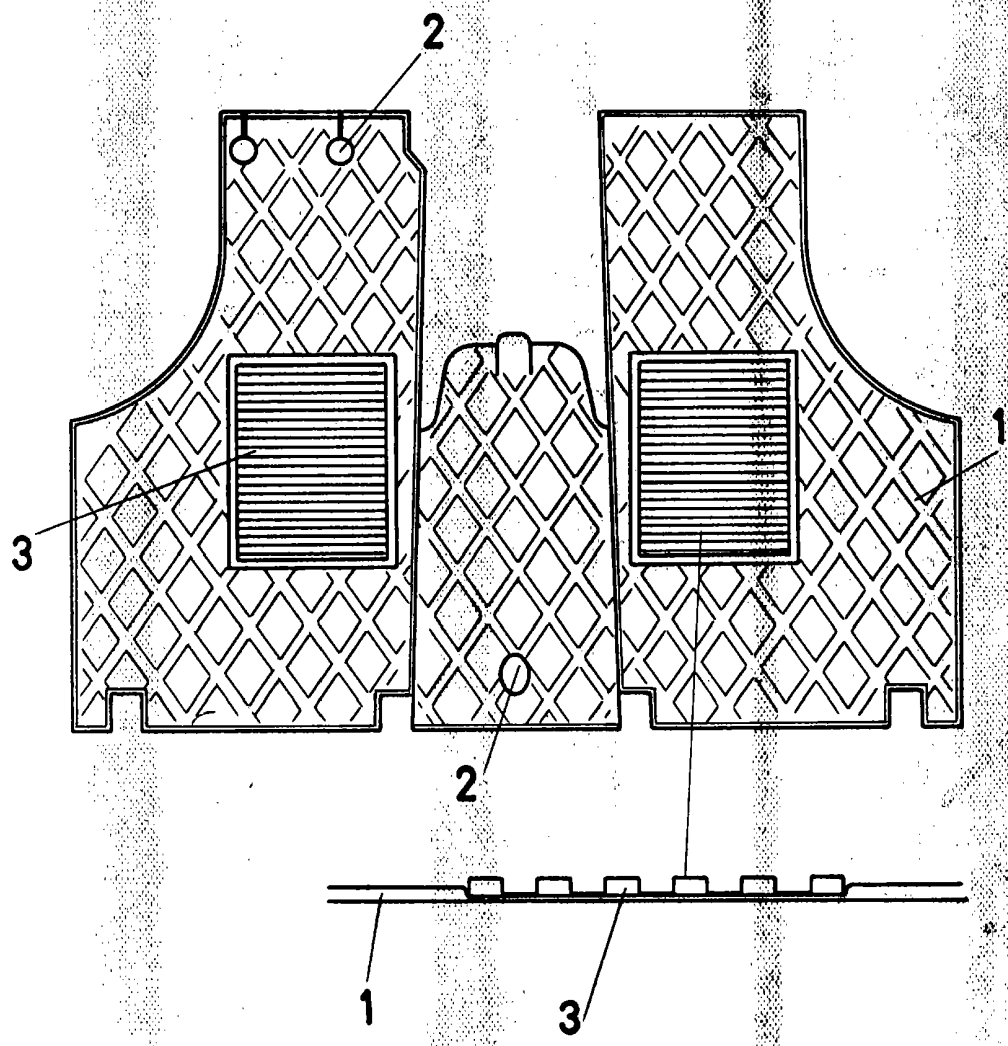

ESCALA VARIABLE

MADRID, 16 SEP. 1968

José Luis Rodríguez Domatta