

14 15 11

O.G.16.970/MS.



MODELO DE UTILIDAD

M E M O R I A D E S C R I P T I V A

S o b r e :

"BANDA DE PAPEL ENGOMADO REFORZADO CON FILAMENTOS"

- - -

Solicitante: LA ENGOMADORA MODERNA, S.A., entidad -
española, con domicilio en C/ Comandan
te Checa, nº 7. TOLOSA (Guipuzcoa).

- - -

14 1511

-2-

03 SEP. 19



- Se refiere la presente Memoria Descriptiva que se une a solicitud de registro como Modelo de Utilidad, - a una "BANDA DE PAPEL ENGOMADO REFORZADO CON FILAMENTOS", cuyas características de novedad le confieren la cualidad de aportar a los fines que se persiguen ventajas más que suficientes para aspirar en derecho al privilegio del registro que se solicita.
- 5.
- Aporta el invento que se describe, un medio muy eficaz de proteger pequeña y mediana paquetería, mediante un papel engomado, como del enunciado se deduce, dotado - de un refuerzo que permite aumentar la presión de envoltura y con ella la solidez del paquete.
- 10.
- Tanto la protección aportada por el papel engomado, a través de su propia consistencia, controlado por el grueso y calidad, como la aportada por la naturaleza de los filamentos y la proximidad de uno a otro, son variables que se pueden predeterminar y ello permite brindar al mercado una gama de variedades que cubren, prácticamente, las exigencias de cualquier mercado.
- 15.
- Sustancialmente consiste en bobinas de papel engomado que bien en la cara engomada, bien en la otra, presenta, aplicados unos filamentos reforzantes, en posición de líneas paralelas.
- 20.
- Esta aplicación va realizada en sentido longitudinal con relación a la banda de papel arrollada en la bobina del mismo.
- 25.
- Por tanto, se comprende que si, de una manera establecida en forma calculada, se corta la bobina en -- otras más estrechas, se alcanzan unas tiras de las mismas características que la bobina general y que permiten mane
- 30.

74 1511



13 SEP. 1968

Si se corta la bobina principal en otras secundarias, se puede alcanzar que cada tira, lleve, solamente, dos filamentos (4) figura 2ª, o tres filamentos (5) figura 3ª y así sucesivamente.

5. Este ejemplo es válido para la aplicación de los filamentos por la cara engomada, o por la cara sin engomar.

Suficientemente descrito el invento así como una manera de llevar éste a la práctica, se hace constar de manera expresa que el mismo acepta modificaciones de detalle, siempre que éstas no afecten a su fundamento.

10.

NOTA

El Modelo de Utilidad que se solicita en España y sus Posesiones, por veinte años, de acuerdo con la vigente Legislación, deberá recaer sobre: "BANDA DE PAPEL ENGOMADO REFORZADO CON FILAMENTOS", con Prioridad de la Solicitud de Patente en Portugal nº 4.529, de fecha 14 de Septiembre de 1967, a nombre de la Sociedad solicitante, según las características esenciales de las siguientes:

15.

REIVINDICACIONES

20.

1ª.- Banda de papel engomado reforzado con filamentos, caracterizada porque presenta bien por la cara engomada, bien por la otra, una serie de filamentos dispuestos según líneas paralelas, en sentido longitudinal, siendo la distancia entre líneas paralelas, establecida de antemano en forma subordinada al esfuerzo a soportar.

25.

2ª.- "BANDA DE PAPEL ENGOMADO REFORZADO CON FILAMENTOS".

.../...

141511

14⁵ 1511



Según queda sustancialmente descrito en la presente Memoria, que consta de cinco hojas, escritas a máquina por una sola cara y acompañada de dibujos.

Madrid, 13 SEP. 1968

LA ENGOMADORA MODERNA, S.A.

P.P.

A handwritten signature in cursive script, appearing to read 'Francisco'.

141511

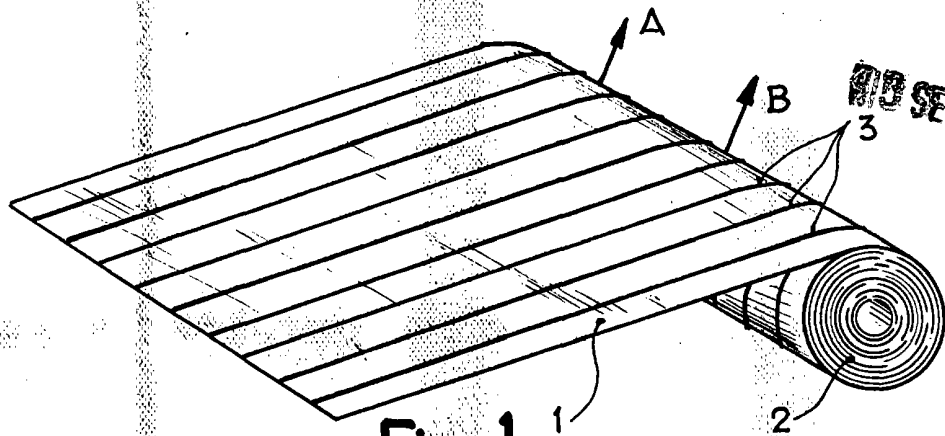

Fig. 1

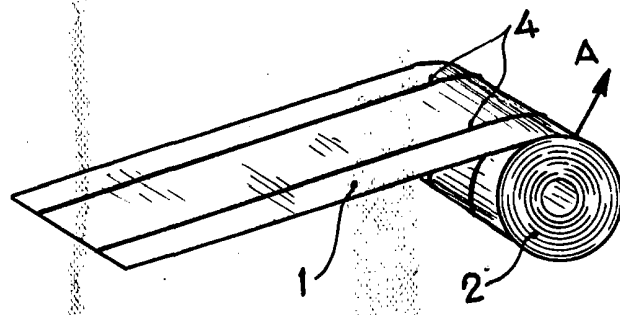

Fig. 2

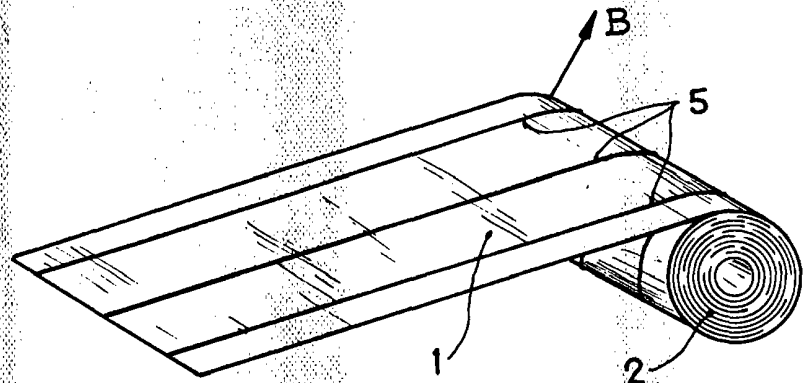

Fig. 3

Madrid, 3 SEP. 1968

LA ENGOMADORA MODERNA, S.A.

P. P.

[Handwritten signature]

Escala variable

