

141389



M O D E L O
D E
U T I L I D A D

por "UN ARPON PARA ANCLAJE EN TECHOS Y SIMILARES", a favor de DON. BERNARDINO NOGUERA GARCIA, de nacionalidad española, domiciliado en BARCELONA, calle Padilla, 164.

= . =

MEMORIA DESCRIPTIVA

El presente modelo de utilidad se refiere a un arpón para anclaje en techos y similares.

- Mas concretamente, en la invención se ha ideado un arpón integrado por una pieza acanalada metálica vinculada
5. a un vástago portador del elemento de suspensión, estando dicha pieza metálica articulada con respecto al extremo del vástago, de forma que admite dos posiciones con respecto a éste, una sensiblemente paralela al mismo, para percutir el paso del conjunto a través de un orificio, y otra transversal al vástago,
 10. quedando a manera de cruceta.

141389



Con el fin de facilitar la explicación, se acompaña a la presente memoria descriptiva de una lámina de dibujos en la que se ha representado un caso de realización que se cita a título de ejemplo.

5. En los dibujos:

La figura 1, representa una sección diametral del arpón, según el modelo.

La figura 2; es una vista en planta del mismo.

10. Haciendo referencia a las figuras, se aprecia en su realización una pieza acanalada -1- rígida, provista de una placa -2- con extremos eje -3-, alojados en orificios de los laterales de la pieza -1-, en cuya placa rosca el vástago -4- portador del medio de suspensión apropiado.

15. En la base de la pieza acanalada -1-, está retenido el muelle -5- por su espira extrema. Este muelle es totalmente libre e independiente con respecto al vástago -4- y placa -2-, y su función se reduce a impulsar a la pieza acanalada -1- y disponerla a manera de cruceta, en cooperación con el contrapeso que tiene la pieza -1-.

20. El modelo, dentro de su esencialidad, puede ser llevado a la práctica en otras formas de realización que difieran en detalle de la indicada a título de ejemplo en la descripción y a las cuales alcanzará igualmente la protección que se recaba. Podrá, pues, construirse en cualquier forma y tamaño, con los materiales mas adecuados, por quedar todo
25. ello comprendido en el espíritu de las reivindicaciones.

= 3 =



141389

N O T A

Descrito el objeto y utilidad de la presente invención, lo que se declara como no divulgado ni practicado en España, comprende las siguientes reivindicaciones.

- 1.- Un arpón para anclaje en techos y similares, caracterizado esencialmente por el hecho de comprender una pieza acanalada rígida y alargada cuyos lados presentan orificios enfrentados en posición descentrada con respecto a los extremos de la pieza, cuyos orificios constituyen los cojinetes de apoyo de un eje, que en su zona media ensanchada y plana, rosca un vástago, uno de cuyos extremos sobresale a través de una ventana de la pieza y el otro comporta el medio de suspensión, existiendo en la base de la pieza y en el tramo de menor longitud de la misma, unos apéndices troquelados que retienen la espíra extrema de un resorte,
5. libre por su espíra opuesta, la cual al apoyar sobre el vástago comprime al muelle durante el pase del conjunto a través del orificio en que se deja fijar, impulsando el muelle a la pieza, una vez rebasado el orificio, y disponiendola transversal al vástago, merced al contrapeso de la misma.
- 10.
- 15.

4

141389

-6



2.- Un arpón para anclaje en techos y similares.

Según se describe y reivindica en la presente memoria descriptiva que consta de 4 páginas roliadas y escritas a máquina por una sola de sus caras y acompañadas de una lámina de dibujos.

Madrid, a 6 de Septiembre de 1968

p.a.

JAIME ISERA

141589



Fig. 1

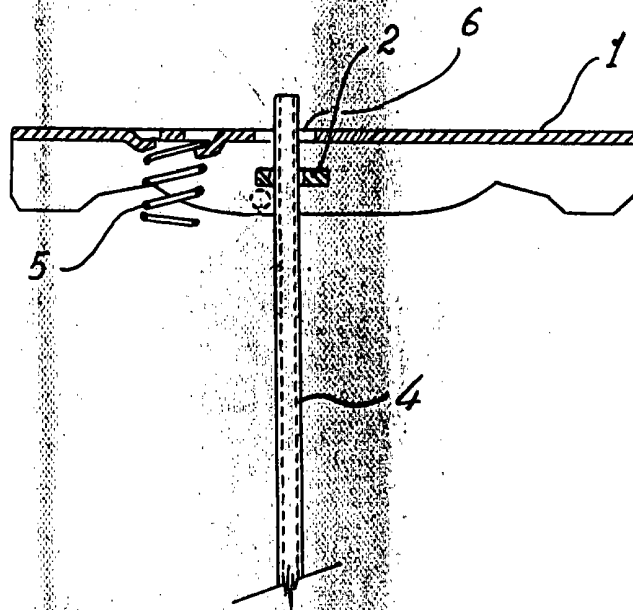
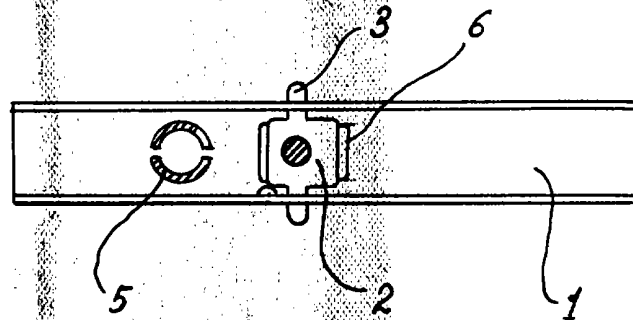

Fig. 2



• 6 SEP. 1906

Madrid,
p.p. Jaime Isern