

141365

27 AGO



MODELO DE UTILIDAD

por 20 años

A favor de D. BRUNO GALIMBERTI, de nacionalidad italiana,
residente en MILAN (Italia), Corso Sempione, 39. - - - -
por: "COBERTURA DE PROTECCIÓN DE CARROCERIAS EN LAS REPA
RACIONES DE AUTOMOVILES". - - - - -

MEMORIA DESCRIPTIVA

El presente modelo de utilidad se refiere a
una cobertura de protección de carrocerías en las re-
paraciones de automóviles.

5 Conocido en el hecho de que durante las repa-
raciones de automóviles, los mecánicos suelen aplicar
a la carrocería del automóvil, particularmente en los
guardabarros o en cualquier parte próxima al punto en
que deben efectuar la reparación, una cobertura de
10 protección para impedir el deterioro y ensuciamiento

27 AGO



de la carrocería con las manos o herramientas que normalmente están sucias de grasa.

Corrientemente tales coberturas se usaban apoyadas, simplemente sobre la carrocería, con el
5 inconveniente de que fácilmente se desplazaban de su sitio, o bien para evitarlo, iban provistas de sendos ganchos, permitiendo en este último caso su aplicación tan solo en algunas partes del automóvil.

Con el presente invento se ha conseguido la
10 obtención de una cobertura de protección que puede aplicarse con la máxima facilidad en cualquier parte del automóvil y en cualquier posición, estando desprovisto de elemento metálico alguno que pueda dañar a la carrocería.

15 A dicho efecto la cobertura objeto del modelo, se particulariza principalmente por el hecho de estar dotada de sendos elementos magnéticos susceptibles de hacerla adherirse por simple contacto sobre cualquier superficie metálica, estando situados estos elementos
20 por lo general, a lo largo de sus bordes, alojados entre los dos lienzos que forman la cobertura, uno de los cuales es impermeable, en tanto que el otro es de material mullido.

Para la mejor comprensión de la presente
25 memoria descriptiva, se acompaña una hoja de dibujos, en los que se ha representado, a título de ejemplo no limitativo, un caso práctico de realización del presente modelo de utilidad.

En los dibujos:

30 La figura 1, muestra una cobertura de pro-



tección del tipo concerniente al modelo.

La figura 2, ilustra un detalle en sección de la propia cobertura.

La cobertura de protección de carrocerías de automóvil objeto del modelo, está compuesta por dos láminas -1- y -2- unidas entre sí por sendas líneas de costura o soldadura termoeléctrica -3-, una de cuyas láminas -2-, es de material impermeable preferentemente plástico, en tanto que la otra podrá ser de cualquier material de condición mullida, como fieltro, tejido de lana o de algodón, el cual constituye la cara de la cobertura destinada a entrar en contacto con la carrocería del automóvil.

Junto a los bordes de la cobertura existen unos alojamientos -4- formados por las dos piezas o láminas -1- y -2- que comprende la misma, obtenidos por líneas de costura o soldadura termoeléctrica -5-, en el interior de los cuales van dispuestas unas plaquitas magnéticas -6- para los efectos indicados anteriormente, de modo que al aplicar la cobertura sobre el automóvil, queda colgando y cubriendo la parte de la carrocería que está más en peligro de ensuciarse o deteriorarse.

Si bien esta disposición de las placas magnéticas, se considera la más adecuada, podrá no obstante adoptarse otra distinta y completarse con otras placas de la misma condición dispuestas en otras partes de la cobertura, mediante los respectivos alojamientos.

Ventajosamente podrá utilizarse la cobertura de protección, como elemento de propaganda para lo cual



presentará en su cara anterior impermeabilizada, las leyendas y/o diseños -7- que se consideren adecuados.

El modelo, dentro de su esencialidad, puede ser llevado a la práctica en otras formas de realización que difieran en detalle de la indicada a título de ejemplo, a las cuales alcanzará igualmente la protección que se recaba. Podrá, pues, fabricarse la cobertura de protección de carrocerías, de referencia, en cualquier forma y tamaño, con los materiales y medios más adecuados, por quedar todo ello comprendido en el espíritu de las reivindicaciones.

N O T A

Se reivindica como objeto del presente modelo de utilidad:

- 15 1.- Cobertura de protección de carrocerías en las reparaciones de automóviles, caracterizada esencialmente por el hecho de estar dotada de sendos elementos magnéticos susceptibles de hacerla adherirse por simple contacto sobre cualquier superficie metálica, estando 20 situados estos elementos preferentemente a lo largo de sus bordes, alojados entre los dos lienzos que forman la cobertura, uno de los cuales es impermeable, en tanto que el otro es de condición mullida, siendo este último el que entra en contacto con la carrocería metálica.
- 25 2.- Cobertura de protección de carrocerías en las reparaciones de automóviles, según la anterior reivindicación, caracterizada porque los elementos magnéticos constituidos por sendas plaquitas magnéticas van dispuestas en unos alojamientos formados por los dos lienzos

27 AGO



de que se compone la cobertura, obtenidos dichos alojamientos por líneas de unión de estas dos partes, que las fijan entre sí.

3.- COBERTURA DE PROTECCION DE CARROCERIAS
5 EN LAS REPARACIONES DE AUTOMOVILES.

Consta la presente memoria descriptiva de cinco hojas mecanografiadas, foliadas, numeradas y escritas por una sola cara, acompañada de una lámina de dibujos.

Barcelona, para Madrid, a 27 AGO 1968

BRUNO GALIMBERTI

P.A.

27 AGO 1968
REPUBLICA ESPAÑOLA
BARCELONA

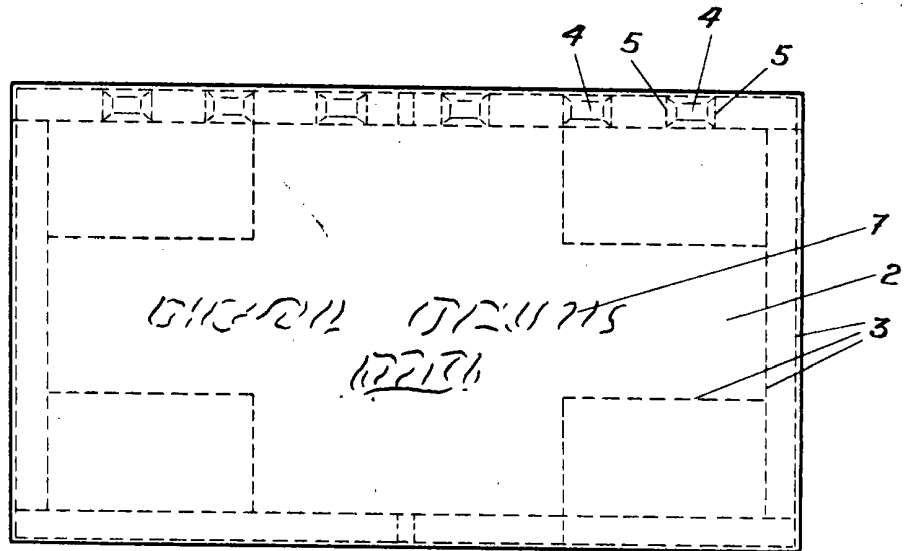

Fig. 1

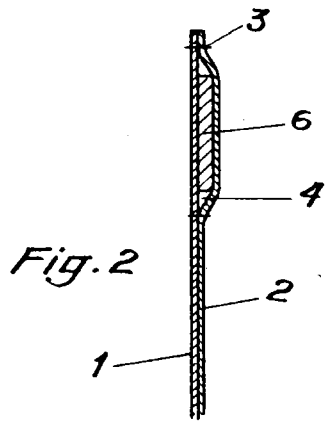

Fig. 2

Barcelona, 27 de Agosto de 1968

p.a.

[Handwritten signature]