

141225

16 AGO



MODELO DE UTILIDAD

por 20 años

por "DISPOSITIVO DE DOBLE GUÍA DESLIZANTE PARA MUEBLES METÁLICOS", a favor de D. Rafael GIRABENT Escudé, de nacionalidad española, domiciliado en MOLLET DEL VALLES (Barcelona), Riera Seca, 3.

=====

MEMORIA DESCRIPTIVA

El presente Modelo de utilidad se refiere a un sistema doble de guiado para cajones y otros órganos constitutivos de los muebles metálicos empleados en oficinas y similares.

5. El empleo del dispositivo ha de permitir el desplazamiento del órgano en cuestión, siempre paralelamente a sí mismo, facilitando su salida completa y disposición en voladizo respecto al cuerpo del mueble, sin peligro de volcado ni de que el elemento en cuestión pueda separarse por completo del referido cuerpo.

10. Consta el nuevo dispositivo de doble guía deslizante de un cuerpo constituido por tres piezas esenciales, acopladas entre sí con posibilidad de rodadura uno con respecto a otros, teniendo cada pieza forma prismática, rectangular y alargada, obtenida a partir de una lámina rígida de plancha metálica, conformada debidamente por laminación. El acoplamiento deslizante  
15. entre las piezas en cuestión tiene efecto mediante cojinetes de

16 AGO.



bolas situados entre ellas, obteniéndose un deslizamiento suave y silencioso, a la vez que robusto y seguro del órgano desplazado respecto al cuerpo del mueble metálico.

5. Para facilitar la explicación, se acompaña a la presente memoria una hoja de dibujos, en los que se ha representado, a título de ejemplo ilustrativo y no limitativo, un caso de realización de un dispositivo de doble guía deslizante para muebles metálicos, según los principios de las reivindicaciones.

En los dibujos:

10. La figura 1 representa una vista longitudinal del dispositivo de guiado, con varias de sus partes seccionadas con objeto de poner de manifiesto su constitución.

15. Las figuras 2, 3, 4 y 5 representan otras tantas secciones transversales del mecanismo guiador por planos indicados A-A, B-B, C-C y D-D, respectivamente,

20. El dispositivo que se describe consiste fundamentalmente en las tres piezas -1-, -2- y -3-, de estructura laminar y configuración alargada, obtenidas por laminación de sendas bandas de plancha metálica. Las piezas -1- y -3- tienen forma de C, en tanto que la -2- tiene forma de cifra 4, aproximadamente, como se ve en las secciones transversales.

25. La pieza -1- forma en uno de sus extremos la zona oblicua -4-, que determina la embocadura -5- de mayor sección que el resto de la pieza, figurando junto a tal extremo un rodillo -6-, soportado por un elemento a modo de casquillo y teniendo en su parte correspondiente a la situación de la pieza -2- un botón central -7-.

30. A una distancia equivalente aproximadamente a los dos tercios de la longitud de la pieza -1-, figura otro rodillo -6'-, portador de otro botón -7'-, habiéndose representado en la figura 4 la forma meridiana del casquillo -8- que sustenta el cita-

16 AGO



do rodillo, al igual que es soportado el rodillo -6-.

Unos orificios -9-, de embocadura preferentemente avellanada, servirán para sujetar la pieza -1- al cuerpo del mueble metálico o bien al órgano deslizante respecto al mismo.

5. En el otro extremo de la pieza -1- y en su parte superior, figura un cojinete de bolas -10-, cuyo anillo interno queda sujeto a un núcleo cilíndrico -11-, fijado mediante un sistema de remachado conveniente a la parte central de la pieza, como se ve en la figura 5.

10. En el borde inferior de la pieza en cuestión, la formación acanalada -12- constituye una pista de rodadura para otro cojinete de bolas -13-, sujeto por un núcleo -14-, solidario de la pieza central -2-, según indica la figura 2. Al mismo tiempo, el cojinete -10- montado sobre el núcleo -11'-, se apoyará en la cara inferior del borde superior de la pieza -3-, como enseña la figura 5.

La pieza -3- comporta los cojinetes de bolas -15- y -15'-, soportados por sus núcleos -16- y -16'-, asegurando así el deslizamiento de los cuerpos -2- y -3-.

20. La misma pieza -3- posee en su parte media un tope constituido por un rodillo fijo -17-, análogo al -6- y -6'-, retenido por el núcleo -18-. En un extremo, otro rodillo fijo -17'- con su núcleo -18'-, constituye, junto con el anterior, un tope para limitar el desplazamiento del cojinete de rodadura -15-, de manera análoga a como los topes -6- y -6'- limitan el desplazamiento longitudinal del cojinete -13-.

30. Una abertura -19- en el borde inferior de la pieza -3- permite la introducción de los cojinetes montados en la pieza -2-, y los orificios -20-, de embocadura avellanada, situados en la propia pieza -3-, servirán para su fijación al elemento desplazante del sistema o bien, alternativamente con la pieza

16 AGO



-1-, al cuerpo del mueble metálico.

Para la fabricación de las piezas -1-, -2- y -3- se empleará ventajosamente la plancha de hierro galvanizado, de espesor conveniente, y conformada mediante operaciones de laminación. En el caso dibujado, las figuras pueden representar, a tamaño natural, una versión práctica del dispositivo de guiado que queda descrito.

Todo cuanto no afecte, altere, cambie o modifique la esencia del dispositivo descrito, será variable a los efectos del actual Modelo.

N O T A.

Se reivindica como objeto de este registro por Modelo de utilidad:

- 1.- Dispositivo de doble guía deslizante para muebles metálicos, caracterizado esencialmente por constar de tres piezas de secciones rectangulares, acopladas por ensamblado y rodadura, teniendo las que ocupan la posición superior e inferior del sistema secciones en forma de C, en tanto que la central tiene forma de 4; la pieza inferior, de estructura acanalada, posee una embocadura de mayor anchura, y junto a ella un tope elástico que constituye, junto con otro idéntico situado en la parte central de la propia pieza, un limitador del recorrido de un elemento rodante montado en la pieza intermedia en su parte inferior y terminal, en tanto que el otro extremo de la primera pieza comporta en su borde superior otro elemento rodante, constituido como el primero, por un cojinete de bolas, cuya corona externa sobresale superiormente en conjugación con la superficie inferior de la zona central de la segunda pieza, que le sirve de pista de rodadura.
- 2.- El propio dispositivo, según la reivindicación anterior, caracterizado por la sustentación por el borde superior

16 AGO.



de la pieza intermedia de dos órganos rodantes constituidos por cojinetes de bolas, situados en una zona terminal y una zona próxima al centro, con sus coronas exteriores emergentes superiormente, en tanto que la tercera pieza, ocupante de la

5. parte superior del sistema de guiado, posee en su parte media y extrema sendos topes fijos y elásticos análogos a los de la primera pieza, en orden a la limitación del recorrido del órgano rotativo terminal de la segunda pieza, mientras que el otro gira apoyado en la superficie interna del borde acanalado constituido por la tercera pieza, la cual, al igual que la primera,

10. posee orificios para su fijación mediante tornillos al cuerpo del mueble metálico y al órgano deslizante y perteneciente al mismo.

Sean cuales fueren las circunstancias que concurren en la esencialidad del Modelo de utilidad, definido en las anteriores reivindicaciones, cuyo objeto es:

15.

3.- "DISPOSITIVO DE DOBLE GUÍA DESLIZANTE PARA MUEBLES METÁLICOS".

Consta la presente memoria de cinco hojas foliadas, mecanografiadas por una sola cara y de los dibujos unidos a la misma.

20.

Barcelona, 16 AGO. 1968

P.A. de D. Rafael GIRABENT Escudé,

ALFONSO DURAN

P. P.

Fdo.: Luis Durán Benjumea

F.

D. RAFAEL GIRABENT ESCUDÉ

341225

HOJA ÚNICA

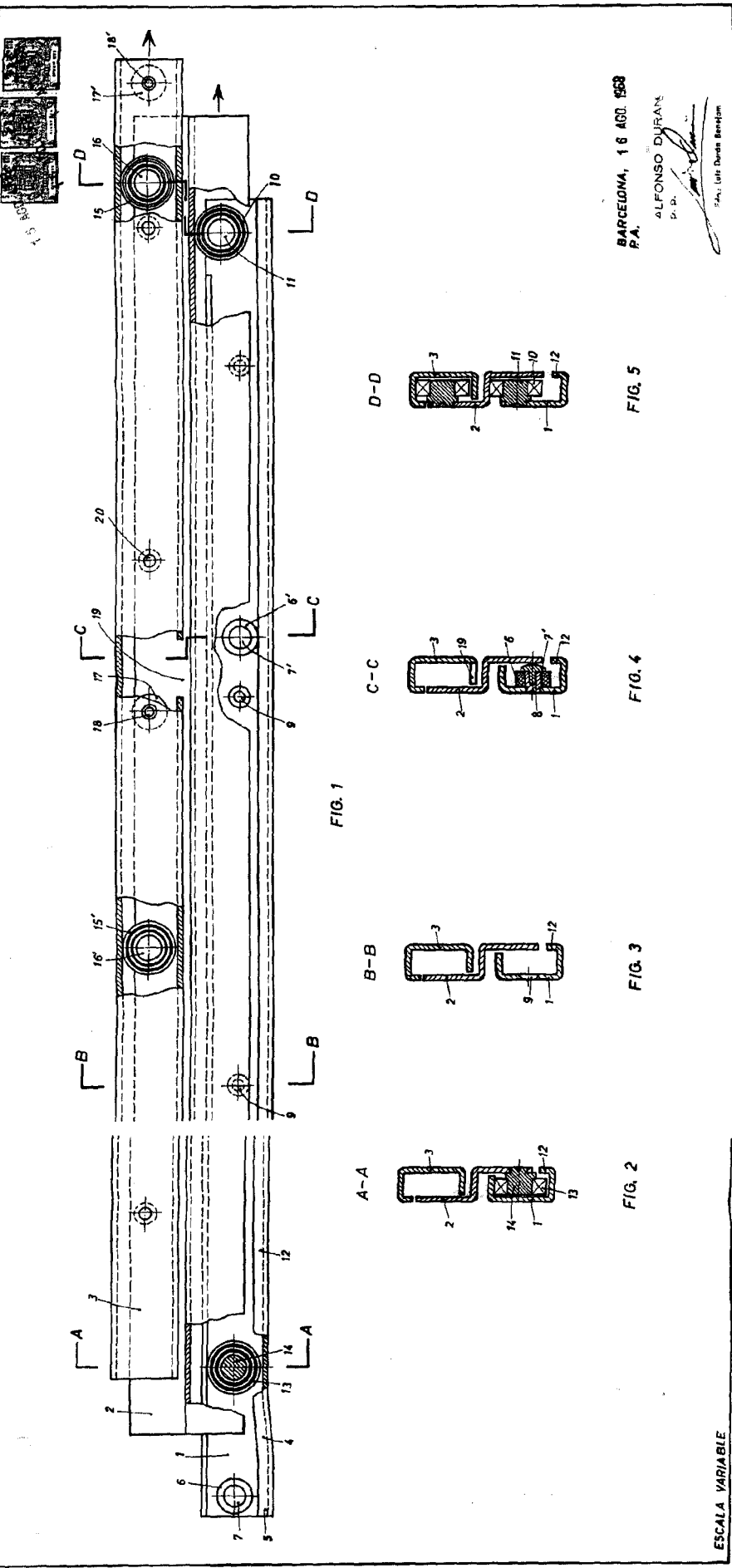

FIG. 1

A-A

B-B

C-C

D-D

FIG. 2

FIG. 3

FIG. 4

FIG. 5

BARCELONA, 16 AGO. 1933  
P. A.

ALFONSO DURAN  
P. B.  
Durán Benelux

ESCALA VARIABLE