

141206



MODELO DE UTILIDAD

M E M O R I A   D E S C R I P T I V A

S o b r e:

"BANQUETA DE BAÑO CON CAJA LIMPIA-BOTAS INCORPORADA"

-----

Solicitante: D. Román de GRACIA SORIA, de nacionalidad española  
domiciliado en Valencia, 61 BARCELONA.-15

-----



Se refiere la presente memoria descriptiva que se une a solicitud de registro como Modelo de Utilidad a una "BANQUETA DE BAÑO CON CAJA LIMPIA-BOTAS INCORPORADA" cuyas características de novedad le confieren la cualidad de aportar a los fines

5. que se persiguen ventajas mas que suficientes para aspirar, en derecho, al privilegio del registro que se solicita.

Comprende el invento que se preconiza, una banqueta muy útil para cuartos de baño que, a la vez, comprende una caja que, además de contener los elementos para la limpieza del calzado, dispone de medios para la vinculación, en posición óptima

10. para su fin, de un apoyo, para el pié, que facilita esta operación de limpieza a zapato puesto.

Al mismo tiempo se previene que las patas de la banqueta, son desmontables, lo que permite que se ofrezca al público en una sola unidad envasada, con instrucciones para el acoplamiento de las patas contra la cara externa del fondo de la caja.

15.

La caja en cuestión no es, en resumidas cuentas, más que el cuerpo de la banqueta, que dispone de una tapa cuya aplicación, además de esta función, es el de servir de asiento de

20. la banqueta.

Contra esta caja previene la presencia de medios de determinación de compartimientos centrados sobre un medio de apoyo, a un accesorio, desmontable, para apoyar el pié, para la limpieza del calzado.

Se acompañan unos dibujos en los que se muestra una manera de llevar el invento a la práctica haciéndose constar de manera expresa que el mismo carece de carácter privativo en sus detalles toda vez que se citan, solamente a título de ejemplo.

25.

La figura 1ª representa una vista en perspectiva de la banqueta, en funciones de tal.

30.



La figura 2ª representa la banqueta, igualmente en -- perspectiva, abierta para hacer visible su interior.

La figura 3ª, muestra una sección longitudinal de la caja.

5. En una y otra figura se han utilizado las siguientes signos convencionales:

- (1) Caja, en un compartimento, El posterior.
- (2) Compartimientos anteriores.
- (4) Tubo de paso del accesorio.
- (5) Accesorio re-posita piés.
- (6) Caja.
- (7) Tapa.
- (8) Patas.

10.

Tal como se ha anticipado consta de una caja (6) fig. 2ª y su tapa (7) que queda vencida hacia atrás permaneciendo abierta por sí sola, y sustentada por unas patas (8) desmontables.

15.

En el cuerpo de la citada caja, se disponen de unos separadores que marcan un compartimento posterior (1) fig. 2ª y 3ª y dos delanteros (2).

20.

Contra el fondo y en posición centrada lleva un cuello (3) fig. 3ª para enchufar el pié del accesorio (5) fig. 2ª y 3ª a través del tubo (4).

25.

Suficientemente descrito en invento así como una manera de llevarlo a la práctica, se hace constar expresamente que el mismo acepta modificaciones de detalles siempre que estas no -- afecten a su fundamento.

30.

El solicitante se reserva el derecho de extender a otros países, la presente demanda de registro, al amparo, incluso de los Convenios Internacionales, así como a perfeccionar la presente invención, solicitando en su caso, los adecuados registros para cubrir tales perfeccionamientos.

N O T A

El Modelo de Utilidad que se solicita para España, por



26408

veinte años, de acuerdo con la vigente Legislación, deberá recaer sobre "BANQUETA DE BAÑO CON CAJA LIMPIA-BOTAS INCORPORADA" según las características esenciales de las siguientes:

R E I V I N D I C A C I O N E S

1ª.- Banqueta de baño con caja limpia-botas incorporada caracterizado porque consta de un cuerpo, montado sobre unas patas, el cual cuerpo, sustancialmente paralelepípedo, es una caja, dotada de su tapa, que, a la vez, es el asiento de la banqueta y que al abrir queda inclinada hacia fuera y porque en el interior de la caja lleva unos separadores concurrentes en el centro, determinando un compartimiento posterior y dos delanteros, presentando en el eje de concurrencia y contra el fondo de la caja, medios de vinculación de un accesorio, típico, reposa-piés, a cuyo efecto este presenta un vástago perpendicular, al mismo.

2ª.- "BANQUETA DE BAÑO CON CAJA LIMPIA-BOTAS INCORPORADA".

Según queda sustancialmente descrito en la presente Memoria descriptiva, que consta de cuatro hojas escritas a máquina por una sola cara y acompañada de dibujos.

Madrid 26 Agosto 1.968

D. Roman DE GRACIA SORIA

P.P.

FRANCISCO GARCIA CABRERIZO  
P. P.

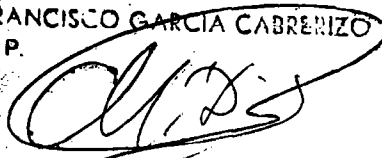
  
Firmado: M.ª Dolores Jorquera

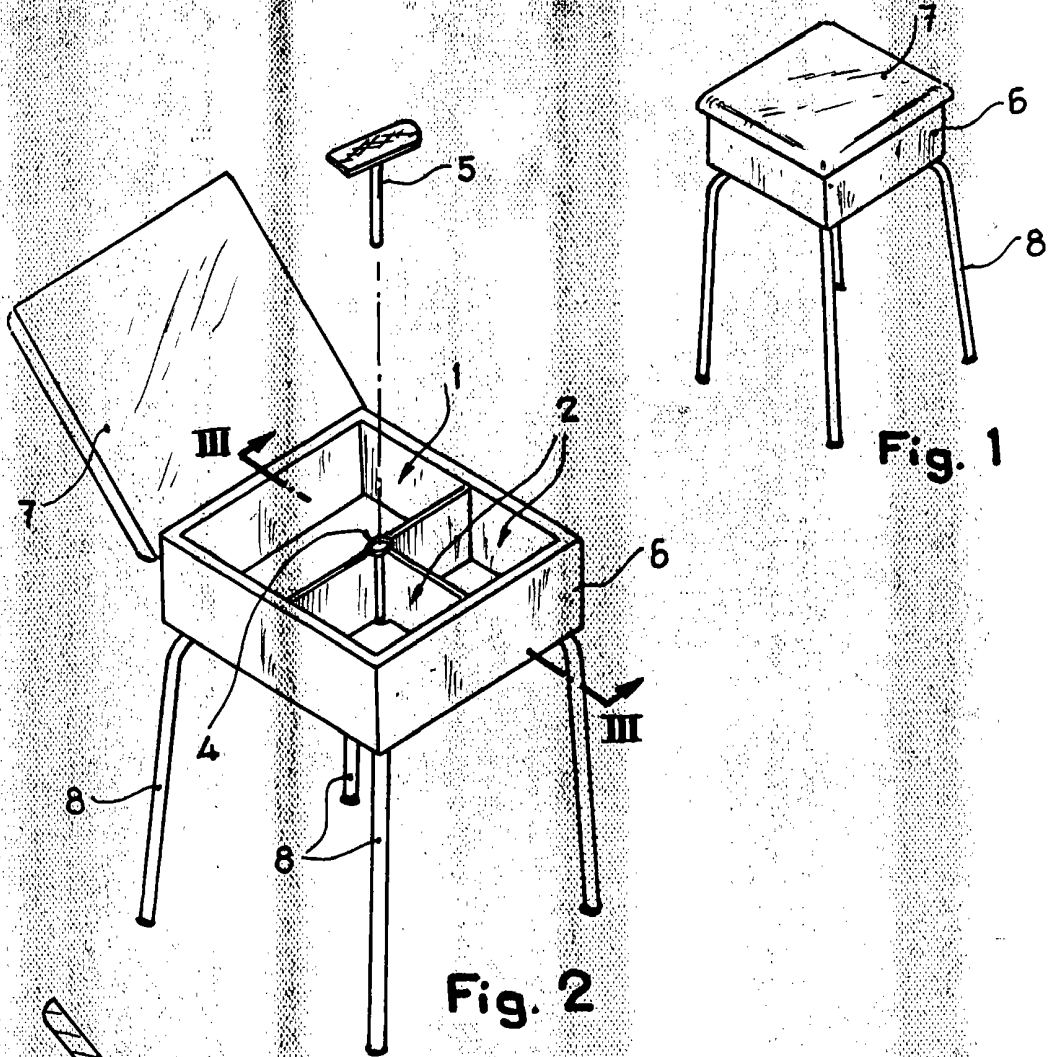

Fig. 1

Fig. 2

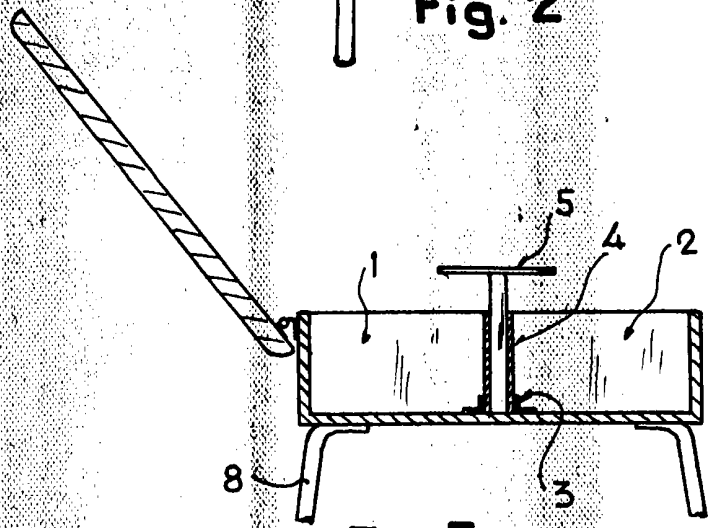

Fig. 3



Escala variable

Madrid, 26 AGO. 1957  
 ROMAN DE GRACIA SORIA  
 P. P.

FRANCISCO GARCIA GARRIDO  
 P.

Firmado: M.ª Dolores Jorquera