



su fabricacion y venta por los titulares en España.

5 Los soldadores electricos conocidos en la actualidad, tienen la dificultad de que en los momentos de reposo entre soldaduras, su consumo es idéntico al que se precisa en el momento de trabajo; esto suele ser bastante costoso economicamente hablando, puesto que suelen consumir una considerable cantidad en vatios. Redundando en un mayor costo de mantenimiento.

10 Para evitar esta dificultad, se ha ideado este economizador de corriente, consistente en un descansador para el propio soldador, que permite tenerlo a baja potencia en las pausas de trabajo, con el consiguiente ahorro de energia eléctrica, desgaste de la punta del propio soldador y vida de la resistencia.

15 Sobre una peana, se dispone de una columna con una doble horquilla basculante, la cual, al no soportar el soldador, deja paso de corriente procedente de la red, en la máxima potencia, cuando el soldador se deja descansar en la horquilla de la derecha, sigue trabajando igualmente con toda su potencia, pero cuando se coloca en la -
20 de la izquierda, al bascular la horquilla, esta intercala en el circuito un diodo que reduce muy considerablemente la potencia de suministro.

25 Los distintos mecanismos internos de este economizador de corriente para soldadores eléctricos, están dispuestos de forma que la doble horquilla, montada de igual modo como la cruz de una balanza, al oscilar, mueve un apéndice que actúa sobre la lámina de un interruptor del tipo telefónico, abriendo el circuito y dejando in--



5 tercalado en el propio circuito, un diodo que reduce la intensidad de la corriente que circula por la resistencia calefactora del soldador, el cual, está conectado al propio economizador; al mismo tiempo al quedar abierto el interruptor, se alimenta una lámpara piloto de gas neon que actúa de testigo del funcionamiento del aparato.

10 En la parte anterior de la peana, va situado un enchufe de conexión, por donde se alimenta el soldador, teniendo en la parte posterior, una salida de cables para tomar de la red, la energía eléctrica necesaria para el buen funcionamiento del soldador.

15 En el plano superior de la peana, se dispone de una cazoleta solidaria, en cuyo interior se aloja una esponja mineral impregnada en un desoxidante poro volátil, para limpiar y conservar estañada la punta del soldador.

20 Para una mejor comprensión de las características generales que dejamos expuestas, acompañamos a la presente memoria, una lámina de dibujos, en la cual, se ha representado graficamente un ejemplo de realización practica del economizador de corriente para soldadores eléctricos motivo del presente Modelo de Utilidad, con la salvedad de que las figuras representadas en ella, por presentar unicamente un aspecto meramente aclaratorio, deberán ser observadas en sentido amplio y general y sin carácter restrictivo alguno.

25 Las figuras de la hoja de dibujos, son como sigue:

Fig. 1.- Sección longitudinal en alzado de la peana, para ver los dispositivos internos y conexiones.

Fig. 2.- Planta del economizador de corriente, -

141194



- 4 -

con el esquema incorporado, que determina las conexiones entre la red y el enchufe de salida.

Fig. 3.- Vista transversal o de perfil en alzado, con la disposición de la doble horquilla basculante, en un soporte vertical.

Al objeto de facilitar la localización de las diferentes partes que constituyen este economizador de corriente para soldadores eléctricos, se han situado acotaciones numéricas en las figuras de la hoja de dibujos que se acompaña, relacionadas con las descripciones que se realizan a continuación, siendo -1- la peana o carcasa, que comprende interiormente, el hueco -2-, donde se monta en el bloque -3-, un interruptor compuesto por la lámina flexible -4- que actúa de muelle y la lámina -5-, los cuales, establecen entre sí el circuito procedente de la red -7-, por medio de sus contactos -8-, saliendo al enchufe -9-, que es donde se conecta el soldador que ha de ponerse en servicio.

La corriente procedente de la red -7-, se introduce mediante el conductor -10- que va directamente a uno de los polos del enchufe -9- y mediante el conductor -11- que finaliza en la lámina -5-; esta lámina cuando se encuentra en contacto con la lámina -4-, permite el paso de la corriente por el conductor -12-, hasta el otro polo del enchufe -9-, con lo que el soldador, recibe plena carga para realizar los trabajos propios de soldadura.

En los periodos de reposo, el soldador, se deja sobre la doble horquilla basculante -13-, de forma que en ocasiones en que el reposo es instantaneo al objeto de se

141194

24 AGO



- 5 -

5 guir el trabajo de soldadura, debe dejarse en la horquilla de la derecha -14-, con lo que el suministro de corriente es idéntico al que se utiliza en el momento de trabajo, e- mientras que en los reposos de mayor tiempo debe dejarse - en la horquilla de la izquierda -15-, con lo que la corrien- te recibida por el soldador, en mucho menos, teniendo uni- camente la neferaria para mantenerlo caliente.

10 La horquilla basculante -13-, se monta en forma - articulada por el punto -16-, con el tubo vertical -17-, - teniendo el apéndice descendente -18- que oscila al ser -- apoyado el soldador en una de sus horquillas; el apoyar al soldador en la horquilla de la derecha -14- hace que al -- apéndice descendente -18-, bascule sin ejercer presión al- guna dentro del hueco -2-, mientras que al ser apoyado en 15 la horquilla de la izquierda -15-, el apéndice -18-, pre-- siona sobre el extremo de la lámina -4-, desconectando -- los contactos -8-, con lo que la corriente suministrada -- por el cable -11- pasa a través de los cables -19- y -20-, hasta el diodo -21- y la lámpara de neón -22- respectiva-- mente, saliendo de estos, los cables -23- y -24- que fina- 20 lizan en la lámina -4e, llegando la corriente a muy baja - potencia al soldador por efecto del diodo.

25 Cuando el soldador deja de apoyarse en la horqui- lla izquierda -15-, se establece nuevamente el circuito -- por los contactos -8- de las láminas -4- y -5-, recibiendo plena carga de la red, con lo que el soldador, vuelve a en- contrarse nuevamente en disposición de trabajo, tras un -- brevisimo lapso de tiempo hasta alcanzar su máxima tempe-- ratura.



La Lámpara de neón -22- se dispone en forma visible desde el exterior, al objeto de que aún cuando se encuentra en reposo el soldador, sirva de testigo ocular de que el -- aparato está en funcionamiento.

5 En la parte anterior de la peana -1- y superiormente, se encuentra una protección saliente -25-, solidaria de la propia peana, para evitar que caiga el soldador por resbalamiento.

10 La peana -1- dispone en el plano superior, de una cazoleta solidaria -26-, en cuyo interior se aloja una esponja mineral impregnada de un desoxidante poco volátil para limpiar y conservar estañada la punta del soldador.

15 Estimando ampliamente descrito este economizador de corriente para soldadores eléctricos en variedad de materiales, tamaños y formas, pudiéndose igualmente introducir en su constitución, aquellas variaciones de tipo constructivo que la práctica aconseje, siempre y cuando las mismas no sean capaces de alterar los puntos esenciales, -- puestos de manifiesto en la siguiente

20 NOTA REIVINDICATORIA

En el presente Modelo de Utilidad, se reivindican como no conocidos ni practicados en España, los siguientes puntos:

25 1.- Economizador de corriente para soldadores -- eléctricos, caracterizado por comprender una caja sensiblemente rectangular, que sirve de peana para el soldador, teniendo en el plano superior y cerca del extremo posterior un tubo vertical saliente, en cuyo extremo superior se encuentra montada una pieza en forma de doble horquilla bas

141194

24 AGO 1958



- 7 -

culante, que dispone de un apéndice descendente alojado en el tubo vertical, quedando su extremo, contiguo a una lámina metálica que constituye un interruptor, por presentar en un punto intermedio, un contacto para establecer el circuito con otra lámina que lleva la corriente procedente de la red, encontrándose ambas láminas, fijadas a un bloque interno solidario de la caja a modo de peana.

2.- Economizador de corriente para soldadores eléctricos, caracterizado porque uno de los cables que toma la corriente de la red, finaliza directamente conectado a una de las hembrillas de un enchufe dispuesto en el plano transversal anterior del aparato, mientras que el otro cable está conectado a la lámina metálica del interruptor que no flexa, teniendo dos conexiones por cables que parten de esta lámina y se conectan en paralelo a un diodo y a una lámpara de neon visible del exterior, saliendo a su vez de estos, otros cables asimismo en paralelo, que finalizan en la lámina del interruptor que flexa, de modo que la corriente pasa entre ambas láminas cuando están separados sus contactos, a través del diodo y de la lámpara de neon, partiendo de la lámina que flexa, un último conductor finalizado en la otra hembrilla del enchufe.

3.- Economizador de corriente para soldadores eléctricos, caracterizado porque en la parte anterior de la peana y superiormente, se encuentra una protección laminar solidaria que se prolonga un corto trecho por los bordes longitudinales para evitar que caiga el soldador por resbalamiento, comprendiendo en el plano superior de la propia peana y hacia la parte posterior antes de la horquilla, una

141194

24 AGO



- 8 -

cazoleta solidaria en cuyo interior se aloja una esponja mineral con dexosidante poco volatil para limpiar y conservar estañada la punta del soldador.

5 4.- " ECONOMIZADOR DE CORRIENTE PARA SOLDADORES ELECTRICOS " de conformidad en un todo en lo esencial y -- fines industriales a lo descrito en la precedente memoria descriptiva y graficamente representado en los adjuntos -- planos para su mejor comprensión.

Esta memoria consta de OCHO hojas escritas o mecanografiadas por una sola cara a doble espacio.

Madrid, 24 AGO. 1968

por autorizacion de la interesada .

Fig. 1

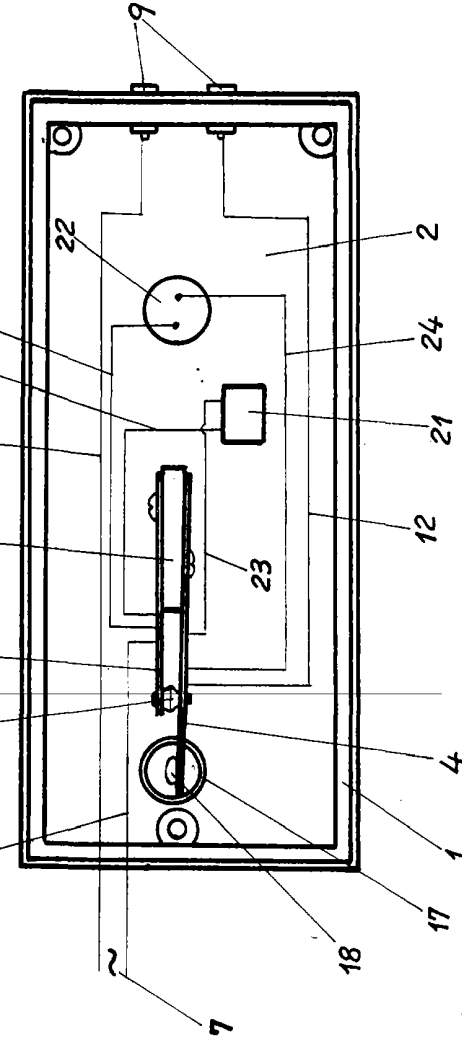
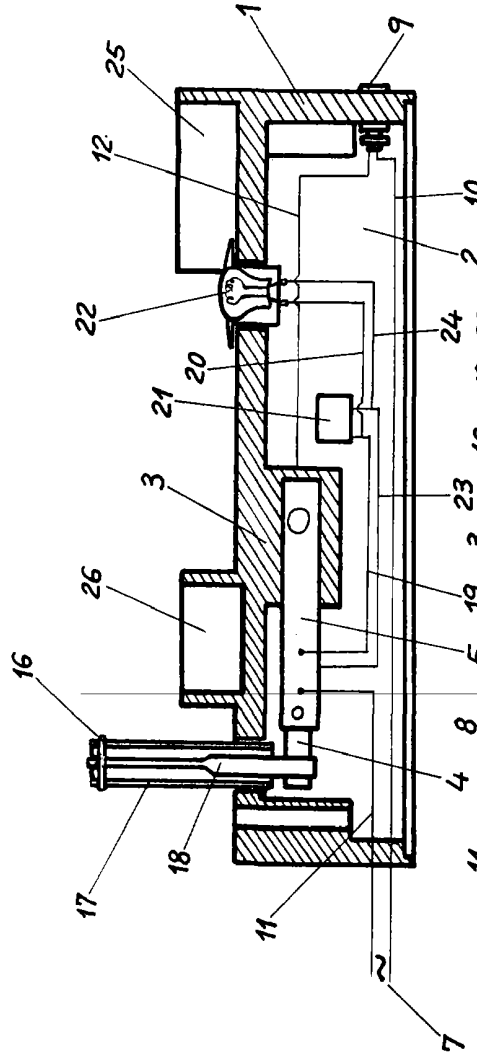
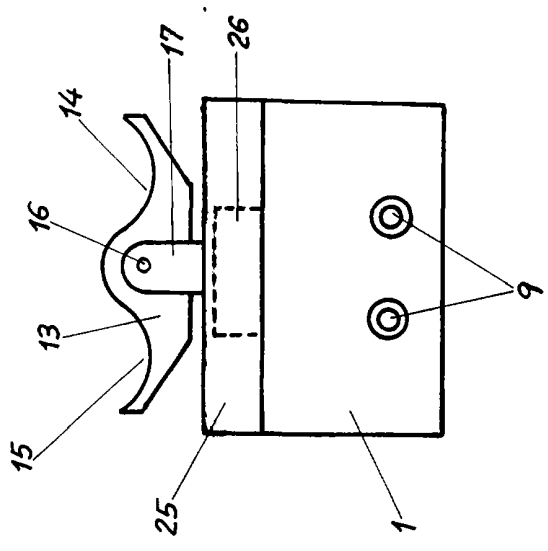

Fig. 2

Fig. 3



Escala variable
Madrid, Agosto, 1968
P.A.