



23 AGO

141165

memoria descriptiva

MODELO DE UTILIDAD

Que se solicita en España por VEINTE AÑOS, a favor de DON VICENTE ALEGRE TOMAS, de nacionalidad Española, residente en VALENCIA, Calle 54 del Plano (Barrio San Isidro), por: "ESTUCHE PORTA-HERRAMIENTAS"

.....oOo.....

141165

23 AGO.



- 2 -

Se refiere dicho Modelo de Utilidad conforme su enunciado indica, a un estuche para clasificación y transporte de herramientas o elementos de trabajo, sus herrajes y accesorios o cualesquiera otros elementos y dispositivos para los que se considere útil el conjunto que proponemos.

Dicho elemento, se refiere a un maletín de reducidas dimensiones, de forma preferentemente paralelepédica o similar, dotado de asidero y conseguido casi íntegramente en material sintético, resistente, pero de escaso peso, fácilmente portable mediante dicho asidero y fundamentalmente económico.

Su construcción o estructura interna se caracteriza porque presenta un grupo de gavetas susceptibles de alojarse en su interior y de extraerse hacia el exterior en forma extensible, escalonada, mediante la combinación articulada de una serie de pletinas planas que hacen éste efecto y función.

Dichas gavetas, situadas en posición de reposo y plegadas prácticamente al borde del fondo del estuche, quedan prácticamente cubiertas por la tapa y mantienen útil casi la capacidad total de la cámara que forma el fondo.

Dichas gavetas dotadas o no de subdivisiones internas mediante simples tabiquillos, están especialmente ideadas para la clasificación

141165

23 AGO.



- 3 -

ción separada e independizada de accesorios o piezas de menor tamaño, herrajes, etc..., el fondo por supuesto, para las herramientas.

La tapa, articulada en el resto del cuerpo, se cierra sobre el mismo mediante un sencillo elemento de cierre, constituido por una lámina frontal de mismo material, ligeramente elástica, que fijada por un extremo y libre por el otro, con ligera sección en forma de garra, encaja en el nervio periférico previsto como refuerzo, en el borde de dicha tapa.

Presenta éste modelo respecto a los demás conocidos, la insustituible ventaja de pesar infinitamente menos, debido al material empleado, representar un costo de obtención y de venta inferior, presentar una estructura sencilla y la especial combinación de todos los elementos integrantes, partiendo incluso de la sencillez ejecutiva de los elementos de articulación para plegado y desplegado de las gavetas internas.

Los elementos de éste tipo, conocidos, representan una configuración generalmente complicada, están efectuados en materiales duros, metales, hierros o similares de costo elevado y peso excepcionalmente inadecuado a las funciones y destino que se dá al objeto en sí.

Una idea más amplia de las características del modelo, la realizaremos a continuación al hacer referencia a la lámina de dibujos que a ésta memoria se acompaña en la que, de manera un tanto esquemática y

141165



- 4 -

tan sólo por vía de ejemplo, se representan los detalles preferidos del invento.

En los dibujos:

La figura 1ª.- Corresponde a una vista en perspectiva del estuche cerrado.

La figura 2ª.- Es una vista en alzado frontal del estuche, abierto y las gavetas plegadas, recogidas en su interior.

La figura 3ª.- Es una vista igual a la anterior con las gavetas desplegadas, es decir hacia el exterior.

10.- Comentando las referencias numéricas de dicha lámina de dibujos, se hace constar que mediante el número -1- se indica el cuerpo del estuche, siendo -2- la tapa y -3- un nervio periférico de refuerzo.

15.- Con el número -4- señalamos el elemento de cierre compuesto simplemente de un frangmento laminar de material sintético-elástico, fijado por uno de sus extremos mediante remaches -6- y por el libre superior dotado de un ensanchamiento a modo de garra -5-, susceptible de engarzar en el mencionado nervio -3- para su cierre.

20.- Con los números -7- y -8- se indican los dos grupos de gavetas superpuestas unidas diagonalmente en sus extremos por un brazo de palanca -9- que une respectivamente por remaches, ambas gavetas superpuestas, y en el opuesto, por otra -10- que pivota sobre el cuerpo inferior; éstas

141165

23



- 5 -

última ligeramente acodada para permitir cierto juego al grupo y facilitar así los desplazamientos. Ambas, podemos denominarlas bielas cortas. Finalmente presenta otra central o entre ambas, larga -11-, también acodada y pivotante en tres puntos que corresponde respectivamente a cada una de las gavetas y al costado respectivo de la caja, teniendo en cuenta que el ancho de las gavetas, corresponde casi al mismo que el del cuerpo, salvo la ligera tolerancia de juego admisible.

5.- Puede comprenderse que por simple tracción de las gavetas podemos extenderlas y empujando las plegaremos.

10.- Exteriormente se aprecia un asidero -12- enlazado por sus respectivas patillas a una "U" de soporte -13- a cuyas alas engancha.

15.- Una vez descrita convenientemente la naturaleza del modelo, se hace constar a los efectos oportunos, que el mismo no queda limitado a los detalles exactos de ésta exposición sinó que por el contrario en él, se introducirán aquellas modificaciones que las circunstancias y la práctica pudieran aconsejar, siempre que no se varien las características esenciales del modelo.

NOTA

20.- Se declara como de propiedad y novedad para todo el territorio español el contenido de las siguientes:

141165

23 AGO



- 6 -

REIVINDICACIONES

- 1a.- "ESTUCHE PORTA-HERRAMIENTAS", que se caracteriza esencialmente al estar formado por un cuerpo hueco, paralelepípedo dividido horizontalmente en dos partes casi simétricas, una, que actúa como depósito y la otra como elemento de cobertura, ambas articuladas por una línea de abisagramiento directamente moldeada en el cuerpo y dotada frontalmente de un fragmento laminar elastico, fijado por uno de sus extremos y por el opuesto, rematado en una garra susceptible de fijarse por engarce a un nervio periférico de la tapa y en su zona superior, un asidero, facilmente encajable, sobre unas uñetas de soporte.

- 2a.- "ESTUCHE PORTA-HERRAMIENTAS", que se caracteriza de conformidad con la reivindicación anterior, porque dicho cuerpo, interiormente presentan dos grupos de gavetas, superpuestas entre sí, montadas y a la vez articuladas mediante un juego de bielas planas dispuestas diagonalmente susceptibles de plegarse y desplegarse a voluntad.

3a.- "ESTUCHE PORTA-HERRAMIENTAS".-

Según se describe y reivindica en la presente Memoria Descriptiva que consta de seis hojas mecanografiadas por una sóla de sus caras y una lámina de dibujos que la ilustran.

20.-

Madrid,

23 AGO. 1968

EL AGENTE OFICIAL
A. I. DE LA HERRAM.
P. P.

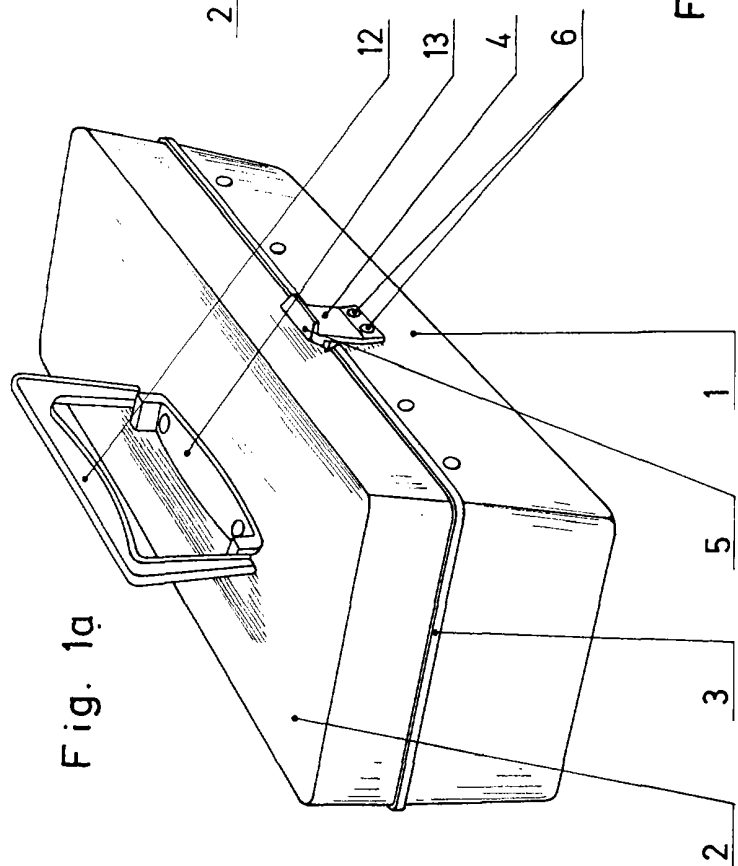

Fig. 1a

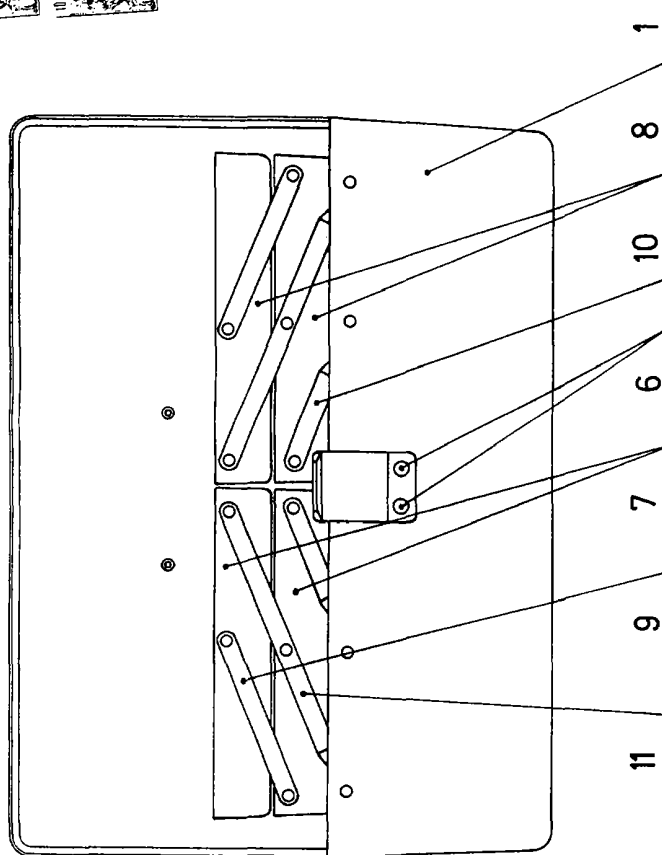

Fig. 2a

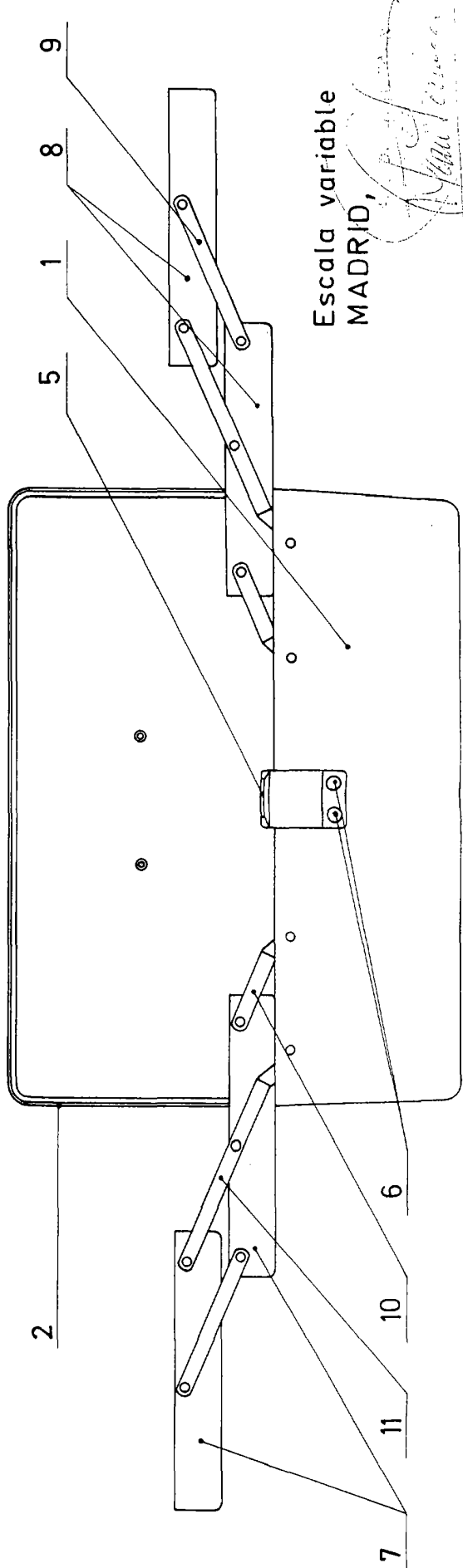

Fig. 3a

Escala variable
MADRID,

Alfonso...
Alfonso...

