

141094

141094

MEMORIA DESCRIPTIVA

D. Francisco SANGRA ABELLÁ.- ESPAÑA.



141094

PATENTE DE INTRODUCCION

por 10 años

para "Un procedimiento para la fabricación de cubetas de inodoros unidas corpóreamente a los depósitos para el agua de descarga"-----

a favor de D. Francisco SANGRÁ ABELLA, de nacionalidad y residencia españolas.

MEMORIA DESCRIPTIVA

La presente memoria descriptiva se refiere a una patente de introducción que está destinada a garantizar la explotación exclusiva de un procedimiento, mediante el cual se obtienen cubetas de inodoros que ofrecen la particularidad característica de llevar unido corpóreamente a cada una de ellas el correspondiente depósito para contener el agua necesaria para producir las descargas de limpieza de las propias cubetas.

El procedimiento de que se trata consiste esencialmente en constituir la cubeta y el depósito que han de quedar cor-



141094

- 2 -

póreamente unidos mediante una pluralidad de piezas en crudo, que pueden ser de loza, loza vitrificada, porcelana, gres o cerámica de cualquier clase, uniendo dichas piezas unas con otras con pasta de cualquiera de las materias antedichas y cociendo el conjunto en el horno para que se forme un cuerpo de un solo bloque, pudiendo si se quiere esmaltarse en blanco o en cualquier tono de color.

En los dibujos adjuntos se demuestra, a título de ejemplo, una manera de ejecutar el procedimiento objeto de la patente de introducción de referencia.

En la figura 1 se representa el despiece del conjunto de partes que ha de formar el bloque constituido por una cubeta y el correspondiente depósito de reserva para el agua de las descargas de limpieza.

En la figura 2 se representa, en escala más reducida, el referido bloque ya formado.

En ambas figuras se hallan las letras de referencia a fin de que pueda comprenderse el lugar de situación de cada pieza de las representadas en la figura 1 para formar el cuerpo unido demostrado en la figura 2.

Las cubetas con depósito unido fabricadas por el procedimiento referido podrán tener formas variables y detalles de configuración diversos en sus partes componentes, pudiendo adicionarles toda suerte de válvulas, llaves, tapaderas y otros accesorios necesarios para su utilización.

N O T A

Por la patente de introducción a que se refiere la pre-



141094

- 3 -

sente memoria descriptiva se REIVINDICA:

1.- La explotación exclusiva de un procedimiento para la fabricación de cubetas de inodoros unidas corpóreamente a los depósitos para el agua de descarga, que esencialmente consiste en constituir la cubeta y el depósito que han de quedar corpóreamente unidos mediante una pluralidad de piezas en crudo que pueden ser de loza, loza vitrificada, porcelana, grés o cerámica de cualquier clase, uniendo dichas piezas unas con otras con pasta de cualquiera de las materias antedichas y cociendo el conjunto en el horno para que se forme un cuerpo de un solo bloque, pudiendo si se quiere esmaltarse en blanco o en cualquier tono de color.

2.- La explotación exclusiva del objeto de la patente, sean cuales fueren las circunstancias que concurren con su esencialidad definida en la anterior reivindicación, cual objeto es:

"Un procedimiento para la fabricación de cubetas de inodoros unidas corpóreamente a los depósitos para el agua de descarga".

Consta

141094



- 4 -

Consta la presente memoria de cuatro hojas foliadas,
escritas por una sola cara.

Barcelona, 13 de Enero de 1936.

P. p. de D. Francisco SANGRÁ ABELLA,

A handwritten signature in dark ink, appearing to be "Francisco Sangra Abella", written over a horizontal line.

141094



FIG. 1

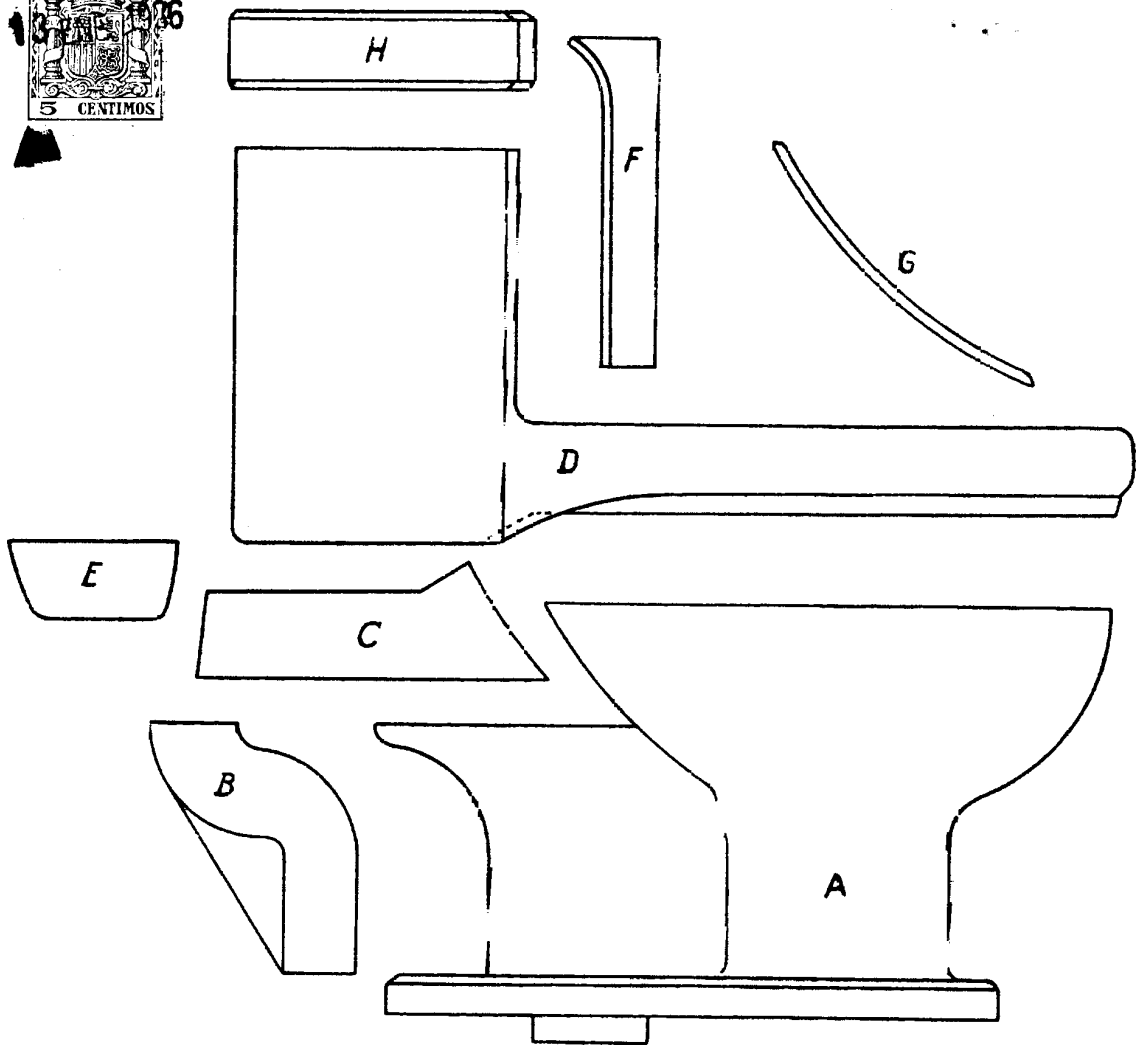
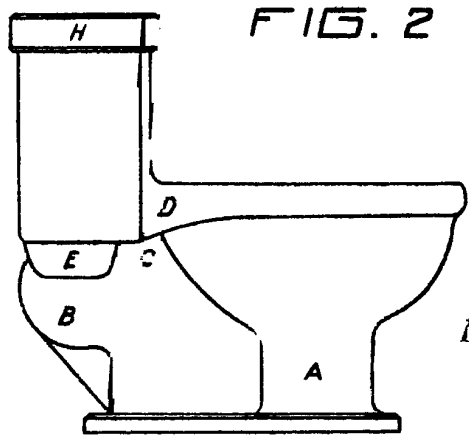

FIG. 2



ESCALA VARIABLE
 Barcelona 13 ENF. 1936