

141.046



PATENTE DE REGISTRO  
DE  
MODELO DE UTILIDAD

por "Una viguetilla de hormigón armado-pretensado" - - -

a favor de Don Francisco CARDA VIOLETA, de nacionalidad  
española, domiciliado en: calle San Rafael, nº 18 - 20,  
BURRIANA (Castellón).

MEMORIA DESCRIPTIVA

El modelo de utilidad a cuyo registro se refiere la  
presente memoria descriptiva es una viguetilla de hormi-  
gón armado-pretensado que presenta las ventajas de tener  
poco peso, ser de fácil transporte y de sencilla fabrica-  
5 ción.

Está caracterizada la viguetilla de que se trata  
por el hecho de estar constituida por un cuerpo de hormi-  
gón pretensado armado con una varilla central que se extien-  
de a lo largo de toda su longitud y una o más varillas de  
10 menor grosor por cada lado de aquella y paralelas a la mis-  
ma, una y otras incorporadas en la masa de hormigón, estan-



do la varilla central unida a intervalos a los vértices de los ángulos inferiores de una varilla configurada en zig-zag o línea quebrada regular, cuyos vértices de los ángulos superiores van unidos a otra varilla recta gruesa, tendida exteriormente paralela a aquélla central interna a la masa de hormigón, formando en conjunto una armadura de poco peso y gran resistencia.

La estructura especial de la viguetilla de que se trata permite el transporte y la fijación de manera cómoda y fácil a la vez que posee una notable resistencia a todas las tensiones de tracción.

La descripción de un caso de ejecución práctica del modelo representado solamente a título de ejemplo en el dibujo adjunto, permitirá hacerse perfecto cargo de cual es la estructuración esencial del mismo así como de sus ventajas y utilidad.

En la figura 1 del dibujo se representa la viguetilla de hormigón armado-pretensado dada como ejemplo vista en perspectiva.

En la figura 2 se representa la misma viguetilla de la figura 1, a mayor escala, y según una vista de frente en sección.

Como queda perfectamente de manifiesto en el dibujo, la viguetilla en el caso representado en dichas figuras y puede decirse que en general, se compone de una viguetilla de hormigón 1 por el interior de cuyo cuerpo se extienden longitudinalmente una varilla 2 de hierro o acero, de grueso regular, colocada en el centro y dos varillas 3, 4, 3', 4' dispuestas por cada lado de aquélla, estando la varilla central unida a intervalos a los vértices 5 de los



ángulos inferiores que forma una varilla 6 configurada en línea quebrada regular cuyos vértices 7 de los ángulos superiores van unidos a otra varilla de hierro o acero 8.

Podrán ser variables sin que se altere la esencialidad del modelo la forma y las dimensiones de los elementos que constituyen la viguetilla manteniendo la estructura-  
5 ción que se ha definido como esencial de la misma, los materiales de que se fabriquen tales elementos y los medios manuales o mecánicos que sean utilizados para fabricarlos.  
10 así como los métodos empleados para establecer la armadura y los sistemas de fijación de las partes de la misma, así como la forma que la viguetilla pueda presentar una vez terminada por obra su fabricación y cuantas circunstancias que por ser como las que acaban de citarse expresamente,  
15 accidentales, secundarias o accesorias respecto a la citada esencialidad del modelo puedan concurrir en su producción o en su utilización sin causar sensible alteración de la misma esencialidad.

#### N O T A

Por la patente de registro de modelo de utilidad a que se refiere la presente memoria descriptiva se REIVINDICA la propiedad y la explotación exclusiva de:  
20

1.- Una viguetilla de hormigón armado-pretensado, esencialmente caracterizada por el hecho de estar constituida por un cuerpo de hormigón pretensado-armado con una varilla central que se extiende a lo largo de toda su longitud y una o más varillas de menor grosor por cada lado  
25 de aquélla y paralelas a la misma, una y otras incorporadas en la masa de hormigón, estando la varilla central unida a intervalos a los vértices de los ángulos inferiores



- 4 -

de una varilla configurada en zig-zag o línea quebrada regular, cuyos vértices de los ángulos superiores van unidos a otra varilla recta, gruesa, tendida exteriormente paralela a aquélla central interna a la masa de hormigón, formando en conjunto una armadura de poco peso y gran resistencia.

2.- Una viguetilla de hormigón armado-pretensado.

Consta la presente memoria descriptiva de cuatro hojas foliadas, escritas por una sola cara.

Barcelona, 8 de Agosto de 1968.

E. LAVIN RETNALDO  
p. p.



FIG. 1

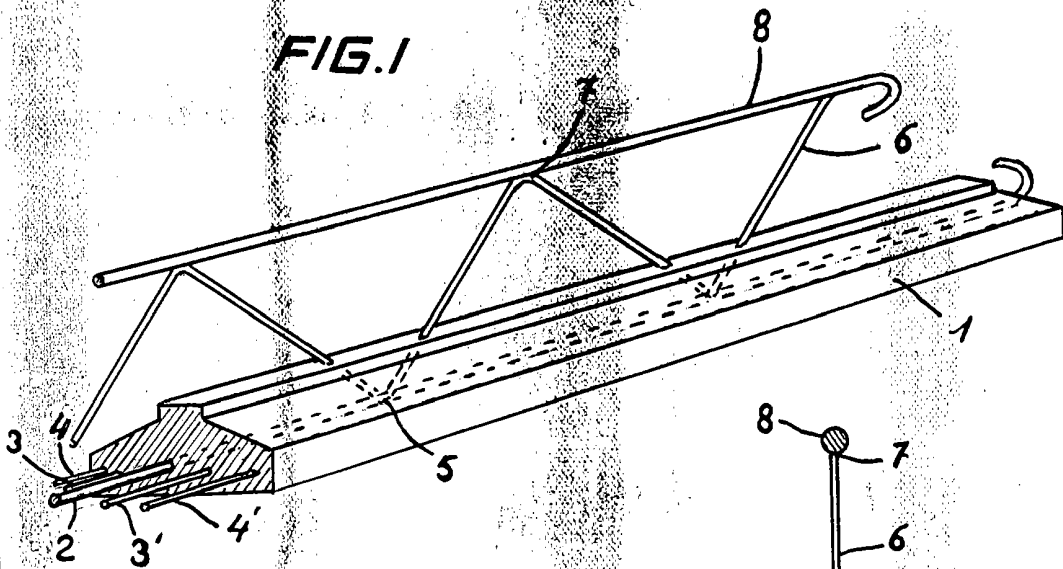

FIG. 2

