

380



MODELO DE UTILIDAD
por veinte años
a favor de

Don Antonio GARCIA GONZALEZ
de nacionalidad española
residente en GRANADA. Paz 10 .

P O R

"BARRA INDICADORA DE ANCHURA, APLICABLE A VEHICULOS"

M E M O R I A D E S C R I P T I V A

Consiste el objeto del presente Modelo de Utilidad,
en una barra indicadora de anchura, aplicable a vehículos.

Hasta la fecha no se conoce en el mercado una barra
de las características peculiares de la que es objeto
5 la del presente Modelo de Utilidad, y caracterizada en
el cuerpo de ésta memoria descriptiva.



Para la mejor comprensión del objeto del presente Modelo de Utilidad, se acompaña a ésta memoria descriptiva plano explicativo de sus particularidades esenciales a título de ejemplo, no limitativo.

10 En -1- se aprecia el cuerpo general de la mentada barra.

En -2- se aprecia cabeza donde se introduce la barra.

En -3- se aprecia perno roscado.

En -4- se aprecia tuerca sujeción.

15 En -5- se aprecia casquillo intermedio.

En -6- se aprecia extremo de la barra con disminución de mayor a menor.

En -7- se aprecia prisionero fijación barra y despiece.

20 En -8- se aprecia extremo de la barra con una configuración indicada.

Como se apreciará la mentada barra tiene dos sujeciones al vehículo iguales y a cierta distancia en la parte recta de un extremo-base ya que a continuación de la misma, la barra se tuerce un poco para continuar recta hasta su final indicador.

25 Se presenta pues una nueva barra que mejora las existencias en el mercado, muy práctica de aplicación, completa seguridad, muy poco complicada de aplicación y de una seguridad muy grande en su cometido indicador.

30 Por ello, el conductor de un vehículo con facilidad aprecia la distancia y la instalación fija y contundente.

Descrito suficientemente el objeto del presente Modelo de Utilidad, solamente cabe hacerse constar que, no invalidará la esencialidad de dicho Modelo de Utilidad, el cambio de forma ni los materiales a emplear en su fabricación y montaje.

35



REIVINDICACIONES

Reivindica el recurrente la propiedad y el derecho exclusivo de fabricación en España y sus dominios del objeto del presente Modelo de Utilidad, caracterizado en las siguientes reivindicaciones:

40

1ª Barra indicadora de anchura, aplicable a vehículos caracterizada esencialmente por un cuerpo general, que en un extremo y en sección recta se introduce en una cabeza que lleva un perno roscado con tuerca de sujeción con casquillo intermedio y ello por dos veces iguales o sean, sujeciones de las mismas características a diferente distancia, y que, su cuerpo general continua con una ligeración inclinada ondulada y de mayor a menor hasta la configuración de señalamiento.

45

50

2ª Por "BARRA INDICADORA DE ANCHURA, APLICABLE A VEHICULOS".

Sean cuales fueren las circunstancias que concurran en la esencialidad del presente Modelo de Utilidad, caracterizado en el cuerpo de ésta memoria descriptiva.



55 Consta ésta memoria descriptiva de cuatro hojas
mecanografiadas por una sola cara, numeradas y foliadas
y acompañadas de una hoja simple de planos, a título
de ejemplo, no limitativo.

Madrid trece de Agosto de 1.968

P.A.

140980

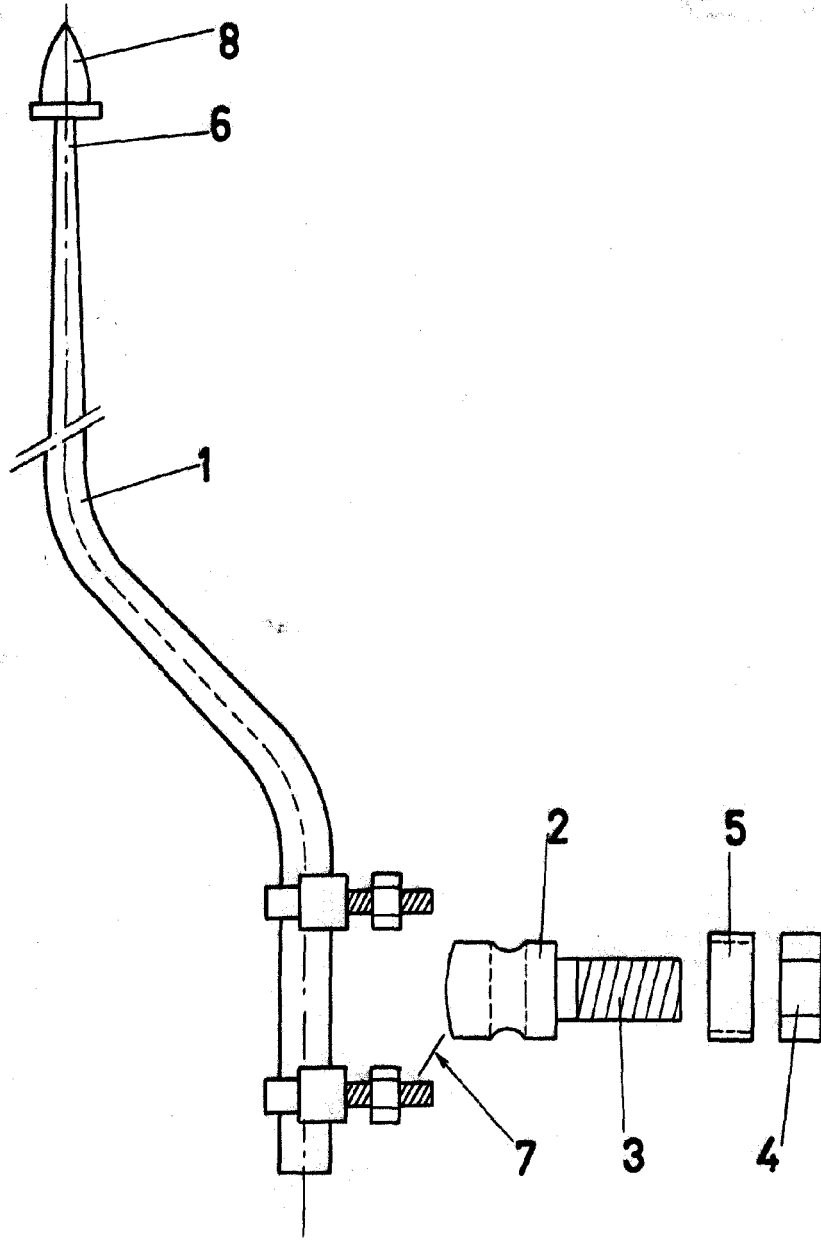

ESCALA VARIABLE

MADRID, P.A. 13 AGO. 1968