

140947



**EXPEDIENTE:** MODELO DE UTILIDAD

**Titular:** VICENTE MOLTO VERDU, S.L.

**Nacionalidad:** española

**Domicilio:** C/. El Salvador, s/n- IBI (Alicante)

**Objeto:** "BASTON DE JUGUETE"

**Prioridad:**

---

### MEMORIA DESCRIPTIVA

5 En el cuerpo de la presente Memoria y con la ayuda del plano adjunto, se detallan las circunstancias que concurren en un atrayente juguete, de sencilla estructura, que reúne las condiciones de novedad y utilidad recreativa, y para el cual se insta el privilegio de su exclusiva explotación, en favor de sus titulares, que atribuye la vigente Ley de Propiedad Industrial.

10 Consiste el objeto de este Modelo en un bastón o garrote, cuyo mango puede adoptar la forma que se estime más conveniente, y que en su contera o extremo inferior lleva dispuesto un cuerpo hueco que adopta la forma de



15

fuelle, con una voz de lengüeta, de forma que el apoyo del bastón o garrote sobre el suelo, produce un gracioso sonido, puesto que la opresión del fuelle por ligera que sea, produce la emisión de sonido cuyo efecto cómico ha de regocijar, con toda seguridad, a los niños.

20

Para facilitar la comprensión de esta descripción, hemos estimado oportuno acompañar una lámina de dibujos, en la que se recoge un caso práctico de realización, con la natural advertencia de que estos dibujos se aportan a título de ejemplo y por ello deberán ser considerados en su más amplio sentido y sin caracter limitativo alguno.

25

El plano que se acompaña, nos muestra en su figura 1ª un despiece de las piezas que integran el juguete, con la salvedad de que el puño y la caña, pueden, si así conviniere formar un sólo cuerpo; siendo la figura 2ª un detalle a mayor escala del extremo del bastón, ya montado, y en sección vertical.

30

Haciendo referencia a las figuras del precitado plano, vemos que el juguete está constituido por un cuerpo cilíndrico hueco, o caña del bastón, que designamos con -1-, abierto por ambos extremos, y cuyas dimensiones y colorido podrán ser variables, siendo preferentemente fabricado de materiales plásticos que resultan más económicos y vistosos. Con -2-, señalamos al puño, que ofrece un estrechamiento de diámetro en su extremo de inserción -3-, cuyo diámetro permitirá su apretada introducción en la boca superior de la caña del bastón. En la parte inferior de la caña -1-, se dispone la contera -4-, constituida por un cuerpo hueco, con la parte superior -5- de diá-

40



45

metro apropiado para su ajustada introducción con o sin concurso de pegamentos, en la caña del bastón, seguida de una porción en forma de fuelle -6-, concluyendo en la base -7-, que ofrece en su centro un orificio para la introducción de una voz de lengüeta -8-, que queda protegida por una pieza provista de resaltes -9-, de pequeñas proporciones, y que deja resquicios para la expulsión del aire productor del sonido.

50

Suficientemente descrita la estructura objeto de este Modelo, sólo nos resta manifestar que serán variables las circunstancias de materiales, tamaños y formas, coloridos y ornamentaciones, siempre y cuando no afecten estas posibles variaciones a su esencialidad, puesta de relieve en la siguiente

55

N O T A

Los puntos que se reivindican en el presente Modelo de Utilidad, son:

60

1º.-Bastón de juguete, que se caracteriza porque al extremo de la caña hueca, se dispone a modo de contera un pequeño cuerpo integrado por una primera porción cuyo diámetro permite su alojamiento en la parte inferior de la caña, seguida de otra porción en forma de fuelle, que remata en otra porción mucho menor, igualmente cilíndrica, en cuya base y centro se halla montada una voz de lengüeta, protegida por una pequeña pieza de material resistente, provista de unos pequeños resaltes protectores de la voz, y cuyos resquicios permiten el escape del aire que produce el sonido, al oprimir el bastón contra el suelo, por su parte inferior o contera. Y

65

140347



70

2º.-"BASTON DE JUGUETE", de conformidad en un todo en lo esencial y fines industriales a lo descrito en la precedente Memoria Descriptiva y gráficamente representado en el adjunto plano para su mejor comprensión.

Esta Memoria consta de CUATRO hojas escritas o mecanografiadas por una sola cara a doble espacio en 73 líneas.

Valencia, 5 Agosto 1968

Por autorización de los interesados.

*Juan López*



FIG. 1

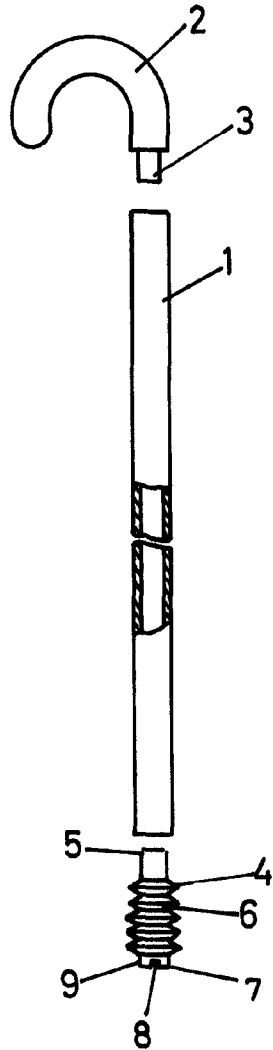
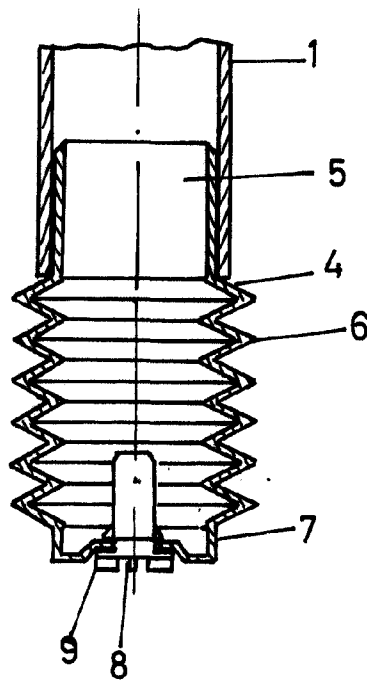

FIG. 2



escala variable  
valencia, agosto 1.968  
p. a.

*J. Cantape*