



140935

M O D E L O
D E
U T I L I D A D

a favor de PASITRIEF, S.A., entidad española, domiciliada en Barcelona, Ronda del General Mitre, 90 bis, por "BLOQUE PARA PAVIMENTACION".

- . -

MEMORIA DESCRIPTIVA

Este modelo de utilidad tiene por objeto un bloque para pavimentación que, como se explicará, resuelve los bien conocidos e importantes problemas de la pavimentación actual, en forma extremadamente simple.

5. A tenor de ello está constituido por un cuerpo de hormigón vibrado y comprimido, la configuración del cual es en sustancia, la de un prisma con superficies laterales para ensamble, formadas por caras oblicuas desde las aristas de una de las bases hasta las de la otra y alternativamente inclinadas hacia fuera y hacia dentro respecto del perímetro de la base superior.
- 10.

140935



5. Con el fin de facilitar la descripción con detalle de las especiales ventajas y particularidades técnicas del bloque para pavimentación de que se trata, se adjuntan unos dibujos que muestran, a título de ejemplo no limitativo del alcance de la invención, una forma preferida de llevarla a la práctica en representaciones esquemáticas.

10. En dichos dibujos, la figura 1 se refiere a una vista en perspectiva del bloque; la figura 2 corresponde a una vista en planta superior del mismo; la figura 3 es una vista en planta inferior del propio bloque para pavimentación; la figura 4 es una vista en planta superior de un pavimento formado con varios bloques; la figura 5 ilustra asimismo una porción de un pavimento considerado en planta inferior.

15. Este bloque para pavimentación consiste en una pieza vibrada y comprimida de hormigón -1-, de forma general prismática exagonal, con caras laterales -2- y -2a- en planos ligeramente inclinados alternadamente hacia fuera y hacia dentro respecto del perímetro de la base superior y con unos salientes -3- de las aristas de dichas caras, definiendo superficies de ensamble para varios bloques entre sí con el fin de constituir un pavimento, lo cual se lleva a cabo de manera muy fácil y rápida sobre un contrapiso compacto preferentemente de arena de unos 3 a 5 cms. de espesor. En el caso de que la base sea floja o de capacidad portante insuficiente, debe ser consolidada mediante escotado o con suelo de cemento.

25. El bloque objeto del presente modelo de utilidad

140935



resulta ventajoso, además, en los siguientes aspectos:

- a) Inmediatamente a la formación del pavimento, puede tener efecto el tránsito sobre el mismo; b) La particular configuración exagonal del bloque permite la distribución radial, simétricamente, del peso, con absorción de cualquier tránsito pesado; c) La referida configuración proporciona gran a-movilidad al bloque, de suerte que puede ser levantado y luego nuevamente colocado, ya sea debido a ablandamiento de la base de asentamiento, o para efectuar instalaciones subte-
5.
10.
15.
- rráneas de cualquier tipo (conducciones de agua, eléctricas, etc.) no requiriendo la extracción y recolocación mano de obra especial y sin dejar huella de los traslados o modificaciones; d) Dicha forma exagonal, con superficies de ensamble permite la flexión y combadura del bloque, en forma similar al asfalto, y con la resistencia del hormigón armado, sin llegar a la rotura; e) El bloque es inalterable a la acción de los hidrocarburos y cambios bruscos de temperatura; f) El bloque no acarrea gastos de mantenimiento, por lo que la pavimentación resulta barata..

- 20.
- Por lo demás, debe hacerse constar que serán independientes del objeto de la invención los detalles y características accesorias empleadas en su puesta en práctica y, en general, cuanto no altere la esencialidad de las siguientes reivindicaciones.

140935



N O T A

Se reivindica como objeto del presente modelo de utilidad:

1. Bloque para pavimentación, especialmente caracterizado por consistir en una pieza prismática con caras laterales en planos inclinados alternadamente hacia fuera con respecto del perímetro de una de las bases.

5.

2. Bloque para pavimentación.

La presente memoria descriptiva consta de cuatro hojas foliadas escritas a máquina por una sola cara.

Barcelona, 6 de agosto de 1.968

PASITRIEE, S.A.

p.a.

PASITRIEF, S.A.

140255

DOS HOJAS
HOJA N° 1

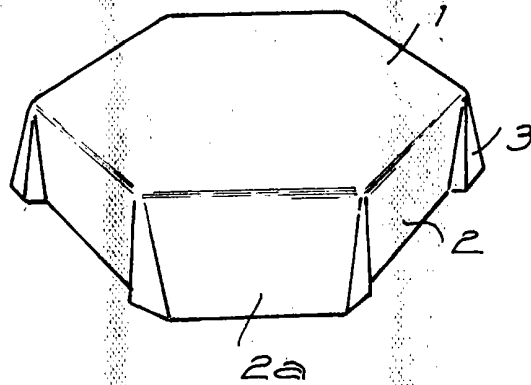

FIG. 1

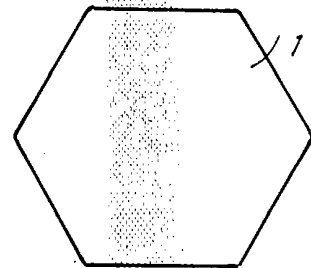

FIG. 2

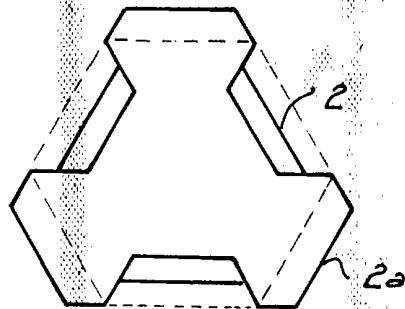

FIG. 3

BARCELONA, - 6 AGO 1968
PASITRIEF, S.A.
P.A.

1625A/2

PASITRIEF, S.A.

DOS HOJAS
HOJA N° 2



= 6 AS

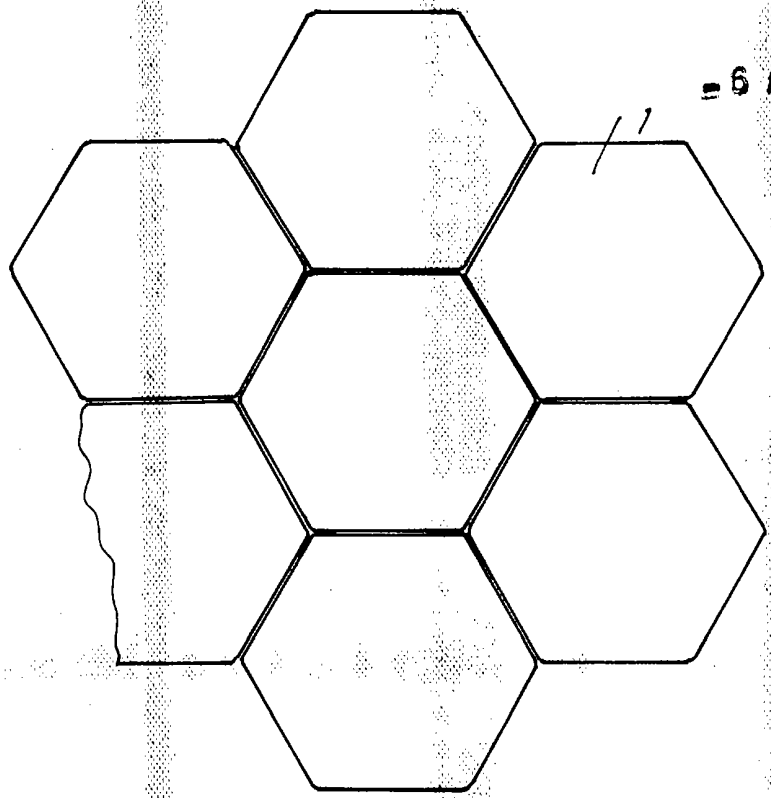
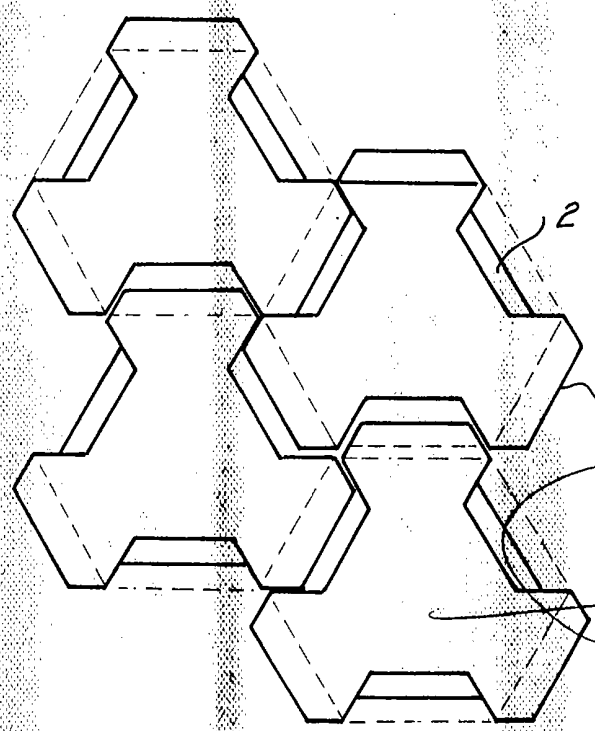

FIG. 4

16254/2



2 FIG. 5

2a

BARCELONA = 6 AGO. 1968
PASITRIEF, S.A.
P.A.