



31 JUL 1964

140723

MODELO DE UTILIDAD
POR VEINTE AÑOS
EN ESPAÑA

solicitado a favor de D. VICENTE VIGUER CEBRIA y D. JOSE -
CALATRAVA AGRAIT, ambos de nacionalidad española, con do-
micilio en Valencia, Avda. de Burjasot, 2 - pta. 27,

p o r

"/="/="/="/="/="/="/ "/ LIMPIAVARILLAS" /="/="/="/="/="/="/="/

MEMORIA DESCRIPTIVA
=====

A través de la presente memoria y de los dibujos -
complementarios anexos, vamos a describir las característi-
cas constitutivas y funcionales de un dispositivo sumamente
práctico y utilitario, para la limpieza de las varillas in-
dicadoras del nivel de aceite en los depósitos de los auto-



- 2 740725

21 JUN 1964

móviles.

5

No es necesario aclarar la importancia que tiene en el automovil el vigilar con frecuencia el nivel del depósito de aceite lubricante. Pero también es conocido que para apreciar bien este nivel, es necesario limpiar e previamente la varilla indicadora solidaria del tapón. La mayoría de las veces no se tiene a mano ningún algodón o papel con que efectuar esta limpieza, por lo que, se prescinde de dicha verificación del nivel, o se pierde tiempo buscando algo con que limpiar la varilla.

10

15

El dispositivo objeto de la invención tiene la finalidad de evitar dichos inconvenientes, poniendo al alcance del conductor un medio cómodo para limpiar la varilla indicadora del nivel de aceite, con la particularidad de que se hallará siempre a la mano, puesto que es montable junto al motor, listo para su uso en todo momento.

20

El limpiavarillas a que nos venimos refiriendo consiste esencialmente en una caja de cualquier forma, tamaño y material, provista interiormente de un block de papeles doblados, entremezclados unos con otros, de manera que asome uno de ellos por una abertura de la caja, al objeto de que tirando de él podamos extraerlo y usarlo para limpiar la varilla indicadora del nivel del aceite del coche.

25

La referida caja dispondrá, en cualquier parte de ella, de unas zonas imanadas, con el fin de que pueda fijarse en la plancha metálica de la carrocería, en el lugar que se crea que menos moleste y resulte fácilmente accesible, debiendo poseer también la caja una tapa abatible que permita recargarla cuando se acabe el papel y otra

30

140.5

- 3 -

31 JUL 1953



tapa que cubra la abertura de salida y el papel que sale --
por ella.

Dentro de las características generales expues-
tas, este dispositivo podrá adoptar muchas formas de reali-
zación y variados detalles constructivos. Pero como refe-
5 rencia aclaratoria para facilitar su comprensión, se acom-
paña una lámina de dibujos que representa un ejemplo de --
uno de estos limpiavarillas, el cual debe interpretarse --
ampliamente y sin caracter restrictivo alguno.

10 La figura 1 de los mencionados dibujos repre-
senta una vista en perspectiva por la cara anterior del --
limpiavarillas, siendo la figura 2 otra perspectiva del --
mismo, pero por la cara posterior y con la tapa levantada.

15 Como se vé en dichos dibujos, el limpiavarillas
se compone de una caja -1- de forma general paralelepípe-
dica, con una de sus caras mayores abierta, ocupada por una
tapa articulada -2-, por medio de las bisagras -3-, de ma-
nera que en el interior -4-, puede colocarse un block de -
papeles doblados y trabados unos con otros, de cuyos pape-
20 les, habrá uno que asomará al exterior por la abertura -5-,
cuya abertura, así como el papel que por ella asome, puede
cubrirse con la otra tapa articulada -6-, sujeta con las
bisagras -7-.

25 Como parte importante de este dispositivo, he-
mos de señalar las aletas laterales -8-, que estarán imana-
das para que el conjunto pueda montarse en la plancha de-
la carrocería del automovil, en cualquier lugar adecuado,
con preferencia en el recinto en donde se halla el motor.

Finalmente, conviene hacer constar la posibili-

140723

- 4 -

31 JUL 1957



dad de que varien los materiales, formas, tamaños y cualquier otra circunstancia secundaria que no altere lo esencial que se resume en la siguiente

NOTA REIVINDICATORIA

Los puntos no conocidos ni practicados en España, que se reivindican como objeto del presente Modelo de Utilidad, son:

1 - Limpiavarillas, esencialmente caracterizado por el hecho de estar constituido por una caja provista en su interior de un block de papeles doblados y entrelazados unos con otros, el superior de los cuales asoma una porción del mismo fuera de la caja, a través de una abertura, para poder extraerlo de ella tirando de él, disponiendo junto a esta abertura de una tapa articulada capaz de cubrir a la abertura cuando el limpiavarillas no se usa, o de elevarse para extraer un papel, teniendo además, en la parte posterior una amplia abertura adecuada para dar acceso al block de papel, hallándose obturada esta abertura posterior por medio de una tapa articulada, disponiendo, finalmente de dos aletas laterales imanadas que permiten la sujeción del limpiavarillas sobre una superficie metálica apropiada y

2 - " LIMPIAVARILLAS" , de conformidad en un todo en lo esencial y fines industriales a lo descrito en la precedente memoria descriptiva y gráficamente representada en los adjuntos planos, para su mejor comprensión.

Esta memoria consta de CINCO hojas, escritas o

140723

- 5 -

31 JUL 1968



mecanografiadas por una sola cara, a doble espacio.

Madrid, 31 JUL 1968

Por autorización de los interesados.

JOSE LOPEZ
P.P.

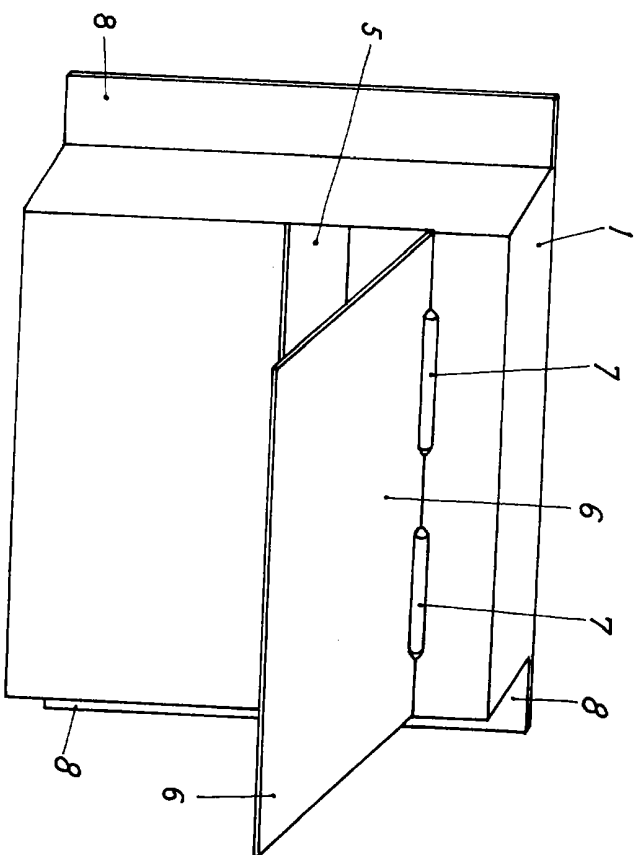

Fig. 1

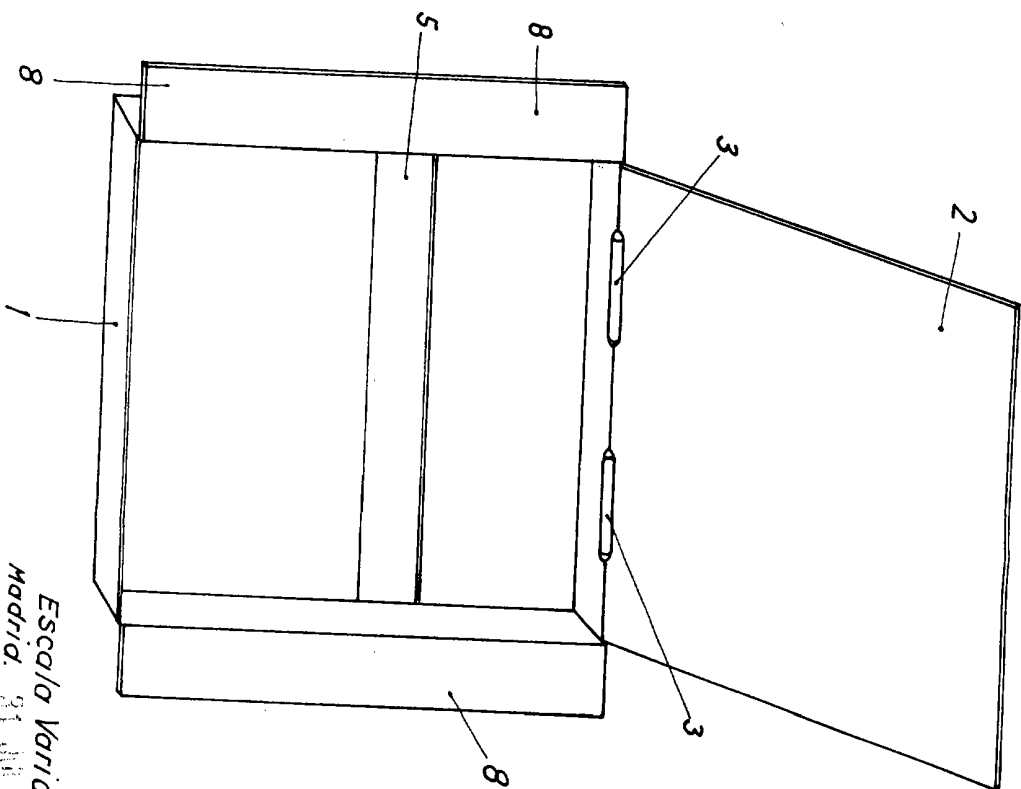

Fig. 2

Escala Variable
Madrid, 31.01.30

P.H.