



140681

Doña Eva Fabr  Pedriux, de nacionalidad espa ola, domiciliada en Barcelona, calle Urgel n  99, solicita registrar un Modelo de Utilidad, por 20 a os, para Espa a y sus Provincias de Ultramar, que se refiere a: "RECIPIENTE MEZCLADOR DE PRODUCTOS LIQUIDOS, CON DISPOSITIVO AGITADOR INCORPORADO A LA TAPA DEL MISMO".

La presente solicitud de Modelo de Utilidad se refiere a un recipiente mezclador de productos l quidos, cuya primordial caracter stica radica en el hecho de que en su tapa lleva incorporado un dispositivo agitador, de simple y f cil constituci n y manejo, lo que confiere a dicho recipiente varias aplicaciones, tales como servir de coctelera y otras.

Ya existen en el mercado numerosos tipos de recipientes para fines similares, pero en la mayor a de casos el agitado correspondiente se hace manualmente, lo que resulta engorroso de efectuar.

Tambi n existen dispositivos agitadores el ctricos, pero generalmente precisan una conexi n a la red, o bien se encuentran incorporados en el propio recipiente, lo que tambi n obliga a efectuar manejos engorrosos por dificultades de acoplamiento, etc.

140681

20



- 2 -

20 La originalidad principal de este Modelo radica en que es el propio recipiente el que, en su tapa acampanada, lleva en posición coaxial un alojamiento tubular para ubicar un dispositivo agitador simple, integrado por un micromotor, una pila eléctrica, un interruptor de accionamiento y un vástago que, acoplado al eje de salida del micromotor, lleva en su terminal, las correspondientes aletas agitadoras.

25 Completa el conjunto un tapón o casquillo de cúpula, atravesado por el pulsador del interruptor citado, que puede ser extraído, para recambio de las pilas, arreglo del micromotor, etc.

30 Para mayor facilidad en las descripciones y su mejor comprensión, nos referiremos, a continuación, al único dibujo que se adjunta a la presente memoria y que, a título de ejemplo explicativo, no limitativo, representa una realización del recipiente mezclador de productos líquidos, construido según el presente Modelo de Utilidad.

35 En dicho dibujo, se ha representado una sección longitudinal completa del recipiente en cuestión, según un plano meridiano de corte, para mostrar la totalidad de los elementos integrantes del mismo.

40 Según tal dibujo, el recipiente mezclador de productos líquidos, con dispositivo agitador incorporado a la tapa del mismo, comprende un cuerpo -1- a modo de vaso, que recibe acoplada, por simple presión, una tapa superior acampanada -2-, que lleva asociado, por simples puntos de embutición de sus embocaduras, un alojamiento tubular coaxial -3-, destinado a la ubicación y protección consiguiente, con respecto de los líquidos a mezclar, de los elementos motrices del dispositivo agitador.

45 Estos elementos motrices son un micromotor -4- sobre el que, superiormente, se dispone una pila eléctrica -5-, que

140681

20 JUN



- 3 -

recibe a su vez, también, un interruptor -6-, cuyo botón de pulsación -7- atraviesa un orificio, centrado a propósito, de una cúpula o tapón terminal superior -8-, acoplable por rosca o similar a la embocadura del alojamiento tubular -3- precitado.

50

El conjunto se completa con el elemento agitador propiamente dicho, que lo constituyen unas paletas agitadoras -9- incorporadas al extremo inferior de un largo vástago -10-, acoplado a presión, o por otro medio apropiado, en un orificio ciego -11- de una pequeña pieza -12- acoplada en el eje de salida -14- del micromotor -4-.

55

Según todo ello, puede apreciarse la facilidad y simplicidad tanto de funcionamiento, como de recambio, de cualquiera de sus elementos y de uso, ya que simplemente apretando el pulsador -7- puede obtenerse los resultados apetecidos, una vez vertidos los líquidos a mezclar en el vaso -1-.

60

Todo cuanto no afecte, altere, cambie o modifique la esencia del recipiente agitador, que dejamos descrito, será variable a los efectos del actual Modelo de Utilidad.

El Modelo de Utilidad, por: "RECIPIENTE AGITADOR DE PRODUCTOS LIQUIDOS, CON DISPOSITIVO AGITADOR INCORPORADO A LA TAPA DEL MISMO", cuyo privilegio de explotación en España y sus Provincias de Ultramar, se solicita por un periodo de 20 años, deberá recaer sobre las particularidades, que se concretan en las siguientes,

65

REIVINDICACIONES

1ª.- "RECIPIENTE AGITADOR DE PRODUCTOS LIQUIDOS, CON DISPOSITIVO AGITADOR INCORPORADO A LA TAPA DEL MISMO", caracterizado esencialmente por el hecho de que está constituido por un vaso principal, destinado a recibir los líquidos a mezclar, en el interior del cual ejercen su función agitadora unas paletas integradas en un largo vástago, acoplado al eje de salida de un micro-

75

140681

20



- 4 -

80

motor, el cual, junto con una pila eléctrica, se ubica en un alojamiento tubular coaxial, solidario de la tapa acampanada del antedicho vaso; alojamiento que recibe, a su vez, superiormente, el acoplamiento de un tapón o cúpula, que acoge un interruptor que permite la conexión entre la pila y el micromotor, al actuar sobre su botón pulsador que emerge de la mentada cúpula, por un orificio central de la misma.

2ª.-"RECIPIENTE AGITADOR DE PRODUCTOS LIQUIDOS, CON DISPOSITIVO AGITADOR INCORPORADO A LA TAPA DEL MISMO".- Tal como se ha descrito y representado en el dibujo adjunto.

Consta de cuatro hojas foliadas y mecanografiadas por una sola cara.

Barcelona a 20 de Julio de 1968

P. A. de Doña Eva Fabré Pedriux.-

JUAN B. RENTER RICALIZA

Dña. Eva Fabre Pedriux

140631

Hoja única

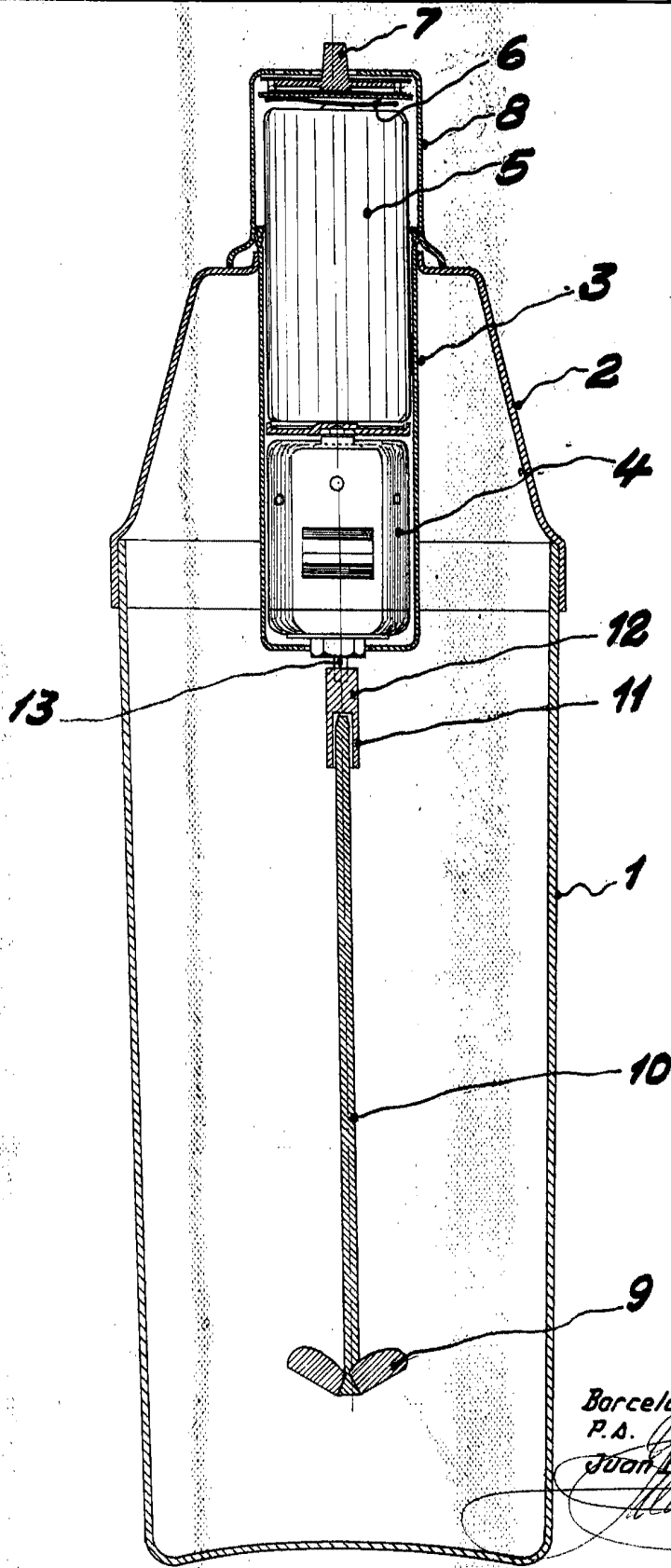

20 Jul

Barcelona 20 Julio de 1958
P.A.

Juan B. Rentería Roldán

Escala variable