

140648

19



ACR
B65 A47
D G

140648

MODELO DE UTILIDAD

por 20 años

por "COPA PARA HELADOS Y BEBIDAS", a favor de NUEVOS DESARROLLOS, S.A. "N.U.D.E.S.A.", de nacionalidad española, domiciliada en SABADELL (Barcelona), Gerona, 210.

=====

MEMORIA DESCRIPTIVA

El presente Modelo de Utilidad se refiere a una copa del tipo empleado para contener helados y también para servir bebidas de diferentes clases. La copa en cuestión es de estructura laminar ligera, realizada a base de un material

- 5. económico, de suerte que el precio del dispositivo, por fabricarse éste en series muy grandes, es reducido. Ello permite prescindir de la copa una vez consumido su contenido, no siendo necesario proceder a su recuperación por lavado, ya que el coste de esta operación superaría el precio de un ejemplar
- 10. idéntico y nuevo del envase.

- 15. Una copa de la clase que se describirá tiene forma de cuerpo troncocónico de base mayor abierta, correspondiente a su embocadura, y base menor cerrada, dotada de un saliente central que le permite acoplarse a una base de apoyo, que es el mismo elemento que sirve de tapa de cierre a la base superior.

140648

- 2 -

19



Para facilitar la explicación, se acompaña a la presente memoria una hoja de dibujos, en los que se ha representado, a título de ejemplo ilustrativo y no limitativo, un caso de realización de una copa para helados y bebidas, según los principios de las reivindicaciones.

5.

En los dibujos:

La figura 1 representa una copa del tipo citado, en su posición de cerrada con su tapa, tal como se utiliza a efectos de almacenamiento y transporte.

10. La figura 2 muestra la copa apoyada sobre su base, una vez separada ésta de la embocadura a que se hallaba aplicada a modo de tapa.

La figura 3 constituye una sección meridiana del nuevo envase con su tapa acoplada.

15. La copa para helados y bebidas consta de una sección -1-, sensiblemente cilíndrica y de pared lisa, cuya parte inferior experimenta una disminución de sección mediante la zona estrecha -2-, prolongándose en la parte cilíndrica -3-, estriada longitudinalmente según generatrices, a la que sucede el reborde -4- que da paso a la zona inferior -5-, de paredes lisas y troncocónicas, terminada en la formación inferior -6-, asimismo en forma de tronco de cono, de paredes estriadas según generatrices.

20.

25. La parte superior de la zona -1- forma la región troncocónica y estriada -7-, a la que sucede la cilíndrica -8-, de superficie lisa y diámetro ligeramente superior, definiendo la embocadura -9- de sección semicircular, como se ve en la figura 3.

30. La tapa del envase forma también un reborde -10- de sección curvilínea y una zona troncocónica de ángulo muy obtuso -11-, dotada de una pluralidad de estrias según generatri-

140648

19



- 3 -

ces, prolongada en la zona de transición -12- y la parte troncocónica superior -13- lisa, cuya zona central forma un entrante -14-, de forma y dimensiones conjugadas con las del saliente inferior -6- y dotada, como éste, de un estriado según las generatrices.

La disposición explicada permite que el consumidor del helado o bebida contenido en el interior del cuerpo de la copa, al iniciar el consumo del mismo, proceda a destaparlo y a constituir con el elemento -11-13- de cierre una base para el recipiente, con lo cual éste tendrá estabilidad propia y quedará a salvo de caídas, e inclinaciones fortuitas que podrían producir su derrame.

El material con que se realizará la copa y su tapa será ventajosamente el plástico laminar, el cartón o cartulina impregnado y análogos, lo que permite obtener la copa en cuestión a un precio sumamente reducido.

Todo cuanto no afecte, altere, cambie o modifique la esencia de la copa descrita, será variable a los efectos del actual Modelo.

N O T A.

Se reivindica como objeto de este registro por Modelo de utilidad:

1.- Copa para helados y bebidas, caracterizada esencialmente por constar de un cuerpo de estructura laminar ligera en forma de figura de revolución, de embocadura superior de diámetro mayor que la parte terminal, constitutiva de un saliente troncocónico y estriado, conjugado y susceptible de acoplarse con un entrante de forma y dimensiones análogas constituido por una pieza circular que sirve de tapa al envase por acoplamiento de sus respectivos bordes de sección curvilínea, de manera que la abertura del envase y la separación de su tapa

140648

19 JUL



- 4 -

proporciona una base acoplable a la parte inferior de su cuerpo en orden a la estabilidad y seguridad de éste.

- 2.- Copa para helados y bebidas, según la reivindicación anterior, caracterizada por comportar en su estructura una pluralidad de zonas estriadas longitudinalmente y constitutivas de partes reforzadas de la estructura.

Sean cuales fueren las circunstancias que concurren en la esencialidad del Modelo de utilidad definido en las anteriores reivindicaciones, cuyo objeto es:

10. 3.- "COPA PARA HELADOS Y BEBIDAS".

Consta la presente memoria de cuatro hojas foliadas, mecanografiadas por una sola cara y de los dibujos unidos a la misma.

Barcelona, 19 JUL 1968

15. P.A. de NUEVOS DESARROLLOS, S.A. "N.U.D.E.S.A.",

ALFONSO DURAN

P. P.

Fdo.: Luis Durán Benejam

mr

140648

19 JUL

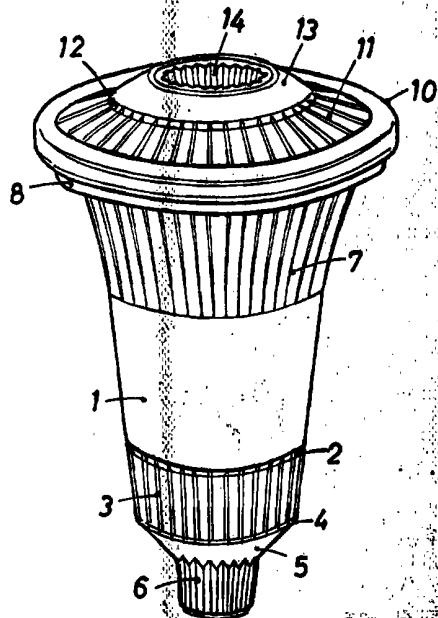

FIG. 1

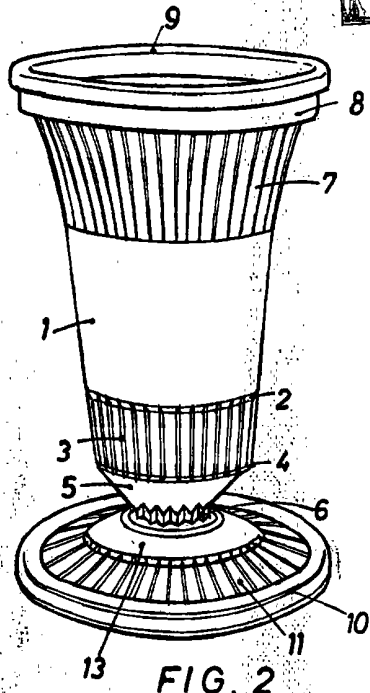

FIG. 2

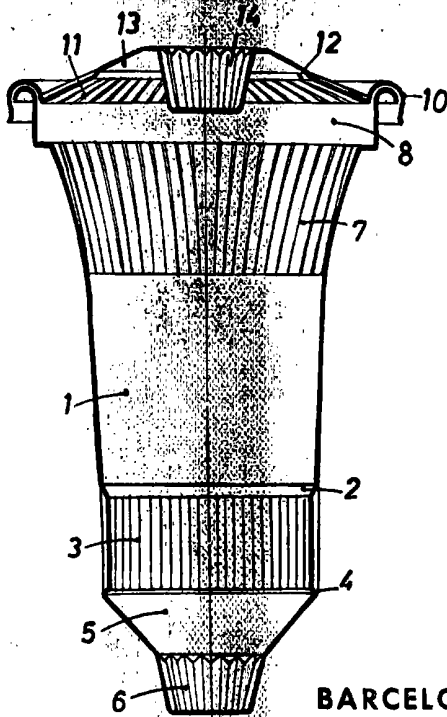

FIG. 3

BARCELONA, 19 JUL. 1968

P. A. ALFONSO DURAN
P. P.

Alfonso Duran
Edo.: Luls Durán Benejam

ESCALA VARIABLE