

140637



26 JUL 1968

MEMORIA      DESCRIPTIVA

Correspondiente a un MODELO DE UTILIDAD por veinte años.

A favor de GOULA, S.A., de nacionalidad española.

Residente en VICH (Barcelona). - Avda. Hispanidad, s/n

p o r :

"JUEGO DE CONSTRUCCIONES DESMONTABLES"

-----

140637



La presente memoria descriptiva tiene como fin la declaración del objeto sobre que ha de recaer el privilegio de explotación industrial y comercial exclusiva en el territorio nacional de un Modelo de Utilidad, conforme a la legislación vigente en materia de Propiedad Industrial que, según expresa

5.- el enunciado, trata de un conjunto de piezas para formar construcciones de carácter desmontable.

El objeto motivo del presente registro ha sido creado como juego educativo y de entretenimiento para niños, ya que con su

10.- manipulación ejercitan su imaginación en la creación de cuerpos, y volúmenes constructivos, mediante el acoplamiento, debidamente combinado, de las piezas que forman parte del presente invento; las cuales están previstas para ser ensambladas entre sí de una manera elemental, con lo que se da mayor solidez a la construcción, impidiendo su desmoronamiento.

15.-

La mayor parte de las piezas están constituídas partiendo de un cuerpo prismático de sección cuadrada, dos de cuyas caras enfrentadas presentan diversas entalladuras, formando la base y testa; la primera está provista de una ranura o cajeadado cuya

20.- anchura y altura es un tercio del total, mientras que la parte superior presenta dos escalonamientos laterales que producen un resalte central paralelo al cajeadado inferior y de igual anchura y altura de forma que puedan acoplarse entre sí varias de estas piezas formando planos continuos; asimismo está dotado de

25.- otras piezas complementarias, como por ejemplo formando arcos, cuyos extremos soportes o pies están dimensionados de forma que puedan acoplarse en uno de los escalonamientos laterales de las piezas fundamentales, mientras que la parte superior está provista de un resalte central dispuesto en sentido longitudinal,

30.- en el cual es susceptible de ensamblar piezas fundamentales;



otro tipo de pieza está formada por listón de longitud variable y anchura y espesor constante e igual a la de las ranuras o cajeados de las piezas fundamentales. De esta manera, combinando adecuadamente dichas piezas pueden obtenerse formas constructivas muy diversas.

35.- Con el fin de facilitar la interpretación más exacta del objeto sobre que ha de recaer el presente privilegio, en el plano adjunto complementario de la presente exposición, se representa una forma práctica para la realización industrial y únicamente a título de ejemplo y, por consiguiente, sin carácter exhaustivo sino meramente informativo.

En este plano:

La fig. 1ª, representa un tipo de pieza fundamental constitutiva del juego objeto del presente registro.

45.- La fig. 2ª, representa una entre las muchísimas formas que pueden realizarse con dichas piezas, acompañadas de otras de carácter secundario.

Según se observa en dichas figuras, y particularmente en la primera, este juego está formado por un tipo de piezas principales, constituidas partiendo de un cuerpo paralelepípedo rectangular, preferentemente hexaédrico regular (1), dos de cuyas caras opuestas presentan diversas entalladuras, una provista de una ranura o cajeadado central (2) cuya anchura y profundidad es un tercio de la sección total del cuerpo (1); la otra cara presenta dos escalonamientos laterales (3) que producen un resalte central (4) paralelo al cajeadado (2) de la cara opuesta y de iguales dimensiones, de modo que sea susceptible de ensamblar diversas piezas entre sí, bien acoplándose a caja y espiga, adosándose simplemente o apoyando un escalonamiento sobre otro, según se observa en la fig. 2ª, en la cual puede observarse,



- asimismo, que el juego está provisto de otras piezas secundarias, pero imprescindibles, que permiten una gran variabilidad de formas, tal como la pieza (5) en forma de arcada o bóveda cilíndrica; cuyos pies o soportes laterales (6) están dimensionados de forma que puedan acoplarse perfectamente en cualquiera de los escalonamientos (3) de las piezas fundamentales, mientras que en el plano superior presenta un resalte (7) de iguales características que el (4) de las piezas principales (1), al objeto de facilitar el ensamblaje a cada y espiga de éstas sobre aquélla; asimismo posee otro tipo de piezas en forma de listón (8), de longitudes variables pero anchura y espesor igual a los cajeados (2) de las piezas principales (1), de forma que mediante la combinación y acoplamiento de una cantidad mayor o menor de dichas piezas sea posible establecer multitud de formas arquitectónicas de frentes perfectamente planos.
- 65.-
- 70.-
- 75.-

Descrita suficientemente la naturaleza del invento y su forma de realización práctica, únicamente cabe añadir que en el conjunto y partes independientes constitutivas del todo son susceptibles modificaciones y cambios de materias, forma y disposición en cuanto estas alteraciones no desvirtúen el fundamento esencial del mismo.

80.-

#### REIVINDICACIONES

- 1ª).- "JUEGO DE CONSTRUCCIONES DESMONTABLES" caracterizado por constar de una pluralidad de piezas principales constituidas partiendo de cuerpos prismáticos de sección cuadrada, dos de cuyas caras enfrentadas presenta diversas entalladuras; una provista de una ranura o cajeadado longitudinal central cuya anchura y profundidad es un tercio de la sección total del cuerpo, y la otra cara provista de dos escalonamientos laterales que
- 85.-

- 5 - 140637



- 90.- producen un resalte central y longitudinal, paralelo al cajeado de la cara opuesta y de iguales dimensiones, de manera que sea susceptible de acoplarse entre sí a caja y espiga adosándose o apoyando un escalonamiento sobre otro.
- 2ª).- "JUEGO DE CONSTRUCCIONES DESMONTABLES" según la anterior reivindicación, caracterizado por estar provisto de otras piezas secundarias, tal como arcadas o bóvedas semicilíndricas, cuyos pies laterales están dimensionados de forma que puedan acoplarse a los escalonamientos de las piezas principales, mientras que el plano superior está provisto de un resalte central longitudinal cuya sección transversal es igual al resalte de las piezas principales, al objeto de facilitar el ensamblaje de éstas a caja y espiga; otro tipo de piezas tienen forma de listón de longitud variable y de anchura y espesor igual a los cajeados de las piezas principales, para permitir su ensamblaje.
- 100.-
- 105.- 3ª).- "JUEGO DE CONSTRUCCIONES DESMONTABLES".
- La presente memoria descriptiva consta de cinco hojas foliadas y mecanografiadas por una sola cara, componiendo un total de ciento ocho líneas, incluidas las presentes.

Madrid, 26 de Julio de 1.968.-

JOSE M.ª TORO  
A.P.

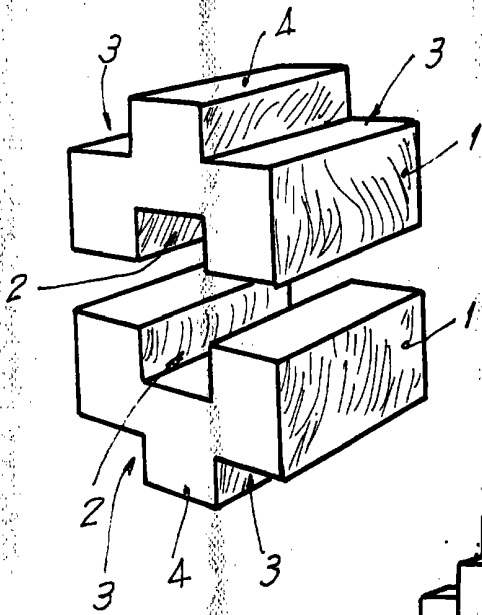
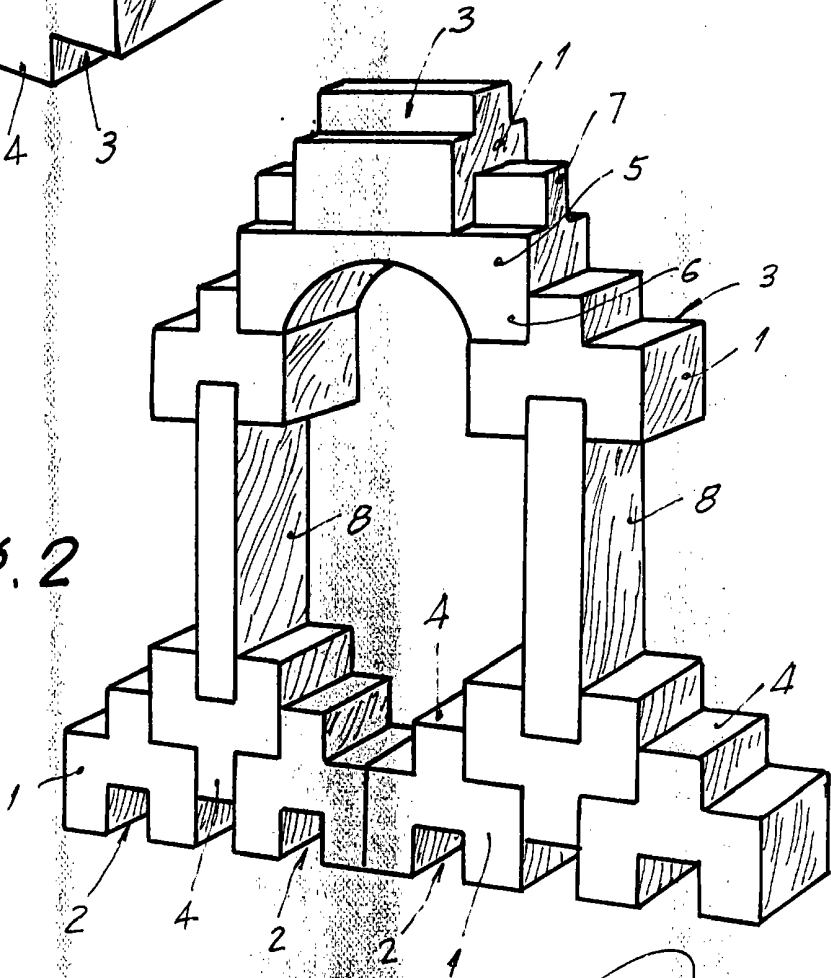

Fig. 1



Fig. 2



Madrid, 26 de Julio de 1968  
P.A.