

140627



MODELO DE UTILIDAD
por 20 años

a favor de D^a ROSA FENOLLOSA DE SALVANY, de nacionalidad Española, residente en Barcelona y domiciliada en la Crta. de la Bordeta nº 8, - - - - - por: "MOLINILLO DE CAFÉ PERFECCIONADO".

MEMORIA DESCRIPTIVA

El presente modelo de utilidad se refiere a un molinillo de café perfeccionado que, en lo que tiene de esencial se describe en ésta memoria, y que se caracteriza por su extremada sencillez de concepción, a base de piezas de fácil aplicación y su gran austeridad de líneas que le confieren un aspecto particularmente moderno y atractivo, a la vez que facilitan grandemente su limpieza y desmontaje total, lo que unido a la extremada suavidad de marcha, y funcionamiento silencioso, en virtud del especial montaje de su motor de accionamiento, le sitúan muy ventajosamente sobre cualquier otro modelo conocido y utilizado hasta la fecha.

Esencialmente, el molinillo perfeccionado que nos ocupa, consta de dos piezas fundamentales, base y ca-

140627

- 2 -



15. zoleta de molienda, ambas sensiblemente cilíndricas rectas y acopladas entre sí por roscado de la segunda en la primera. El motor de accionamiento va alojado en la base de tal modo que queda montado flotante entre una arandela o corona superior elástica y un taco, también elástico de fondo.
20. do.

Al acoplar a la base la cazoleta, la rosca inferior de ésta se introduce en la parte superior de la base, comprimiendo la corona elástica hacia abajo y, obligando con ello al motor a presionar a su vez al taco inferior de goma, de modo que aquél quede firmemente sujeto pero entre dos apoyos elásticos, con lo que se logra una suavidad de marcha extraordinaria, por el gran efecto amortiguador de los apoyos, a la vez que un funcionamiento sumamente silencioso.

25. El conjunto queda completado por la tapa correspondiente.
30. pondiente.

Para mejor comprensión de cuanto antecede, y sin que ello suponga restricción alguna a la generalidad del molinillo descrito, en la figura adjunta y en todo lo que sigue nos vamos a referir a un ejemplo concreto de realización práctica del mismo.

35. La figura única representa un corte sumamente esquemático y simplificado del molinillo, en el que han dejado de representarse todas las partes internas convencionales. Según se aprecia en la misma, el molinillo consta esencialmente de base -1- y cazoleta -2-, con tapa -3-, piezas todas ellas de gran sencillez de concepción consiguiendo fabricación económica.
40. esencialmente de base -1- y cazoleta -2-, con tapa -3-, piezas todas ellas de gran sencillez de concepción consiguiendo fabricación económica.

45. El motor de accionamiento -5-, alojado en el interior de la base -1- queda fuertemente sujeto entre los dos apoyos flotantes formados por la corona elástica superior -4-, y el taco inferior, también elástico -6-, ya que,

140627

- 3 -



50. al acoplar cazoleta -2- y base -1-, la rosca inferior -3- de la primera penetra en el interior de la segunda, comprimiento y sujetando fuertemente el conjunto formado por el motor -5- y sus apoyos elásticos -4- y -6-.

55. No alterarán la esencialidad del presente modelo todas aquellas modificaciones de carácter secundario, como son formas y dimensiones generales, detalles tecnológicos de fabricación y disposición de accesorios y partes convencionales, ni en general cuantas no supongan alteración radical del objeto principal descrito, que se resume en las siguientes:

REIVINDICACIONES:

60. 1ª - Molinillo de café perfeccionado que esencialmente se caracteriza por que su motor de accionamiento, alojado en el interior de la pieza base del mismo, va sujeto entre dos apoyos flotantes constituidos, el superior a base de una corona elástica y el inferior por un taco, también
65. elástico situado al fondo de la base, quedando el conjunto fuertemente comprimido por acción de la presión vertical, ejercida sobre la corona elástica superior, por la parte inferior de la cazoleta de molienda, al roscar ésta sobre la correspondiente rosca interior superior de la base, lográndose
70. así una extremada suavidad de marcha y funcionamiento super-silencioso.

2ª - "MOLINILLO DE CAFÉ PERFECCIONADO",

Todo tal y como queda descrito, reivindicado y representado en los dibujos adjuntos.

75. Consta la presente memoria descriptiva de cuatro hojas foliadas escritas a máquina por una sola de sus caras.

140627

- 4 -



1968

Madrid a 26 de julio de 1968.

P.A.

Javier Fina Coll

P. P.

ROSA FENOLLOSA de SALVANY

140621

HOJA UNICA

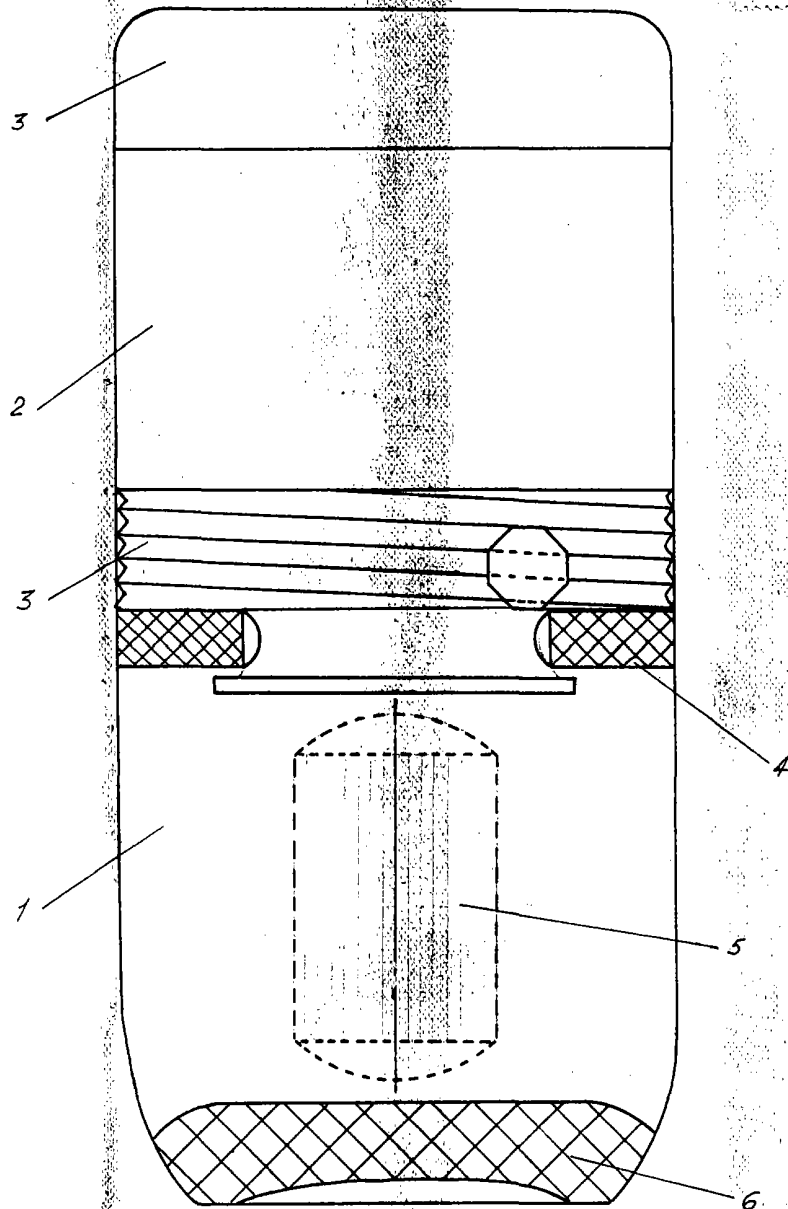

[Handwritten signature or initials]

ESCALA: Variable