

140618



M E M O R I A D E S C R I P T I V A

que se acompaña a una solicitud de modelo de utilidad por veinte años, para España y sus Posesiones, por

CAJA BASE PARA SERVICIO DE PESTAÑAS POSTIZAS.

Solicitante : D. José PEREZ MASSA
Nacionalidad : Española
Residencia : LAS PALMAS DE GRAN CANARIA
Domicilio : Teodoro Golgin 44.



24 JUL

MEMORIA DESCRIPTIVA

El presente modelo de utilidad recae sobre una caja base para un servicio de pestañas postizas, que ofrece determinada serie de ventajas sobre otras existentes en el mercado.

5 Una de sus ventajas radica en su especial configuración, que la hace cómodamente manejable.

10 Otra de sus ventajas radica en la disposición central del tubo impregnador, y de los dos arcos simétricos que lo bordean en su alojamiento, lo cual posee características funcionales respecto al empleo, más fácil, del contenido de la caja.

15 Es asimismo, ventaja de la invención su facilidad y rapidez de fabricación, tapa transparente y otra serie de pequeños detalles accesorios que cooperan a su mejor presentación y aspecto estético y finalidad funcional.

20 Para mejor comprensión de esta memoria se acompañan los dibujos adjuntos que muestran un ejemplo no limitativo, de realización de la invención, dentro de la cual caben ciertas variantes constructivas sin que se altere la esencia de la misma; en tales dibujos:

La fig. 1 muestra una planta y un alzado lateral de la caja base según la invención.

La fig. 2 muestra una planta y alzado lateral de la tapa transparente de la misma.

25 De conformidad con la invención referida a los dibujos adjuntos, la casa se compone de una base de planta circular y de breve alzada cilíndrica (1) con una pestaña saliente verticalmente bajo su base, periférica respecto a la misma. El plano superior de esta base tiende a hundirse muy suavemente hacia su centro. Esta pieza está fa-

30

140618



bricada en una sólo unidad, es decir, es monopieza.

35

En su cara superior, esta pieza lleva dos mesetas arqueadas, laterales, simétricamente dispuestas, cada una de las cuales presenta un arco convexo hacia el exterior (2) que es donde se colocan las pestañas postizas cuando no se utilizan.

40

Entre dichas dos mesetas queda un hueco alargado (3) que toma la misma forma del tubo del líquido impregnador (o pasta impregnadora, etc.) con la forma de un semi-molde del mismo, aproximadamente, para encajarlo en dicho hueco que le sirve de alojamiento.

45

Finalmente, este conjunto se cierra con una tapa circular, de escasa altura, en forma de cilindro achatado (4) cerrado por su base superior y abierto por la inferior para encajar sobre la base descrita.

50

En el presente modelo de utilidad cabrán cuantas variantes constructivas sean posibles y podrá fabricarse en toda clase de formas (dentro de los límites descritos) materiales y tamaños apropiados, sin limitación.

NOTA - Descrito suficientemente lo que antecede sólo resta señalar que lo que se declara propio, nuevo y útil del solicitante es lo contenido en las siguientes:



REIVINDICACIONES

55

1 - Caja base para servicio de pestañas postizas caracterizada por constar de una base de planta circular y breve alzada cilíndrica, monopieza, con una pestaña saliente periféricamente hacia abajo; teniendo su base superior con tendencia a hundirse según un plano muy suave, hacia su centro; y en esta cara superior lleva dos mesetas arqueadas, laterales, simétricamente dispuestas, cada una de las cuales presenta un arco convexo hacia el exterior, que es donde se adhieren las pestañas postizas cuando se guardan en la caja.

60

65

2 - Caja base, según reivindicación 1ª caracterizada porque entre dichas mesetas queda un hueco alargado que toma la misma forma, en silueta, que el tubo de pasta impregnadora de las pestañas, con la forma aproximada de un semimolde del mismo, a fin de poderlo encajar dentro del alojamiento que así queda constituido.

70

3 - Caja base, según reivindicaciones 1 y 2 caracterizada porque la misma se complementa con una tapa de planta circular y escasa altura, monopieza y transparente.

4 - CAJA BASE PARA SERVICIO DE PESTAÑAS POSTIZAS.

75

140618

24 JUL

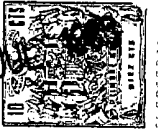

Todo según se describe en esta memoria, que consta de cinco hojas foliadas y escritas por una cara, con setenta y ocho líneas y dibujo anexo.

Madrid 24 julio, 1968

p.a.

140010

D. José Pérez Masa

HOJA UNICA

24 JUL

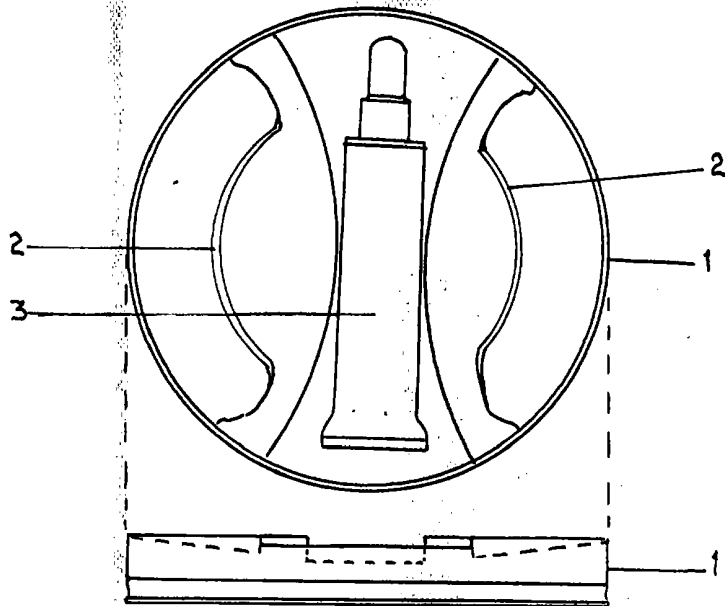

Fig. 1

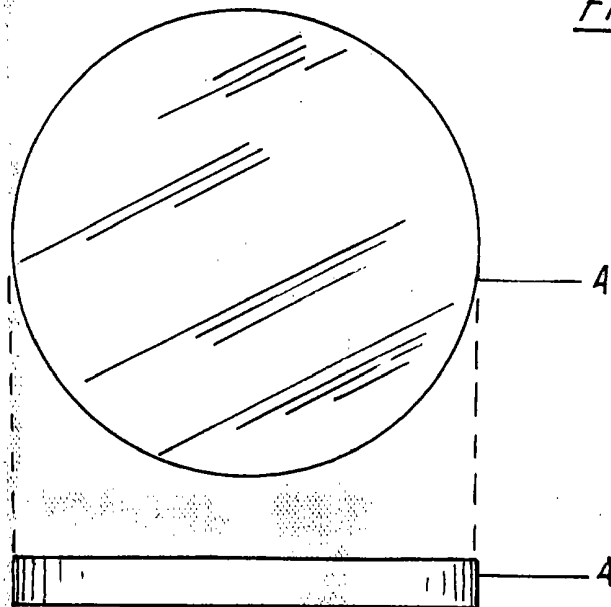

Fig. 2

ESCALA VARIABLE

MADRID 24 JULIO 1968

